

CATÁLOGO DEL ARCHIVO HISTÓRICO DE LA PRELATURA DE SICUANI



CATÁLOGO DEL ARCHIVO HISTÓRICO  
DE LA PRELATURA DE SICUANI

LIBROS PARROQUIALES

INSTITUTO DE  
PASTORAL ANDINA

PRELATURA DE  
SICUANI

PROGRAMA PARA BIBLIOTECAS Y ARCHIVOS LATINOAMERICANOS  
CENTRO DE ESTUDIOS LATINOAMERICANOS "DAVID ROCKEFELLER"  
UNIVERSIDAD DE HARVARD

CUSCO 2012

CATÁLOGO DEL ARCHIVO HISTÓRICO DE LA PRELATURA DE SICUANI  
LIBROS PARROQUIALES

Primera edición: Cusco, diciembre 2012

CONSEJO EDITORIAL

*Fernando Valle Rondón*  
*Alejandro Estenós Loayza*

COMPILADOR

*Carlos Zegarra Moretti*

DISEÑO Y DIAGRAMACIÓN

*Jobseline Perochena C. de Sumaria*

FOTOGRAFÍA

*Rodrigo Rodrich Portugal*



© Instituto de Pastoral Andina

Jr. José Carlos Mariátegui B-11. Urb. Santa Mónica. Wanchaq, Cusco – Perú

Telefax: (51-84) 22-4137 / [ipacusco@ipandina.org](mailto:ipacusco@ipandina.org)

<http://www.ipandina.org>

Hecho el depósito legal en la Biblioteca Nacional del Perú N° 2012-14881

ISBN: 978-612-46007-3-9

Impreso en Imprenta Bartolomé SAC

Calle Lechugal 190, Cusco – Perú.

Se autoriza la reproducción total o parcial de las fichas de catalogación, pero no de los textos firmados.

The empty rooms where her memory is protected,  
Where the angels' voices whisper to the souls of previous times.

*Bob Dylan (Changing Of The Guards, 1978).*



## ÍNDICE

PRÓLOGO	9
ELABORACIÓN DE CAJAS ARCHIVERAS	17
EL PROCESO DE DIGITALIZACIÓN EN EL PROYECTO APS	29
TRANSCRIPCIÓN DE DOCUMENTOS IMPORTANTES	39
INVENTARIO DEL FONDO LIBROS PARROQUIALES	65
CATALOGACIÓN	103
PROVINCIA DE CANCHIS	103
Inmaculada Concepción de Sicuani	105
Nuestra Señora de la Concepción de Checacupe	147
San Nicolás de Combapata	161
San Martín de Marangani	169
San Miguel de Pitumarca	193
San Pablo de Cacha	203
San Salvador de Tinyabamba	225
Santa Bárbara	233
San Pedro de Cacha	235
San Bartolomé de Tinta	249
PROVINCIA DE CANAS	265
Santiago Apóstol de Yanaoca	267
San Andrés de Checa	277

San Lucas de Layo	283
Nuestra Señora de la Asunta de Pampamarca	289
Nuestra Señora de la Purificación de Surimana	301
San Felipe de Tungasuca	309
San Pedro Apóstol de Quehue	317
PROVINCIA DE CHUMBIVILCAS	323
Parroquia Santo Tomás	325
Nuestra Señora de la Asunción de Capacmarca	345
Purísima Concepción de Chamaca	355
Nuestra Señora de la Concepción de Colquemarca	369
San Francisco de Yanque	385
San Sebastián de Livitaca	387
San Sebastián de Llusco	397
San Juan Bautista de Quiñota	407
Purísima Concepción de Velille	409
PROVINCIA DE ESPINAR	413
Santa Ana de Yauri	415
San Lorenzo de Condoroma	455
San Juan Bautista de Coporaque	465
San Pedro de Occoruro	533
Santa Lucía de Pichigua	545
PARROQUIAS EXTERNAS	569
Parroquia San Juan Bautista de Mosocllacta (Arzobispado de Cusco)	571
Parroquia Santiago de Totorá (Arzobispado de Cusco)	577
Parroquia Santa Bárbara de Coaza (Prelatura de Ayaviri)	581
Parroquia San Juan Bautista de Ccayarani (Prelatura de Chuquibamba)	583



## PRÓLOGO

*Carlos Zegarra Moretti*

Tras la experiencia exitosa del Proyecto APA: “Puesta en valor del Archivo Histórico de la Prelatura de Ayaviri” (octubre de 2010 a junio de 2011)<sup>1</sup>, el Instituto de Pastoral Andina (IPA), en su misión de apoyar a las prelaturas del sur andino, presentó, bajo el respectivo permiso de su obispo prelado, el Proyecto APS: “Puesta en valor del Archivo Histórico de la Prelatura de Sicuani” para replicar las labores realizadas y generar los productos finales en este nuevo archivo histórico-eclesialístico.

Este nuevo proyecto, presentado al mismo fondo económico, Programa para Bibliotecas y Archivos Latinoamericanos (PLALA) del Centro de Estudios Latinoamericanos “David Rockefeller” de la Universidad de Harvard, mejoraba los puntos débiles del Proyecto APA y profundizaba en sus aciertos.

Teniendo en cuenta, además, la mayor extensión documental del Archivo Histórico de la Prelatura de Sicuani (más del doble del de la Prelatura de Ayaviri), el Proyecto APS presentaba un planteamiento más ambicioso (tiempo de ejecución, presupuesto), lo que se reflejaba en el planteamiento de logros más acertados, tanto en la descripción documental, en las medidas de conservación preventiva y en los productos finales.

Gracias a la Divina Providencia y al apoyo desinteresado del PLALA en pro del patrimonio histórico de América Latina, el Proyecto APS inició sus actividades en abril de 2012 hasta enero de 2013, elaborando instrumentos de descripción (inventario, catálogo), desarrollando medidas de conservación preventiva (limpieza, cajas archiveras) y difusión (publicación de dos libros y mejoramiento del catálogo “en línea”), entre otras acciones.

---

1. Para mayor información de este proyecto consultar el “Catálogo del Archivo Histórico de la Prelatura de Ayaviri. Libros Parroquiales” (Cusco, Instituto de Pastoral Andina. 2011).

Estos dos proyectos se enmarcan en un proyecto muy ambicioso, el cual se titula Proyecto CEDOSA: “Creación del Centro Documental del Sur Andino”, que busca convertirse en un espacio físico como virtual que reúna la mayor cantidad de fuentes primarias y secundarias que permitan el desarrollo de investigaciones socio-culturales.

Para compartir esta nueva experiencia de gestión del patrimonio documental que atesora nuestra Iglesia católica en los andes peruanos, presentamos un breve resumen de las actividades realizadas, mencionando, previamente, información básica del Archivo Histórico de la Prelatura de Sicuani.

## EL ARCHIVO HISTÓRICO DE LA PRELATURA DE SICUANI

### A. FONDO: LIBROS PARROQUIALES

El principal fondo que resguarda el Archivo Histórico de la Prelatura de Sicuani es el de Libros Parroquiales, conformado por los libros de bautizo, matrimonio, entierro, confirmación, fábrica, inventario y actas de las diferentes parroquias que se encuentran en las provincias cusqueñas que se encuentran en la jurisdicción de la Prelatura de Sicuani (Canchis, Canas, Chumbivilcas y Espinar).

Dicho fondo, ubicado en el sótano de la Prelatura de Sicuani, se encuentra conformado por más de 700 unidades documentales, cuyo estado de conservación es regular. Antes del inicio del Proyecto existía un inventario, el cual no se encontraba actualizado y presentaba varias modificaciones, por lo que no aseguraba la cantidad exacta de libros.

### B. LABORES PREVIAS

Tras la primera revisión de la documentación contenida en el Archivo Histórico de la Prelatura de Sicuani para reunir información para la elaboración del Proyecto, pudimos comprobar que se habían realizado unas labores previas de conservación.

Por ejemplo, muchos libros de época virreinal no tenían su empaste original de pergamino o cuero, sino una cubierta de cartulina azul. Esto había originado, por un lado, que se asegurara los folios de los libros, pero, también, por otro lado, había empleado un uso excesivo de pegamento, por lo que los folios estaban pegados no sólo por el borde. Ello dificultaba la lectura total de la información ahí contenida.

De la misma manera, para evitar el desprendimiento de los bordes se había colocado una cinta autoadhesiva a lo largo. En su momento habrá sido una acción favorable, pero con el tiempo la cinta adquirió otra textura que el resto del folio y ocultó la información de esa parte.

Todas estas acciones son una evidencia de la historia archivística del Archivo Histórico de la Prelatura de Sicuani y, muestran, además cómo reaccionaron en un momento específico ante los problemas de preservación que presentaban los libros parroquiales.

### C. ORIGEN DEL ARCHIVO

El Archivo Histórico de la Prelatura de Sicuani es un repositorio centralizado, es decir, que la documentación que le pertenece ha sido reunida en un mismo espacio físico. Ello se debe a la preocupación que tuvo el Administrador Apostólico, Mons. Albano Quinn, O. Carm., momento en que contó con la colaboración del P. Víctor Ramos Guija, Vicario general en ese entonces.

Algunos libros parroquiales presentan un sello del Archivo de la Venerable Curia del Arzobispado de Cusco. Ello debió haberse realizado cuando aún no se había creado la Prelatura de Sicuani y esta documentación pertenecía al Arzobispado de Cusco.

Durante un tiempo inicial, la documentación del Archivo Histórico estuvo resguardado en la residencia prelatural; posteriormente, fue trasladado a su ubicación actual.

### D. VALORES PATRIMONIALES

Un gran porcentaje de la documentación que resguarda el Archivo Histórico de la Prelatura de Sicuani es inédita y única<sup>2</sup>, la cual contiene inventarios y cuentas económicas de las iglesias, crónica y referencia de construcciones y modificaciones estructurales de los templos, mención de autoridades eclesiásticas y políticas (obispos, curas, caciques, visitantes), autos de visitas pastorales y judiciales, inscripciones de bautizados, casados y difuntos, diversa escritura de términos onomásticos y toponímicos, sucesos extraordinarios, administración de las haciendas de la Iglesia y sus cofradías. Todo ello de las diversas parroquias que abarca la Prelatura del mismo nombre y en un marco temporal que data desde la segunda mitad del siglo XVII al XX. Es decir, permite estudios sobre evangelización, devociones, etnografía, lingüística, fenómenos naturales, arte, arquitectura, demografía.

De este modo, se comprueba la importancia de este patrimonio documental para investigadores interesados en los temas señalados, ya que son un repositorio de fuentes de primer nivel sobre una zona específica.

---

2. Algunos de los pocos académicos que han consultado este archivo histórico son: Arq. Ramón Gutiérrez, Dr. Dan Hazen, Rev. P. Dr. Eduardo Adelman Reed, O. Carm., José Mesa y Teresa Gisbert.

Resaltamos los valores de unicidad y antigüedad de este fondo, ya que, efectivamente, al datar desde la segunda mitad del siglo XVII y ser las únicas versiones y originales, representa un corpus documental cuya preservación debe ser prioritaria.

Asimismo, este archivo, al reunir el testimonio de la Iglesia particular en las provincias de Canchis, Canas, Chumbivilcas y Espinar, todas ellas en el departamento de Cusco, se configura como un “lugar de la memoria” de la Iglesia Católica. Este repositorio resguarda la evidencia de la expansión de la Iglesia y la difusión del evangelio en estos territorios alto-andinos.

En ese sentido, como señala Inés I. Farías: “Para la Iglesia y los cristianos, sus archivos son guardianes de la memoria del Pueblo de Dios; son los lugares donde se conserva la memoria de las comunidades cristianas y, a la vez, factores de cultura para la nueva evangelización”<sup>3</sup>.

De la misma manera, es de importancia para los pobladores que habitan en la jurisdicción eclesiástica sicuaneña, porque esta documentación permite conocer la línea de sus antecesores y, así, fortalecer la identidad de su familia y comunidad. Por último, al contener los registros de bautizos de lugares donde no llega el aparato público, estos se configuran como la única evidencia de la existencia de estos habitantes, por lo que, también, la valoración de este archivo eclesiástico colabora en la valoración de la identidad de las personas. Es decir, el archivo tiene valor histórico y para la identidad de la población residente.

## DESARROLLO DEL PROYECTO APS

Antes del inicio de las acciones de gestión documental fue necesario realizar unas labores previas como la definición de las contrapartidas de las instituciones participantes (Prelatura de Sicuani e Instituto de Pastoral Andina), la selección del equipo colaborador, la definición del horario de trabajo y la disposición del ambiente y material mínimo de trabajo.

En este punto es importante resaltar la existencia de la Oficina de Bienes Culturales de la Prelatura de Sicuani, la cual, entre otras funciones, tiene a cargo el Archivo Histórico. Se dispuso que el asistente de esta Oficina colabore de manera activa en cada una de las etapas del Proyecto para que pueda aprender las labores emprendidas y las pueda realizar cuando éste haya terminado.

---

3. Farías, Inés I. “Archivos eclesiásticos y religiosos: límites y desafíos ante la Sociedad de la Información y el Conocimiento”. Ponencia presentada en el 2do. Congreso Argentino de Archivística “Tecnología de la información en los archivos”. Santa Fe (Argentina), 25-26 de agosto de 2005. Disponible en: [www.mundoarchivistico.com](http://www.mundoarchivistico.com). Acceso: 8 de junio de 2012.

## A. REORDENAMIENTO DOCUMENTAL Y ESPACIAL

Inicialmente, los libros se encontraban con el lomo en posición vertical, sujetos por soportes de latón en forma de “L”. Ello venía ocasionando un deterioro en los libros, ya que se vencían por la poca resistencia del empaste y la larga continuidad de libros. Por ello, para evitar este deterioro se decidió echarlos, es decir, con la tapas en sentido horizontal.

A pesar de que los libros estaban ordenados según parroquias, cuando se extraía alguno para su consulta no había manera de asegurar que se coloque en su posición correcta. Ello había generado una incertidumbre de la cantidad exacta de libros por parroquias. Ante ello, se decidió ordenar los libros según parroquia, tipo de libro y fechas.

## B. INVENTARIO

Ese orden espacial y documental permitió realizar la primera versión del inventario. Los libros, en su gran mayoría, presentaban información que permitía identificar el contenido del libro (parroquia, tipo de libro y fechas límites). La finalidad de este inicial inventario fue tener una primera idea del número exacto de libros, parroquias que abarcaba, tipos de libros, antigüedad y conocer el estado de conservación. Es por ello que se conservó esta identificación, la cual se contrastaría, posteriormente, al realizar la catalogación, lo que supondría realizar modificaciones en el inventario.

## C. CATALOGACIÓN

Al revisar el fondo, se descubrió que hubo casos en que algunos libros sólo estaban conformados por folios sueltos reunidos de otros libros. Por ello, y bajo la premisa de volver los bienes a su contexto original, se insertó estos folios en el libro correspondiente. Ello originó “eliminar” libros.

De la misma manera, *algún* libro podría contener folios sueltos y desordenados sin ninguna información previa. Analizando se descubrió que contenía, por ejemplo, tanto partidas de bautizos como matrimonios de una misma parroquia. Para un mejor orden se dividió, en este ejemplo, en dos libros, aumentando la cantidad de libros iniciales que arrojó el inventario.

Realizado el primer inventario, se procedió a la catalogación de cada uno de los libros. Las normas utilizadas para ello fueron las del ISAD (G): Norma Internacional General de Descripción Archivística, la cual tiene siete áreas bien definidas: identificación, contexto, contenido y estructura, documentación asociada, notas, control de descripción.

En el Área de identificación es necesario atribuir un código de referencia la unidad catalogada, es decir, en nuestro caso, cada libro debe tener una codificación: la cual está conformada

por el país, el archivo histórico, el fondo, la parroquia, el tipo de libro y el número de orden. Es así que, por ejemplo, el primer libro de Bautizos de la Parroquia de Sicuani tiene el siguiente código: PE/APS/LP/SIC/LB/01.

En cuanto a la foliación se contabilizaron los folios en blancos, haciendo la respectiva referencia en la sección “Notas”.

Para la información que requiere el Área de contenido y estructura hemos sido muy profundos, ya que hemos detallado si contiene carátula, portada, epílogo. De la misma manera, en el Área de condiciones de acceso y utilización hemos procurado uniformizar los nombres de los curas, ya que muchos de ellos se encuentran en varias parroquias en diferentes momentos.

#### D. CAPACITACIÓN

La capacitación del equipo colaborador es importante porque promueve a la persona y, a la vez, permite realizar las labores con mayor sustento teórico. Es así que la primera capacitación fue dada por el Coordinador del Proyecto al equipo colaborador sobre la realización del inventario y catalogación. Posteriormente, se desarrolló la capacitación sobre la elaboración de cajas archiveras, la cual estuvo a cargo de Belén Gonzales Echave.

El Coordinador llevó cursos a distancia sobre temas de descripción documental (curso “El documento de archivo: Descripción y catalogación” por la Fundación Ciencias de la Documentación), paleografía (curso “Paleografía del siglo XVI” por el Instituto Riva-Agüero) y conservación (curso “Conservación y restauración del patrimonio bibliográfico y documental” por la Fundación Ciencias de la Documentación). Asimismo, se han adquirido libros sobre archivística (catálogos de archivos históricos) e Historia (eclesiástica, regional) para conocer otras experiencias de gestión documental y procesos históricos.

#### E. CONSERVACIÓN PREVENTIVA

Como labores de conservación preventiva se realizaron la limpieza de los folios a través de pinceles y la colocación de papel copia entre los folios deteriorados (mutilaciones, oxidaciones por la tinta, humedad).

Sin embargo, la acción de conservación preventiva más importante realizada fue la colocación de los libros en contenedores adecuados (cajas archiveras). Esto permite una mejor conservación de la unidad documental, ya que se resguardan en un ambiente que no contribuye a su deterioro; además de que asegura que se mantenga su orden. Cada caja presenta una etiqueta que refleja su contenido. Para más información del aspecto técnico de esta labor hemos incluido una breve descripción de las labores realizadas a cargo de Belén Gonzales Echave.

## F. DIGITALIZACIÓN

Aunque no estuvo considerado en el documento del proyecto presentado a las instituciones involucradas, se creyó conveniente aprovechar la oportunidad que se nos presentó para iniciar las actividades de digitalización de fuentes primarias. La oportunidad fue la presencia del joven fotógrafo Esteban Barco Távara, quien, en calidad de practicante, colaboró con el proyecto con sus conocimientos en fotografía y edición, y dispuso el equipo necesario (cámara fotográfica, lente, ordenador y programa de edición).

Por cuestiones presupuestales y por ser una primera indagación del proceso de digitalización, se creyó conveniente montar una estructura de manera “artesanal”, a través de un brazo metálico que sujetaba la cámara. Además, se dispuso de un tablero iluminado con focos ubicados en las cuatro esquinas en una habitación oscura. La cámara estaba conectada a un ordenador portátil.

Con ello pudimos comprobar que la evaluación del documento para ver si es apto para la digitalización, su preparación para este proceso, la captura de imágenes y la edición, son las etapas más importantes para el proceso de digitalización. Asimismo, aunque haya sido una primera experiencia no pudimos dejar de cumplir unos requisitos mínimos de los estándares internacionales (identificación de archivos, formato TIFF, etc.)

Esta experiencia ha sido muy enriquecedora porque ha permitido conocer de cerca el proceso: las etapas y sus tiempos, los equipos necesarios y sus costos, y los posibles inconvenientes. Detallaremos más esta experiencia en un texto elaborado por el responsable de esta actividad, Esteban Barco Távara.

## G. DIFUSIÓN

La difusión es muy valiosa para todo proyecto. El Proyecto APS aprovechó la popularidad de las redes sociales (Facebook, Twitter, YouTube), los medios de comunicación del IPA (página web, revista Pastoral Andina, blog “Archivos y Bibliotecas Históricas del Perú” y boletín electrónico) y medios especializados (Alerta Archivística de la PUCP) para su difusión.

## H. SERVICIOS

Bajo la premisa que la función principal de un archivo histórico es el servicio a los usuarios interesados en la documentación resguardada, se elaboró una ficha de atención de usuarios, donde se consigna información del interesado, la información requerida y la documentación proporcionada, además de la fecha y número de ficha.

## PRODUCTOS FINALES

Los productos finales de este proyecto han sido tres: el libro *El proceso evangelizador en el sur andino durante la segunda mitad del siglo XVII. El caso de la Parroquia de Capacmarca*, el *Catálogo del Archivo Histórico de la Prelatura de Sicuani* y el desarrollo del Catálogo OPAC-CEDOSA.

El primero transcribe paleográficamente y analiza el primer libro de Fábrica de la Iglesia de Capacmarca (1679-1721), cuenta, además, con índices temáticos y glosario de términos. Cuenta con una contribución del reconocido historiador P. Armando Nieto Vélez, S.J. La finalidad es mostrar la riqueza documental que resguarda este archivo y la potencialidad de investigaciones.

El segundo es la presente publicación, la cual contiene las fichas de catalogación, según las normas ISAD (G), de cada uno de los libros parroquiales que resguarda el Archivo Histórico de la Prelatura de Sicuani.

El tercer producto es una herramienta virtual que permite buscar y revisar el catálogo en Internet, además de ofrecer información del proyecto y del archivo. Es un entorno amigable e interactivo, ya que permite, entre otros beneficios, descubrir el recorrido de los curas en las diferentes parroquias donde estuvieron.

## AGRADECIMIENTOS

Queremos manifestar nuestro público agradecimiento a la Prelatura de Sicuani, en la figura de su obispo prelado, Mons. Miguel La Fay Bardi, O. Carm., y del Rev. P. Dr. Eduardo Adelman Reed, O. Carm. Gracias por darnos el permiso de trabajar con este bien cultural de nuestra Iglesia, por la calurosa acogida y el constante reconocimiento de la importancia de nuestro trabajo.

Al Programa para Bibliotecas y Archivos Latinoamericanos (PLALA) del Centro de Estudios Latinoamericanos "David Rockefeller" de la Universidad de Harvard, en nombre de su Director, Dr. Dan Hazen, por reconocer la importancia del patrimonio documental y bibliográfico como fuente primaria para la reconstrucción de nuestro pasado.

De la misma manera agradecemos al equipo que ha colaborado en las diferentes etapas de este proyecto por brindar su profesionalismo, su apoyo, además de su amistad: Fredy Choquetocro Mamani, Belén Gonzales Echave, Lizby Magdalena Flores Campos, Esteban Segundo Barco Távora, María Paz Bullard García-Naranjo, Johseline Perochena Caro de Sumaria, Belén Manavella y Joan Fabregat.



ELABORACIÓN DE CAJAS ARCHIVERAS  
PARA EL FONDO “LIBROS PARROQUIALES”  
DEL ARCHIVO HISTÓRICO DE LA PRELATURA DE SICUANI<sup>1</sup>

*Belén Gonzales Echave*

RECONOCIMIENTO DEL FONDO DOCUMENTAL

A partir de las labores realizadas entre los días 09 y 20 de abril del año 2012, se desprenden las siguientes anotaciones sobre la situación del almacenamiento de los libros parroquiales existentes en el Archivo Histórico de la Prelatura de Sicuani:

1. Se hallaron numerosos folios cosidos, a modo de recuperación del libro original, que a su vez se hallaban acompañados o no con folios sueltos y rotos debido al proceso antes mencionado.
2. El proceso de encuadernación al que se han sometido numerosos libros representa, en algunos casos, una notable dificultad al momento de consultarlos, puesto que se encuentran rígidamente pegados los folios entre sí y, por ello, pueden verse dañados o rotos al momento de abrirse los libros.
3. La encuadernación de algunos libros dificultó la reincorporación de nuevos folios debidamente identificados e, incluso, en algunos casos, se observó que las dimensiones de los folios no eran iguales debido a que los folios previamente encuadernados se hallaban recortados.
4. Buen número de libros se hallan empastados, en la mayoría de los casos con cartulina celeste tipo Artcolor y en otros se han unido con el empaste original mediante pegamento.

---

1. Dibujos de Alex Torres del Carpio

5. Se observa que la encuadernación y empaste de algunos libros no fueron medidas suficientemente efectivas para prevenir el deterioro de los folios, puesto que el material empleado, específicamente la cartulina tipo Artcolor, no provee la suficiente protección y resistencia a la manipulación cotidiana de los libros.

## MEDIDAS DE CONSERVACIÓN PREVENTIVA

Se entiende por medidas de conservación preventiva a todas aquellas acciones destinadas a proteger y asegurar la vida material de los bienes culturales mediante la intervención en el entorno inmediato a este (acondicionamiento y control ambiental), medidas de seguridad o antirrobo y protección contra la contaminación ambiental. A diferencia de la restauración, que se define como el conjunto de acciones orientadas a la recuperación de valores tanto estéticos como históricos presentes en los bienes patrimoniales, la conservación si es una tarea ineludible y prioritaria dentro de las labores de un archivo.<sup>2</sup>

En el presente caso, enmarcado en el proyecto “Puesta en Valor del Archivo Histórico de la Prelatura de Sicuani”, se desarrollará únicamente una de las medidas de acondicionamiento más empleadas en la labor de archivos: la elaboración de cajas archiveras.

## CAJAS ARCHIVERAS

Las cajas archiveras son el instrumento o medio más eficiente y asequible para proteger y organizar los libros o documentos históricos que se desean preservar. “Los contenedores más usuales de los documentos de archivo son las cajas”.<sup>3</sup> En este sentido, las cajas archiveras permiten aislar el patrimonio de las condiciones externas adversas y disminuir la manipulación directa de los mismos durante su permanencia en las estanterías o depósitos y durante su consulta. En esta oportunidad las cajas se elaboraron a partir de los siguientes materiales:

1. Cartón Prensado o Gris N° 14.- se caracteriza por su buena resistencia a la manipulación, funcionando así como una excelente barrera frente fluctuaciones medio-ambientes u otras agresiones físicas accidentales.
2. Papel sábana de 70g.- material neutro de recubrimiento interior de la caja, que minimiza la migración por contacto de la acidez del cartón con los documentos.

2. Mujica, Paloma. *Conservación Preventiva para Archivos*. Pág. 9.

3. Crespo, Carmen; Vicente Viñas. *La Preservación y restauración de documentos y libros en papel: un estudio del RAMP con directrices*. Pág. 110.

3. Papel percalina.- es un tipo de forro comúnmente empleado en la encuadernación, que en el proceso de elaboración de cajas tiene por función proteger la integridad externa del cartón prensado.
4. Pegamento.- sustancia adhesiva que se emplea ligeramente disuelta en agua para prevenir arrugas al momento de pegar y minimizar el deterioro de los papeles Sábana y Percalina.
5. Tocuyo.- tela resistente y económica que se empleará para el reforzar las uniones de cartón que dan forma a la caja y a la tapa de la misma.
6. Silicona.- adhesivo incoloro e inoloro muy estable y resistente a altas temperaturas, de rápido y eficiente secado.

Entre las herramientas o instrumentos necesarios para la elaboración de cajas se hallan los siguientes:

- Lápiz
- Borrador
- Tajador
- Juego de Escuadras
- Cuter o cuchilla reversible
- Pinceles N° 14 ó 16
- Tijeras
- Reglas metálicas de 60 cm. o 1 m.

El proceso de elaboración de cajas en general puede considerarse sencillo, pero requiere, como toda actividad manual, de cierto tiempo de práctica para asegurar el acabado de la misma. Debemos agradecer en este proceso de aprendizaje y formación técnica la desinteresada ayuda y capacitación del Arch. Roberto Burgos Chinga, trabajador del Área Técnica del Archivo Regional de Piura, quien posee una vasta y nutrida experiencia en la labor de conservación documental.

A continuación se detallan las etapas para la elaboración de las cajas archiveras y se hace referencia a algunos “tips” o trucos de ayuda en este proceso. La intención de la presente descripción es motivar a todas las personas relacionadas con el trabajo de archivos a elaborar estas denominadas cajas archiveras, y así contribuir al mejor almacenamiento de nuestro patrimonio histórico.

Este proceso consta de los siguientes pasos o etapas:

1. Toma de las medidas de los documentos o libros a conservarse, deben considerarse todas las dimensiones de estos, es decir, largo, ancho y grosor del conjunto de libros o documentos que se desean almacenar en una sola caja.

La selección de libros que van a ser almacenados en la caja es importante, ya que se debe respetar su orden de ubicación en el repositorio, así como prever su crecimiento documental. Es decir, en nuestro caso, se aconseja que la caja que contendrá los últimos libros de un tipo de una determinada parroquia sea más ancha para que pueda entrar uno o más libros de este tipo cuando lleguen al archivo.

2. En base a las medidas previamente registradas se procede a dibujar el cuerpo o pieza principal de la caja (conformado por la parte frontal, inferior y posterior de la caja), las secciones laterales y la bisagra sobre la superficie más áspera o irregular de la plancha de cartón.

Debe tenerse en cuenta que es preciso incrementar en 1 ó 2 centímetros las medidas tomadas al ser plasmadas en el cartón, y al dibujarse la parte frontal o delantera de la caja se debe considerar que esta está conformada también por la bisagra y un centímetro de espacio libre. De manera que tanto la parte frontal y posterior posean la misma dimensión.

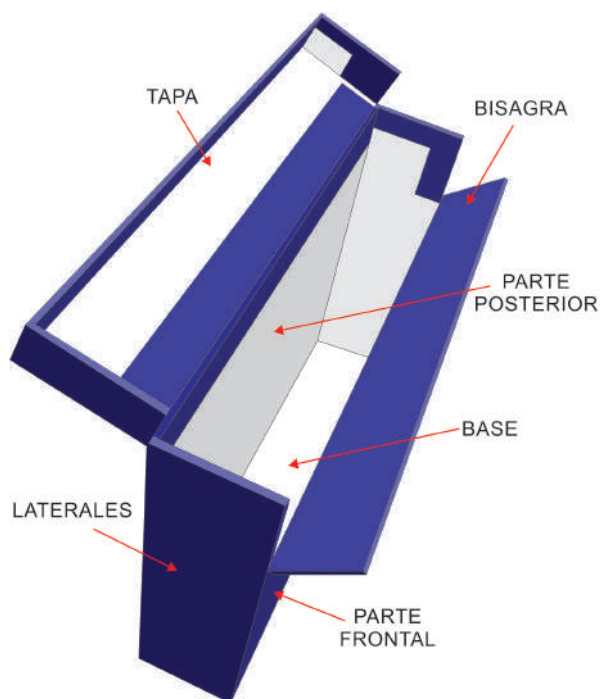

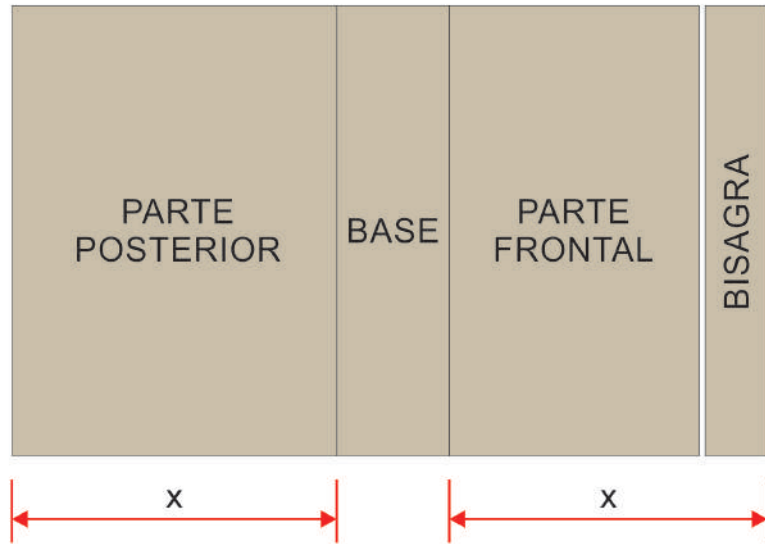

Se recomienda antes de dibujar la caja examinar el pliego de cartón prensado, específicamente en los bordes y esquinas para asegurarnos de que no se hallen abiertos, puesto que posteriormente con los cortes y trabajos que se realicen tenderán a abrirse y no podrán emplearse en la elaboración de una caja archivera.

También se sugiere al concluirse el dibujo de todas las secciones de la caja identificarlas con un mismo número, de modo que si se elaboran muchas cajas las piezas de las mismas no se confundan. Es necesario durante este proceso realizar los cortes del cartón prensado sobre un vidrio grueso o doble, de lo contrario la mesa sobre la cual se trabaja acabará marcada.

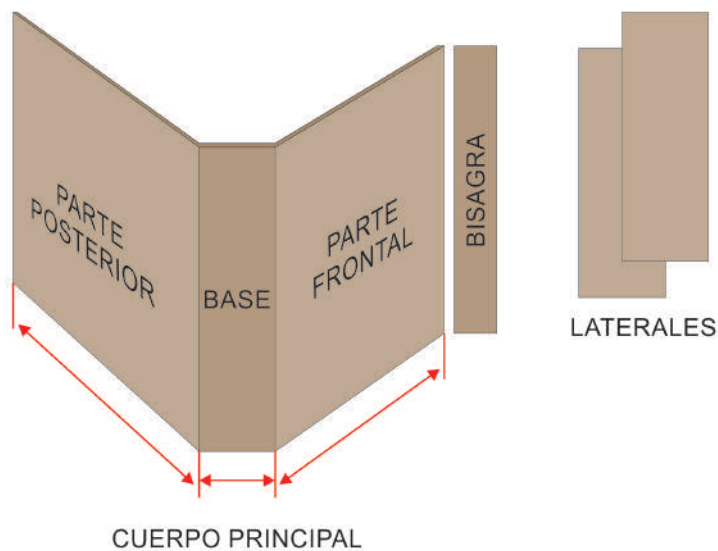

3. Se recortan las secciones dibujadas extrayéndose de la plancha de cartón. El cuerpo o pieza principal, conformado por la parte frontal, inferior y posterior de la caja solo se recortan hasta que se puedan doblar sin maltratarse la pieza y conformar así la caja.
4. Se dibujan y recortan las mismas piezas que se hicieron en el cartón sobre el papel sábana, pero ampliándose por aproximadamente medio centímetro el perímetro de todas las piezas.
5. Se procede a pegar el papel sábana sobre la cara interior del cartón con el pegamento previamente rebajado o diluido con una cuarta parte de agua empleando un pincel. Para el presente trabajo la cara interior del cartón se identifica con la superficie más lisa del mismo. Al momento de esparcir el pegamento se debe hacer hincapié en las esquinas, puesto que suele ser más difícil su adhesión en esa parte.

Tampoco debe emplearse demasiada goma porque humedece en exceso el papel y este puede romperse. El cuerpo o pieza principal debe pegarse por secciones y poniendo especial atención en las intersecciones, de manera que al momento de que se doblen sus partes el papel no se levante en estas uniones y dificulte posteriormente el ensamblaje. Durante este trabajo se puede emplear una cuchara o el dorso de una tijera para dejar completamente lisa la superficie del papel.

6. Cuando todas las partes se hallen pegadas y completamente secas se procede a refilar o recortar los bordes excedentes del papel sábana, con la cuchilla o cutter y, como se indicó anteriormente, se corta sobre un vidrio.
7. Se inicia el ensamblaje de la caja empleando la silicona cuidadosamente para evitar la acumulación de residuos. Es necesario sujetar y hacer presión sobre las partes unidas hasta que se seque completamente la silicona, este proceso puede tomar algún tiempo. Antes de ensamblar la caja se recomienda enderezar todas las piezas, puesto que con el pegado del papel tienden a encorvarse.
8. Se recortan cuatro (04) rectángulos finos de tocuyo, el largo de estos dependerá de las dimensiones de la caja y pueden tener entre 3 ó 4 cm. de ancho. Estos rectángulos de tocuyo se pegarán en las uniones laterales para

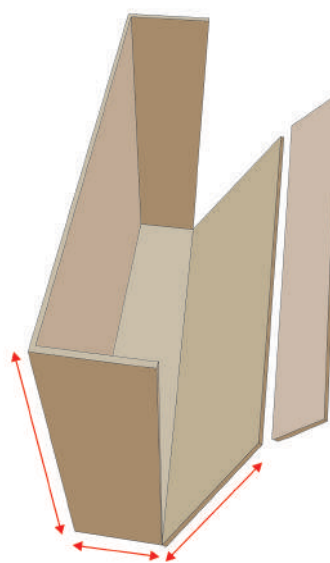

reforzar las esquinas de la caja, y se adherirán por la parte exterior con la cola sintética previamente rebajada. Asimismo, se recortan dos (02) pequeños cuadrados de tocuayo que cumplirán la misma función de refuerzo en las dos uniones laterales de la tapa. Por último, también se recortan dos (02) tiras de tocuayo de un ancho de 4 ó 5 cm. aproximadamente para unir la tapa y bisagra a la caja.

Se recomienda cortar las tiras de tocuayo según las líneas o tramas de la tela para así evitar que se deshilache. Si esto ocurre, se recomienda utilizar una tijera de uñas para recortar los hilos sueltos. Esta labor es necesaria para evitar una superficie irregular al concluirse la caja. Asimismo, se puede utilizar una espátula para reforzar el pegado del tocuayo.

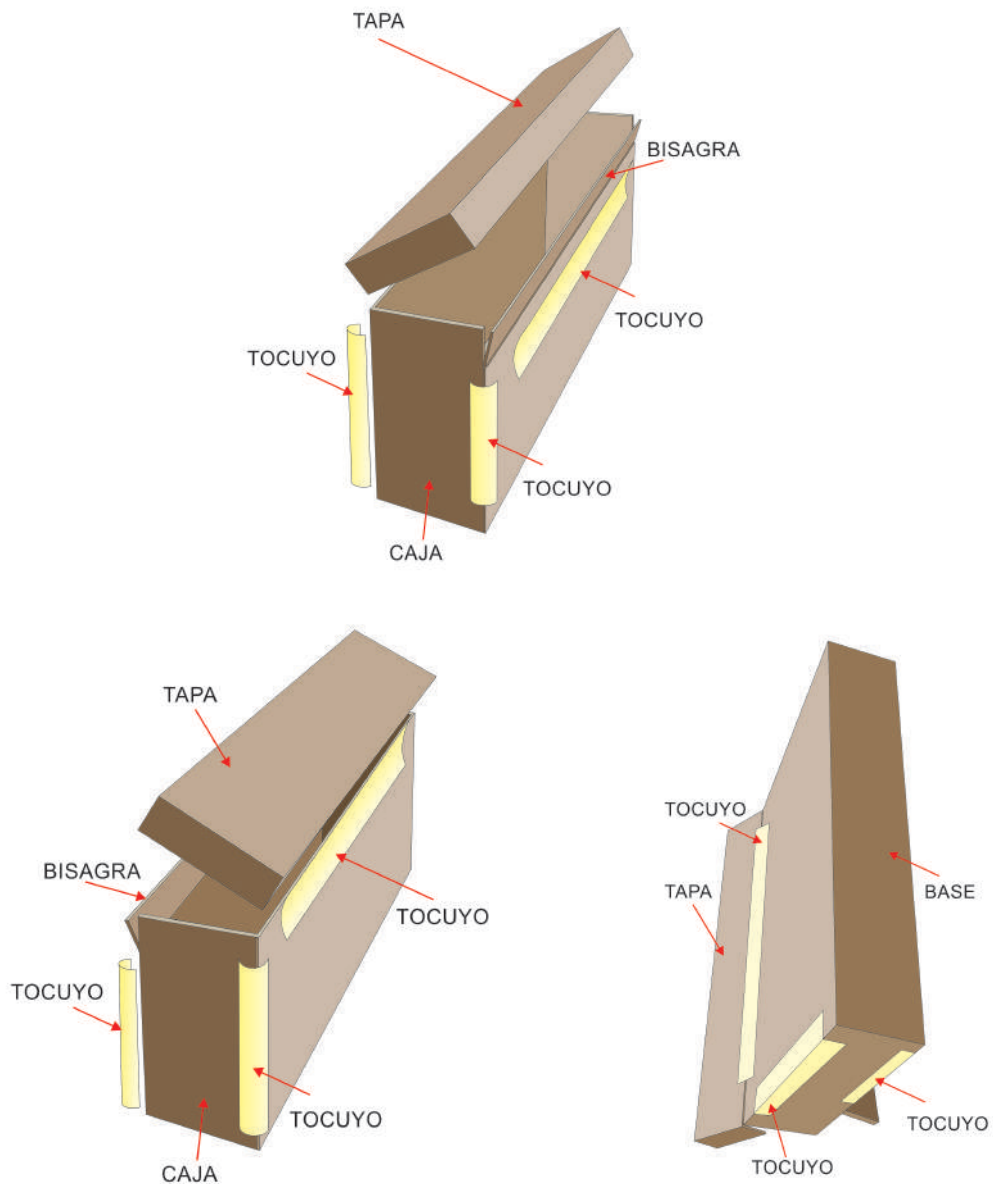

9. Antes de anexar la bisagra a la caja es necesario forrar sus extremos o laterales con rectángulos de percalina, para no dejar bordes visibles del cartón prensado. Después de haber secado, se une la bisagra al cuerpo de la caja dejando un (01) cm. de espacio entre ambas, el mismo que fue considerado anteriormente al momento de dibujar la caja, y se emplea uno de los rectángulos de tocuyo de 4 ó 5 cm. de ancho antes recortado y cuyo largo dependerá del largo dado a la caja.
10. A partir de las medidas de la base o parte inferior de la caja se dibuja y recorta del cartón la tapa, añadiéndose a ambos lados del ancho de esta tapa franjas de dos centímetros y medio de largo; y del largo de la tapa solo se añade una franja de dos centímetros y medio.
11. De igual manera como se hizo con la caja, la tapa se ensambla primero con silicona y se refuerza en sus dos esquinas con recuadros de tocuyo de 2 x 2 cm. pegados en la parte exterior. Antes de anexar la tapa a la caja, se cubre la parte posterior de los laterales con pequeños recuadros de percalina, de manera que se logre el forrado prolijo de toda la tapa. Tras secar completamente la tapa se procede a ensamblarla a la caja a través de un rectángulo de tocuyo de al menos 5 cm. de ancho adherido por la parte exterior, de manera similar a la bisagra.

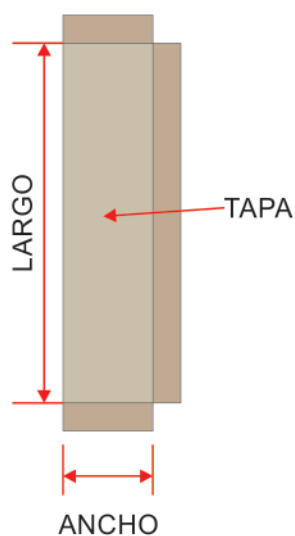

12. Finalmente, se procede a forrar la caja con el papel percalina. Este es de todos los pasos o etapas el más largo y requiere el empleo de fuerza moderada y velocidad en las secciones más grandes o amplias de la caja. Para aprovechar al máximo el papel percalina se recomienda trabajar extrayendo una franja a la medida del ancho de la tapa más 10 cm., esto debido a que más adelante se necesitará cerrar los laterales tanto de la caja como de la tapa.



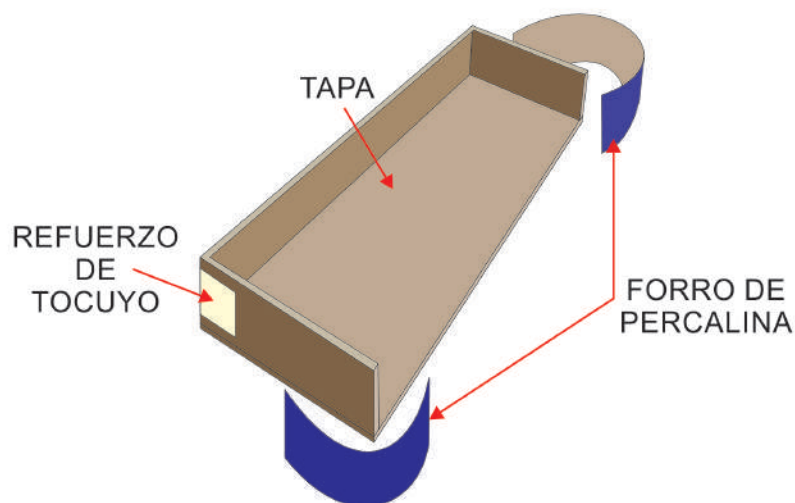

Al tenerse la sección cortada de percalina se procede a trazar una serie de medidas con ayuda de la caja. Comenzando por el extremo que se halle en mejor estado se miden 6 cm. desde el borde hacia adentro, luego se coloca en posición horizontal la caja con la tapa abierta, procurando dejar una misma franja de espacio a ambos lados de la misma.

De manera que, a modo de sacar un molde, se dibuja la caja sobre la percalina sumando al final una franja o sección de 10 cm., que se empleará para forrar la bisagra. Se debe tener en cuenta que la caja se centrará sobre el pliego cortado de percalina a partir de las medidas de la tapa, asegurándonos que sea posible forrar hasta el interior de los laterales de la tapa.

Antes de comenzar a pegar la percalina es necesario realizar algunos pequeños cortes sobre las líneas que dividen las secciones de forro de la tapa y de la caja hasta antes de la ubicación de estas, así como el excedente que se halle después de la franja de 10 cm. También será necesario reducir las franjas laterales de percalina que correspondan a las secciones de la caja y la bisagra. De modo que sólo la sección de la tapa posea un mayor ancho en comparación con el resto del pliego.

Para iniciar el proceso de forrado propiamente dicho se sugiere iniciar por la cara delantera de la caja hasta la altura de la franja de tocuyo, es decir, sin forrar aún la bisagra, y dejando la sección de 10 cm. de percalina libre. En este momento es preciso emplear una buena cantidad de pegamento, y procurar extender la percalina con cierta rapidez y fuerza sobre el cartón. Será necesario emplear una cuchara o el dorso de una tijera para alisar perfectamente la percalina y no dejar espacios con aire.

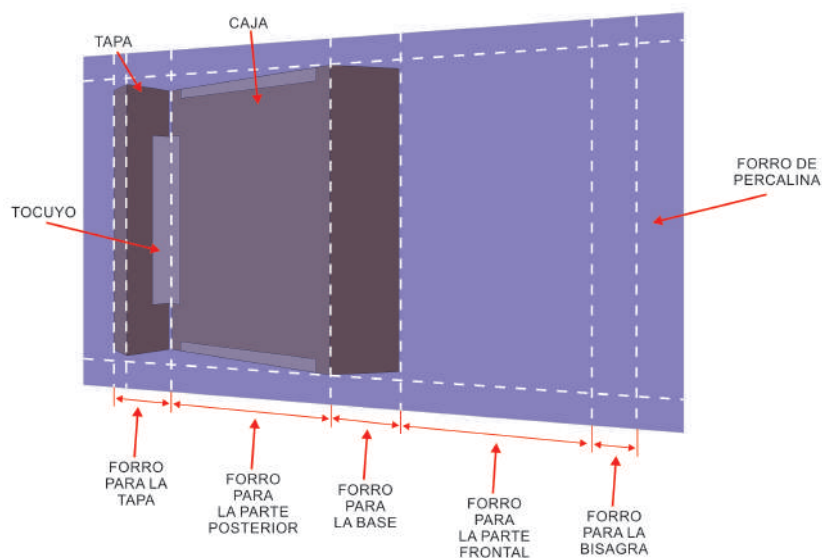

Se continúa el proceso de forrado por la parte inferior de la caja y se concluye con la cara posterior de la misma, sin pegar aún la tapa. En este punto, se retoma la cara delantera de la caja, recortando los excedentes de percalina que se hallen a en los laterales de la bisagra, y se procede a forrar tanto su exterior como interior empleando la franja de 10 cm. que se dejó libre. El forrado dentro de la caja debe alcanzar hasta 3 ó 4 cm. hacia el interior, de manera que así se logre cubrir y reforzar la franja de tocuayo que une la caja con la bisagra. El forrado de la bisagra puede poseer cierta dificultad debido a que esta se hunde ante la fuerza empleada para alisar la percalina, pero para remediar este inconveniente puede colocarse en el interior de la caja un soporte de cartón u cualquier otro objeto que sirva a este propósito.

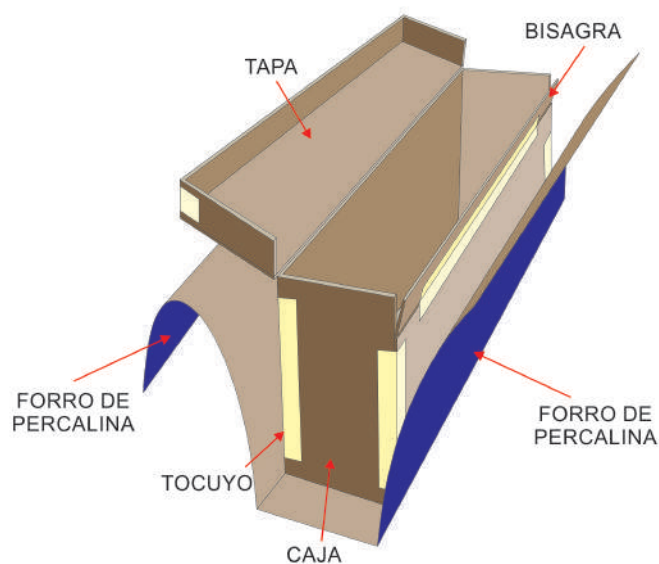

Al concluirse con la bisagra se procede a forrar la tapa. Se sugiere retomar desde la parte posterior de la caja estirando cuidadosamente la percalina y procurando que los cortes antes hechos coincidan con el espacio que existe entre la caja y la tapa. Las pequeñas tiras de percalina sobrantes a los costados de la caja no deben cortarse, solo se precisa doblarlas y pegarlas hacia el interior sobre la unión de tocuyo. Después se forran los laterales de la tapa, procurando que a ambos lados el forro de percalina tenga la misma medida, la tapa se concluye a manera de cierre por la cara delantera de esta.

Respecto a la caja, se retoma su forrado empleando las franjas laterales de percalina que se hallan en todo su contorno, y para lograr alisarla sin mayor problema se precisa realizar en las cuatro esquinas inferiores de la caja un par de cortes diagonales de manera que se formen pequeños trapecios, los cuales cubrirán las esquinas inferiores de la caja.

Concluido este paso, el forrado de las caras laterales de la caja se concluye empleando la sección de percalina sobrante a la pieza trabajada. Para esta labor será necesario tomar la medidas exactas de las caras laterales de la caja y agregar dos (02) o más centímetros para cerrar el forrado hacia el interior de la caja.

Por último, se concluye todo el proceso de elaboración de cajas archiveras, cubriendo en el interior de la caja la franja de tocuyo que une la tapa con esta, empleando un rectángulo de percalina de las medidas correspondientes al interior de la caja. Se recomienda finalmente limpiar las cajas por el exterior con un paño o franela húmeda para eliminar los residuos de pegamento, y cerciorarnos que en el interior no quede ningún tipo de sobras del proceso de trabajo.

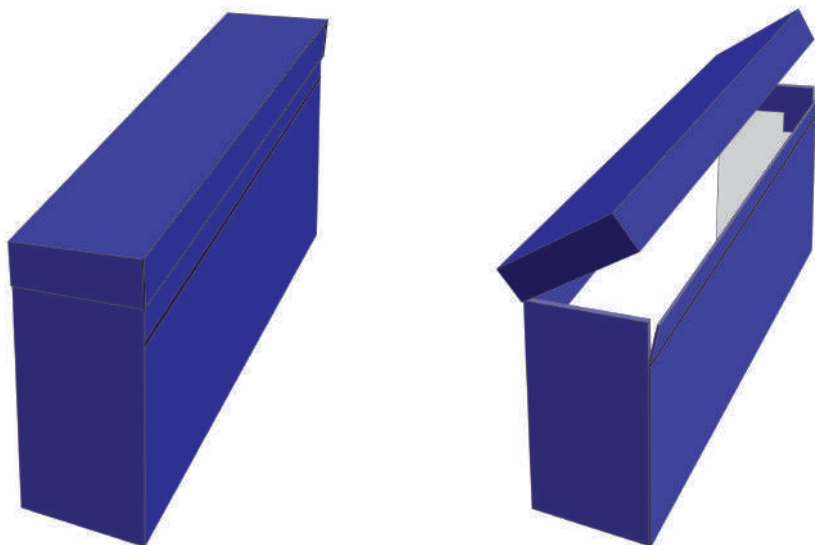

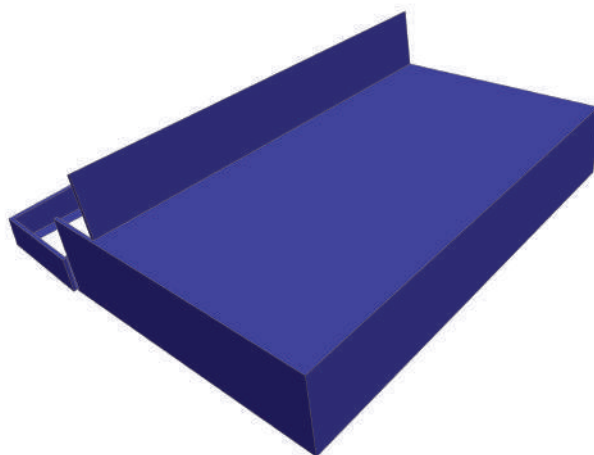
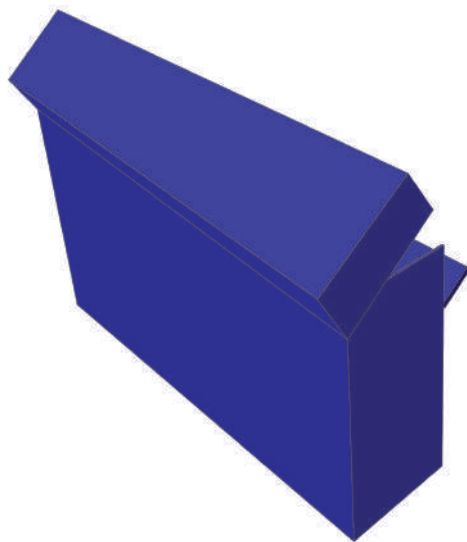

## EL PROCESO DE DIGITALIZACIÓN EN EL PROYECTO APS<sup>1</sup>

*Esteban Barco Távara y Carlos Zegarra Moretti*

### ASPECTOS INICIALES DE LA ACTIVIDAD

#### A. LA DIGITALIZACIÓN

La digitalización es, en palabras simples, crear y visualizar una imagen en formato digital o electrónico (imágenes mapeadas con bits) de un objeto de la realidad. Una imagen digital es:

“una *fotografía electrónica* convertida en un conjunto de elementos pictóricos (píxels) y ordenada de acuerdo con una relación predefinida de columnas y filas. El número de píxels en una tabla dada define la resolución de la imagen. Cada píxel tiene un determinado valor tonal que depende de la intensidad de la luz reflejada desde el documento original al dispositivo de carga acoplado (CCD) mediante diodos sensibles a la luz. Cuando los documentos se exponen a la luz crean una carga eléctrica proporcional, que genera, a través de una conversión análoga/digital, una serie de señales digitales representadas por un código binario. La unidad más pequeña de información almacenada en un ordenador se denomina bit (acrónimo de binary digit). El número de bits utilizados para representar cada píxel en una imagen determina el número de colores o escala de grises que se pueden representar en una imagen digital. Esto se llama profundidad de bit” (Directrices: 2002, 43).

- 
1. Este texto ha podido ser elaborado gracias al apoyo del Archivo Arzobispal de Cusco y al Instituto Max Planck para la Historia del Derecho Europeo (Alemania) por compartir con nosotros sus conocimientos y experiencias en la digitalización de fuentes históricas. Asimismo, se han consultado los siguientes documentos: *Cómo seleccionar colecciones de investigación para la digitalización* de Dan Hazen, Jeffrey Horrel y Jan Merrill-Oldham (en adelante *Cómo seleccionar*: 2000); y *Directrices para proyectos de digitalización de colecciones y fondos de dominio público, en particular para aquellos custodiados en bibliotecas y archivos* (Directrices: 2002).

Ello supone un proceso a través del cual se cumplen tres pasos importantes: la obtención de la imagen digital, la edición respectiva de la imagen, y, por último, la visualización de la misma. Además de estos tres momentos, otras etapas que no dejan de ser valiosas son: la selección del material a digitalizar y el almacenamiento de las imágenes. Es decir, podemos considerar tres estadios en la digitalización: pre (selección), durante (obtención de la imagen) y post (edición, almacenamiento y visualización).

El proceso de digitalización se encuentra ya profesionalizado, por lo que existen escáneres aéreos (Supra Scan i2S) junto con softwares especializados en la labor, los cuales tienen un costo muy elevado en el mercado local. Las ventajas más resaltantes de este método son: barrido bidireccional, visualización durante la digitalización, iluminación LED especializada, rapidez del escaneo, superficies móviles, entre otras.

Sin embargo, existe otro método de digitalización que obtiene los mismos resultados que el escáner aéreo (imágenes fácilmente convertibles en formato TIFF), el cual utiliza una cámara profesional suspendida en una estructura metálica móvil. Con un lente adecuado, enfoque manual y control de la iluminación se puede obtener las imágenes como los escáneres aéreos, siendo la principal desventaja de este método la demora. De este modo, es decir, emplear procesos alternativos y “domésticos” para la digitalización, podemos “equilibrar los mundos de las promesas infinitas y los recursos limitados” (Cómo seleccionar: 2000, 9).

Cabe señalar, que la digitalización es un proceso de difusión de documentación, mas no de preservación física del documento.

## B. LA DIGITALIZACIÓN DENTRO DEL APS

Aunque no estaba programado en el proyecto inicial, se creyó conveniente explorar el proceso de digitalización en el Proyecto APS: “Puesta en valor del Archivo Histórico de la Prelatura de Siquani”. En este proceso participaron Esteban Barco Távora (fotógrafo), Belén Gonzales Echave (encargada del montaje de la estructura metálica) y Carlos Zegarra Moretti (con conocimientos en digitalización).

En esta primera experiencia se digitalizó un porcentaje de las carátulas (no portadas) de los libros parroquiales del Archivo Histórico de la Prelatura de Siquani. Debemos resaltar las características del fondo a digitalizar, el cual se conforma por libros manuscritos, es decir, folios manuscritos encuadrados con empaste. Por esta característica y el estado de conservación de esta documentación es difícil obtener una imagen completa del folio. De esta manera se deja evidencia de la importancia de revisar el documento antes de su digitalización.

### C. MANIPULACIÓN DE DOCUMENTOS

El personal involucrado en el proceso de digitalización vistió bata y utilizó guantes y mascarillas, ello para salud propia e integridad del documento.

### ESTRUCTURA, EQUIPOS, MATERIALES Y AMBIENTE PARA DIGITALIZACIÓN

#### A. ESTRUCTURA DE DIGITALIZACIÓN

1. Mesa amplia (1 x 1.20 metro) y estable (sobre ella se colocará las lámparas y el soporte metálico) con un vidrio doble (1 x 1 metro) no reflectante de color negro (oscurecido con spray negro) en su superficie para poder colocar el documento a digitalizar.
2. Lámparas (cuarto) que se colocarán en cada una de las esquinas de la mesa. Recomendamos las lámparas de tablero de arquitecto (ya que poseen brazos movibles para poder dirigir la intensidad y el ángulo de la luz de incidencia sobre el documento) con bombillas LED (este tipo de iluminación presenta muchas ventajas sobre las fuentes de luz incandescente y fluorescente, como el bajo consumo de energía, mayor tiempo de vida, tamaño más pequeño, gran durabilidad y resistencia a las vibraciones).
3. Soporte metálico para cámara fotográfica, que pueda ser desmontable y movable en sus ejes horizontal y vertical para poder adecuarlo a la posición o amplitud del documento. Esta estructura se conforma por dos varillas metálicas a modo de media cruz. La primera, sujeta a la mesa de aproximadamente 1 metro de alto, y, la segunda, dispuesta en ángulo de 90° con relación de la primera. Esta última varilla puede acercarse o alejarse de la superficie de la mesa gracias a un sistema de presión sujeto a la primera varilla, y en el extremo libre se adhiere a una plataforma a medida de la cámara fotográfica.

#### B. EQUIPOS Y MATERIALES

1. Cámara fotográfica. Recomendamos Canon 5D Mark II.
2. Lente. Recomendamos Lente Canon 50mm 1.4.
3. Cargador de batería y batería de repuesto.

4. Zapata de trípode. Con esto se sujeta la cámara con la estructura metálica.
5. Ordenador portátil (Apple I Mac con Core i7 de Intel de cuatro núcleos a 3,1 GHz) con softwares de edición fotográfica instalados (Adobe Lightroom 4 y Adobe Photoshop CS5).
6. Disco Duro Externo. Recomendamos uno de 2 terabytes, marca G Tech.
7. Vidrio transparente blanco del menor grosor posible. El tamaño de este vidrio debe ser ligeramente más grande de los documentos a digitalizar. Este vidrio ayuda a aplanar el folio y evitar sombras.
8. Espátula de cemento (instrumento dental) para aplanar los dobleces del folio a digitalizar.

Si se busca acelerar el proceso de digitalización, se recomienda tener dos equipos de trabajo.

#### C. AMBIENTE DE TRABAJO

El espacio de trabajo debe ser una sala completamente oscura para que ningún otro punto de luz interfiera al momento de focalizar las luces del documento y su digitalización. Una opción para ello es forrar las paredes con poliseda negra sujeta por chinchas.

Además de ello, el ambiente debe contar con puntos de electricidad para conectar el ordenador portátil, las lámparas y el cargador de batería de la cámara.

#### PASO I: SELECCIÓN DE MATERIAL PARA DIGITALIZAR

Es necesario seleccionar el material para digitalizar. Sobre este punto queremos citar, a modo de guía, el documento elaborado por Hazen, Horrel y Merrill-Oldham:

“Al decidir digitalizar, es preciso tomar en cuenta las dimensiones físicas, la naturaleza y el estado de conservación de los materiales originales, en la medida que tales factores incidan en las características del producto deseado. Del mismo, se debe determinar si los medios de conservación disponibles son capaces de satisfacer las expectativas de los resultados. Más aún, los proyectos deben considerar desde el principio el modo en que los usuarios serán guiados en la versión electrónica” (2000, 18).



Queremos enfatizar en la importancia de la definición de los criterios de selección, siendo los más recurrentes, a nuestro parecer, los siguientes: protección por derechos de propiedad intelectual (esto se aplica a producción intelectual contemporánea), estado de conservación (es decir, si su existencia se encuentra en peligro y si resistirá el proceso de digitalización), valor intelectual (en nuestro caso, su valor histórico), valor social, idoneidad para digitalización (es decir, si reúne las características físicas para un proceso de digitalización eficiente: integridad) y digitalización previa (es decir, que el documento a digitalizar no haya sido ya digitalizado para evitar su duplicidad; esto debe cumplirse en caso de libros con varios ejemplares).

Para el Proyecto APS los criterios seleccionados fueron: valor histórico, valor social e idoneidad para digitalización. El último criterio fue el más importante, ya que supuso revisar si el documento/libro a digitalizar podía someterse a este proceso. Ello se realiza al analizar si todo la superficie del folio puede ser captado por la cámara, es decir, si se abre completamente entrando toda la información escrita bajo el lente.

## PASO 2: CAPTURA DE IMAGEN

El proceso de digitalización se realiza por folio, es decir, una imagen por folio. Ello permite un posterior mejor estructuración de los metas datos.

El folio del libro debe colocarse bajo el rango de la cámara sobre una estructura que posea una escala. Ello permite conocer el tamaño real del documento digitalizado. Luego, debe afirmarse con el soporte de vidrio para una captura completa de todo el folio. Después debe enfocarse de manera manual, tanto general como particular para asegurar en detalle el enfoque. Por ello, el lente es importante (por ejemplo, uno de 50 mm o un 24-70mm 2.8).

Un aspecto importante es evitar sombras y asegurar una iluminación uniforme sobre toda la superficie del documento. Para ello se debe manipular las luces regulando la intensidad de las mismas. Para esta parte del proceso se pueden utilizar difusores que suavizen la luz que incide en el folio o documento.

Las opciones de color para obtener la imagen pueden ser: blanco y negro, escala de grises, color. Se ha decidido crear las imágenes en la última opción. Sin embargo, se debe tener en cuenta que “las imágenes en colores son las más onerosas de todas. En cada uno de los casos, las imágenes de mayor resolución dan por resultado archivos digitales más grandes” (Cómo seleccionar: 2000, 26).

Se debe definir la resolución<sup>2</sup> y profundidad del bit<sup>3</sup>. Otros aspectos técnicos importantes son: La velocidad del disparo (recomendamos 1/40), posición del obturador (F 8.0), valor de ISO (100 ó 200), formato de imagen (RAW).

Todas estas apreciaciones técnicas y otras deben estar orientadas a cumplir la recomendación de hazen, horrel y merrill-oldham:

“Preservar recursos documentales en formato electrónico supone que, en el mayor grado posible, toda la información contenida en el material original ha sido capturada de manera completa y con exactitud. Para ello se debe prestar especial atención al detalle significativo, ya sea el carácter más pequeño de texto en una página [...]” (2000, 22).

De la misma manera, debemos tener en cuenta que “es importante capturar una imagen de modo que sea posible utilizarla para satisfacer diferentes necesidades” (directrices: 2002, 23).

### PASO 3: EDICIÓN

Luego de creada la fotografía (obtenida en formato raw) se trabajará (convertida en formato tiff) en primera instancia con el programa adobe lightroom 4 y para imágenes que necesiten un mayor detalle de retoque se exportarán al programa adobe photoshop cs5.

Es importante señalar que el archivo de cada imagen debe tener un nombre que puede identificar fácilmente el documento y la ubicación del folio.

Se debe crear una opción que permita la optimización de la imagen a través de la realización de los siguientes procesos con los valores indicados de manera automática por lotes de fotos:

1. Calibración de color (temperatura y matiz).
- 
2. “Aumentar el número de píxels utilizados para captar una imagen dará como resultado una resolución más alta y una mayor capacidad para definir los detalles más precisos, pero continuar incrementando la resolución no proporcionará una mejor calidad, únicamente ficheros de tamaño mayor. La cuestión clave es determinar el nivel de resolución suficiente para capturar todos los detalles significativos del documento original” (Directrices: 2002, 46).
  3. “La elección de la profundidad de los bits afecta a las posibilidades de captura, tanto de la apariencia física del documento original como de su contenido informativo. De este modo, las decisiones sobre la profundidad de los bits deben tener en cuenta si el aspecto del documento, o de sus partes, tienen un valor informativo añadido que es necesario reflejar” (Directrices: 2002, 47).

2. Correcta exposición y contraste.
3. Calibrar la curva de tonos (altas luces, claros, oscuros y sombras).
4. Máscara de enfoque y reducción de ruido.
5. Transición (desaparecer halos y que sea más enfocado, si es necesario poder desarrollarlo en programa photoshop).
6. Exportar a jpg (de 43 mb en tiff a 1 mb en jpg). La imagen original debe guardarse en tiff y la editada en jpg.
7. Cerrar.

#### PASO 4: ALMACENAMIENTO Y PRESERVACIÓN DE IMÁGENES

Debido a la gran cantidad de archivos de imágenes y el peso elevado que se genera al digitalizar un documento, además de la importante de esta documentación, es indispensable almacenar esta data en un disco externo de gran capacidad. Esta copia de seguridad o *backup* evita, asimismo, saturar el ordenador donde se trabaja el proceso de edición.

Se debe garantizar, asimismo, que este almacenamiento asegure la preservación digital de las imágenes. Así: “Los procesos digitales cumplen con los objetivos de preservación sin pretender ser permanentes. [...] Aunque los archivos digitales aún no logran capturar toda la información de los originales, de igual forma desempeñan una función de preservación esencial” (Cómo seleccionar: 2000, 23).

#### PASO 5: VISUALIZACIÓN

Cuando ya se disponga de las imágenes digitalizadas y editadas de un documento, éstas deben visualizarse. Esta visualización puede ser tan simple y mínima como a través del Explorador de Windows o más sofisticada dentro de un entorno virtual más complejo. Como señalan Hazen, Horrel y Merrill-Oldham: “Idealmente, la versión electrónica de una fuente permitirá nuevas formas de uso y análisis más sofisticados” (2000, 7).

Sin duda, la última opción es la más atractiva porque brinda más beneficios al investigador. Uno de estos beneficios son: búsqueda (lamentablemente, aún no se ha desarrollado un software de OCR —reconocimiento óptico de caracteres— para buscar en textos manuscritos, pero la búsqueda se puede realizar a través de filtros según los campos de la ficha de catalogación), zoom, calibrar colores, descargar (recomendamos, como medio de seguridad

del contenido de documentación, que al descargar la imagen adquiera una marca de agua del archivo histórico y evite su edición), entre otros.

De la misma manera, el entorno virtual que acogerá las imágenes electrónicas producidas en el Proyecto APS no sólo hará las veces de visualizador sino que, también, pretende incentivar nuevos tipos de investigación.

Cada una de las imágenes electrónicas creadas forma parte de la documentación ya catalogada del APS. Es así que los metadatos de la imagen están relacionados con la ficha de descriptiva según las normas ISAD (G).

Debemos señalar que debido al tamaño y cantidad de las imágenes digitalizadas, disponer de este recurso en línea supone una gran capacidad de almacenamiento y velocidad de la página web acogedora. Por ello, otra opción es disponer el visualizador con las imágenes digitalizadas y editadas en un ordenador del archivo histórico que no necesite estar en Internet.

Unos visualizadores disponibles en la web que pueden servir de modelos son los ofrecidos por el PARES y el DFG Viewer (la ventaja de esta última interfaz es que genera un propio enlace de la parte de la imagen hecha en zoom).

Si bien en la actualidad el Archivo Histórico de la Prelatura de Siquani no cuenta con una cantidad significativa y constante de usuarios, estamos seguros que el acceso de sus fondos, a través de la digitalización, creará una comunidad de usuarios. Asimismo, la digitalización de fuentes en condiciones físicas frágiles apoyará a que puedan ser consultadas en un formato electrónico. Por último, confiamos que “el fácil acceso a archivos electrónicos compartidos puede transformar el aula”, ya sea a nivel escolar como universitario (Cómo seleccionar: 2000, 13-14).

## REFERENCIAS

### PÁGINAS WEB CON DIGITALIZACIÓN

DFG Viewer. Página web: [www.dfg-viewer.de](http://www.dfg-viewer.de).

Portal de Archivos Españoles (PARES). Página web: [www.pares.mcu.es](http://www.pares.mcu.es).

### MANUALES PARA DIGITALIZACIÓN

*DFG Practical Guidelines on Digitisation for programmes funding Scientific Library Services and Information Systems*. Bonn, Deutsche Forschungsgemeinschaft (DFG). 2009, 36 págs. Disponible en: [http://www.dfg.de/download/pdf/foerderung/programme/lis/praxisregeln\\_digitalisierung\\_en.pdf](http://www.dfg.de/download/pdf/foerderung/programme/lis/praxisregeln_digitalisierung_en.pdf). Acceso: 14 de mayo de 2012.

*Directrices para proyectos de digitalización de colecciones y fondos de dominio público, en particular para aquellos custodiados en bibliotecas y archivos*. UNESCO. 2002, 121 págs. Disponible en: <http://www.mcu.es/archivos/CE/RecProf/Documentos.html>. Acceso: 14 de mayo de 2012.

*Llevando la Teoría a la Práctica. Tutorial de Digitalización de Imágenes*. Cornell, Biblioteca de la Universidad de Cornell. 2003, 144 págs. Disponible en: [http://www.library.cornell.edu/preservation/tutorial-spanish/tutorial\\_Spanish.pdf](http://www.library.cornell.edu/preservation/tutorial-spanish/tutorial_Spanish.pdf). Acceso: 14 de mayo de 2012.

Hazen, Dan; Horrel, Jeffrey y Merrill-Oldham, Jan. *Cómo seleccionar colecciones de investigación para la digitalización*. Traducción en español de la publicación de la Comisión de Preservación y Acceso, un programa del Consejo de Recursos de Bibliotecas e Información de agosto de 1998 para el Proyecto Cooperativo de Conservación para Bibliotecas y Archivos. Santiago de Chile, Centro Nacional de Conservación y Restauración. 2000, 32 págs. Disponible en: <http://dglab.cult.gva.es/Archivos/Pdf/DIBAMcol.inv.digit.pdf>. Acceso: 14 de mayo de 2012.



TRANSCRIPCIÓN DE DOCUMENTOS IMPORTANTES





Libro de Matrimonios N° 01 de la Parroquia de Surimana (1712-1836).

APS/SUR/LM/01. Folio 16v.

Visitose este libro año de 1724, y reparó su S<sup>a</sup>. Yltma no estar firmadas las partidas de este libro, por lo q<sup>o</sup> mandó pena de dosientos p<sup>s</sup> al cura presente, tenga cuidado en delante de firmarlas.

[firma]

Libro de Matrimonios N° 01 de la Parroquia de Surimana (1712-1836).

APS/SUR/LM/01.

Folio 21v

Visitose este Libro de treinta de Sep<sup>re</sup>. De mil setez<sup>os</sup>. y V<sup>te</sup>. a<sup>s</sup>. de q<sup>o</sup> doi fee=

Joseph Suarez

de Bustamante [rubricado]

S<sup>rio</sup>. de V<sup>ta</sup>.

Folio 27v

Visitado en el Pueblo de Pampamarca en seis de Sept<sup>re</sup>. De mil sett<sup>os</sup>. y treinta y uno p<sup>r</sup>. el Ylt<sup>mo</sup>. So<sup>r</sup>. D<sup>r</sup>on Fr. Bern<sup>do</sup>. Serrada mi s<sup>or</sup>. Obpo del Cuzco, del Consejo de su Mag<sup>d</sup>. quien mandó se foleasse este libro. Y para q<sup>o</sup> conste lo firmé=

[firma]

Juan de Villarreal [rubricado]

Secrett<sup>o</sup>

Libro de Matrimonios N° 01 de la Parroquia de Yanque (1686-1751).

APS/YAN/LB/01.

Folio 75r

Visitose este Libro de Bapt<sup>mos</sup>. oy veinte, y quatro de Nob<sup>e</sup>. de 1727 años y mandó el Señor Vis<sup>or</sup>. D<sup>r</sup>. D<sup>n</sup>. Juan de Borda Garay, Can<sup>o</sup>. de la S<sup>ta</sup>. Yg<sup>a</sup>. Cathedral del Cuzco & que en todas las partidas sig<sup>tes</sup>. se observe lo que su S<sup>a</sup> Ylt<sup>ma</sup>. manda en sus Ordenansas, e Instrucc<sup>es</sup>. cuio tanto queda en el Libro de Fab<sup>a</sup>. de esta Yg<sup>a</sup>. Parroquial. De que doy fee.

Juan de Villarreal

N° de V<sup>ta</sup>.

Folio 82r

Visitose este libro de Bapt<sup>mos</sup>. oy 22 de Julio de 1730 a<sup>s</sup>. y mandó el S<sup>r</sup> Vis<sup>or</sup> D<sup>r</sup>on Fran<sup>co</sup> Abbad de Quiroga, Rasionero de la S<sup>ta</sup>. Yg<sup>a</sup>. Cath<sup>l</sup> de la Ciu<sup>d</sup> del Cuzco se este a lo q<sup>o</sup> su S<sup>a</sup> Ylt<sup>ma</sup> D<sup>r</sup>on fr Bern<sup>do</sup> Serrada mi Señor manda en sus orden<sup>s</sup> y Auto cuyo tanto queda en el libro de Fab<sup>a</sup> de esta Ygl<sup>a</sup> Parroquial de Colquemarca de q<sup>o</sup> doy fee=

D<sup>n</sup>. Gabriel de Sola

Sec<sup>rio</sup> de Vis<sup>ta</sup>

Libro de Matrimonios N° 01 de la Parroquia de Surimana (1712-1836).

APS/SUR/LM/01. Folio 52r.

Año de 1760

Espanoles

Joseph Thupa

Amaro soltero

Con Micaila

Bastidas

Dros 15p

En el Pue° de Surimana en Beinte y Sinco dias del mes de Mayo de Mill Setecientos Sesenta años Aviendose Publicado las tres Amonestaciones Dispuestas por el S<sup>to</sup>. Concilio de Trento en tres Dias Festivos a oras de Misa Maior y no aviendo resultado ympedimento alguno canonico y presediendo al Mutuo consentimiento de los Contrayentes, yo el D<sup>e</sup>. D<sup>n</sup>. Anthonio Lopes de Zosa Cura y vicario de dho Pue° Case y bendixi que hacen Berdadero y Legitimo Matrimonio segun orden de Nra° S<sup>ta</sup>. Madre Yglecia a Joseph Thupa amaro Soltero hijo Legitimo de D<sup>n</sup> Miguel Thupa amaro y de Rosa Noguera con Micaila Bastidas, Soltera higa Natural de D<sup>n</sup>. Manuel Bastidas y de Josepha Puiucagua espanoles de dho Pue°. fueron sus Padrinos Andres Nogera y Martina Oquendo, testigos Diego Castro, Pedro Mendiguri y Andres Castro y para que conste lo firme.

D<sup>n</sup>. Antonio Lopez de Sosa

Libro de Entierros N° 02 de la Parroquia de Checa (1712-1836).

APS/CHE/LE/02. Folio 48r.

Checa y Diz<sup>re</sup>. 3 de 792

Haviendo mandado reconocer su S<sup>a</sup>. Ylt<sup>ma</sup>. el Obpo<sup>o</sup>. mi S<sup>or</sup>. este Libro y el antesedente de Entierros hechos en esta Santa Yglecia desde la ultima vizita del año de 83 los dio por vizitad<sup>s</sup>. y ordenó que en lo succesivo spre<sup>o</sup>. se expresen los auxilios oportunos de los Santos Sacramentos de la Penitencia, Eucaristia, y Extrema uncion con los q<sup>e</sup>. se socorrieron a los sepultados pues en muchas de las Partidas instruidas de D<sup>n</sup>. Antonio Santos Gonsales se nota la falta de estas expreciones. Que no solam<sup>te</sup>. se pongan en dhas<sup>o</sup>. Partidas los dros<sup>o</sup>. q<sup>e</sup>. contribuien por los Funerales, sino q<sup>e</sup>. tambien las fabricas p<sup>r</sup>. roturas de Sepolturas executandose igual dilig<sup>a</sup>. en sus respectivas marjenes. Que al pobre de solemnidad se entierre con vigilia cantada y misa de cuerpo presente sin embargo de lo disp<sup>to</sup>. en el Arancel y misa de cuerpo presente sin embargo de lo disp<sup>to</sup>. en el Aransel Diosesano por ser conforme a la mente del S<sup>or</sup>. Benedicto XIV y a la piedad cristiana q<sup>e</sup>. debe resplandecer en los Parroc<sup>s</sup>. Assi lo proveio, mandó, y firmó su S<sup>a</sup>. Ylt<sup>ma</sup>. el obpo<sup>o</sup>. =

El Obpo del

Cuzco

Por mandado de su S. Y<sup>a</sup>.

el obispo mi S<sup>r</sup>.

D<sup>r</sup>. Josef Gallegos

Secre<sup>o</sup>. de Visita

Libro de Matrimonios N° 01 de la Parroquia de Surimana (1712-1836).

APS/SUR/LM/01. Folio 106.

Nota.

Haviendo acaecido la Rebolucion pasada en la ciudad del Cuzco, y contagiado a sus Provincias el año de 1814 se traspapelaron los apuntes de Casamientos, y se perdieron varios Libros con la llegada del Ynsurgente Mateo Pumacagua, y sus tropas: más como no dejó Partida alguna q<sup>e</sup>. asentar en esta Yglesia el Coadjutor Don Mariano Gallegos, por ausencia de su cura propio Lisenciado don Pedro José de Leyba el año de 1815 se dejaron en esta Vice Parroquia: motivos que hán dado margen para que se sigan las de su sucesor Dr. Dn. Mariano Cueva, y se anota para su constancia.

Libro de Bautizos N° 05 de la Iglesia de Chamaca (1792-1820).

APS/CHA/LB/05. Folios 1r-3v.

### Documentos Oficiales

Andres de Santa Cruz, Capitan Jeneral, Presidente de Bolivia, Jeneral de Brigada en Colombia, Jefe Superior del Ejercito Unido, Gran Mariscal, Pasificador del Perú, Protector Supremo del Estado Sub Peruano, encargado de su Administracion &ac &ac.

#### Considerando.

1° Que la clase miserable de indijenas, no ha mejorado de condicion, desde la emancipacion gloriosa, á pesar de las leyes beneficas, que se han dictado en su favor pero que no han sido cumplidas, por la perversidad ó indolencia de los funcionarios Publicos.

2° Que continuen todavia los abusos, que en tiempos atras se cometian contra sus personas y propiedades, obligándolos al servicion [sic] personal y al pago de contribuciones arbitrarias y onerosas.

3° Que los indijenas merecen muy particularmente la proteccion del Gobierno por su poca ilustracion por sus ocupaciones utiles y p<sup>a</sup>. el estado miserable á que se hallan reducidos.

4° Que la verdadera livertad consiste en el respeto a las personas y propiedades de los hombres.

#### Decreto

Art. 1° Los indijenas no estan obligados a pagar otra contribucion, que la unica directa, señalada por las leyes segun su edad y clases.

2° Ningun funcionario publico civil, eclesiastico ó militar, les exijirá derecho alguno por la intervencion que tengan por rason de su oficio en los asuntos pertenecientes a los indijenas, de cualquier naturaleza que ellos sean á exepcion de los Curas que podrán hacerlo solamente por el matrimonio y entierros con arreglo al arancel, el que se figura presisamente en las puertas de las Yglesias en lo que toca á derechos de matrimonio y entierro so pena de veinticinco pesos de multa.

3° Ningun funcionario publico civil eclesiastico ó militar exijira de los indijenas otro impuesto que el espresado en el articulo 1° //F. 1v// donativo, regalo ó adehala, sea para los testigos ú hospicios de algun personaje ó p<sup>a</sup>. su utilidad particular, aunque el impuesto, derrama donativo, regalo ó adehala denominadas mitas colqueaje uñasis y otras socaliñas esten [sic] estén autorisadas, p<sup>r</sup>.lo que se llama costumbre ó tabla. Los infractores de este articulo y del precedente incurrirán en la pena de infamia seran privadas de sus empleos é inhavilitados perpetuamente para obtener otro alguno, sin perjuicio de ser castigados como ladrones por robo con violencia a las personas.

4° El funcionario publico civil, eclesiastico, ó militar que pidiere de los indijenas lo que se llama avio ó chaqueo de vestias de cualquiera clase que sean p<sup>a</sup>. su servicio personal sufrira las mismas penas. Serán castigados con la misma pena los funcionarios que obliguen a los indigenas á pasar fiestas que deben ser enteramente voluntarias.

5° Los suministros de viveres forrajén y bagajen q<sup>o</sup>. hagan los indijenas p<sup>a</sup>. las tropas en sus transitos se satisfaran á plata de contado y á precios corrientes p<sup>a</sup>. los Comandantes de ellas. Cuando por defecto de fondos estos no lo hagan lo verificara el Sub-Prefecto de la provincia con certificacion del Jefe del Cuerpo, en que consten las especies y valores ministrados p<sup>a</sup>. q<sup>o</sup>. se le abone a cuenta de la unica contribucion y se cargue á quien corresponde, dando luego aviso a la prefectura del departamento.

6° Los indigenas tampoco estan obligados á prestar otro servicio personal que el anexo a la posesion de los terrenos q<sup>o</sup>. ocupan y a la rebaja de la unica contribucion de q<sup>o</sup> disfrutan por esta razon y se espesara en los artículos siguientes.

7° Los Sub-Prefectos y Parrocos tendran cada uno dos sirvientes solteros de los llamados sobrinos ó forasteros. Los Gobernadores tendran uno de la misma edad, estado y clase. Unos y otros turnarán por meses. Los maestros de poste tendrán tres postillones de la clase de orijinarios que turnarán por el mismo tiempo.

8° Los Gobernadores de los pueblos señalarán á los que deban hacer este servicio p<sup>a</sup>. cuyo efecto matricularán á los solteros de dies y ocho hasta cincuenta año, por Pueblos, Aldeas, Comunidades ó Ayllos. La matricula sera entregada al Sub prefecto y aprobada por él.

9° Los Gobernadores señalaran presisamente á los que les toque por turno, sin otra escepcion que la de enfermedad o ausencia. El Gobernador que contraviniere á este articulo será privado de su empleo y pagara una multa de veinticinco pesos.



//f. 2r//

Mas si p<sup>a</sup> hacer la escepcion hubiese resibido el interesado de sus padres deudos ó amigos algun soborno ó regalo, ya sea en dinero ó en especies, sufrirá además las penas designadas en el articulo tercero.

10° A los sirvientes y postillones no se les exijrán utensilios muebles ni viveres ni otros servicio que aquel á que esta destinados por razon de su oficio, y seran mantenidos los sirvientes, por aquellos en cuyos servicios se hallan empleados.

11. Los indigenas, lo mismo que los demas Ciudadanos deben concurrir al adherezo y composicion de puentes y caminos. Los q<sup>o</sup>. no puedan hacerlo personal lo haran por medio de personeros.

//F. 2v//

12. Ningun funcionario publico, obligará á los indijenas á trabajar contra su voluntad en las minas, vineros y aventaderos, so pena de una multa de cien pesos á favor d los obligados y la privacion de empleo.

La misma pena sufrira el empresario, que empleandolos en algun trabajo les defraudase el jornal.

13. Los Jueses de primera instancia, no admitiran demanda por escrito ya se interponga p<sup>a</sup>. los indigenas ó contra ellos, sobre cantidades ó cosas, cuyo valor no esceda de cien p<sup>s</sup>. El juicio p<sup>r</sup>. cantidades menores q<sup>o</sup>. esta sera verbal y desidido á prevencion p<sup>r</sup>. los Gobernadores y Jueses de Paz. En los pueblos en q<sup>o</sup>. con arreglo á las leyes vijentes deba haber un solo Jues de Paz, el Gobernador se encargará de las funciones de aquel, y en los otros en q<sup>o</sup>. haya dos ó mas Jueses de Paz el Gobernador conocerá á prevención con ellos de las causas q. les competen.

14. Para esta clase de juicios se llevara un libro denominado libro de resoluciones verbales. Se sentara en él una acta p<sup>a</sup>. cada juicio, q<sup>o</sup>. contenga una relacion breve de la demanda, constestacion, excepciones y pruebas y la sentencia.

Está se ejecutará sin recurso alguno, sobre cantidad de veinticinco p<sup>s</sup>. se en dinero ó en especie; mas ciendo el pleito sobre mayor cantidad, las partes podrán apelar al Juez de 1<sup>a</sup>. instancia pidiendo dentro del termino perentorio de tres dias despues de la notificacion de la sentencia, la certificacion del acta con cuya vista solamente decidira el Juez el litigio, sin otro recurso, escribiendo su sentencia á continuacion de dicha certificacion.

15. No habiendose pedido la certificacion del acta, p<sup>a</sup>. apelar con ella dentro del terecero señalado, ó no compareciendo el apelante ante el Jues de 1<sup>a</sup>. instancia dentro del termino q. le huviese senalado [sic] el Jues de Paz ó Governador atendidas las distancias, las sentencias pronunciadas p<sup>r</sup>. estas seran ejecutoriadas. En las casas de este articulo y del precedente, se dará á las partes su ejecutoria p<sup>a</sup>. guarda de sus derechos.

16. En los juicios civiles ó criminales escritos, en q<sup>o</sup>. sean demandantes ó demandados los indijenas será oído presisam<sup>te</sup> el Protector de ellos pena de nulidad y con su intervencios se sustanciará el juicio en todas instancias. En las Capitals de Departam<sup>to</sup>. y en los cercados, el Agente fiscal será el Protector de indijenas y en las Provincias se nombrara p<sup>r</sup>. el Gobierno, las personas q. deban encargarse de este //F. 3r// ministerio, en segunda y tercera instancia y en el recurso de nulidad lo seran los Fiscales de las Cortes.

17. Los Gobernadores ejerciran sobre los indijenas una autoridad paternal, y no permitiran q<sup>o</sup>. sean defraudador de sus derechos. Los indigenas en recompensa de la proteccion de los Gobernadores cocurrian [sic] p<sup>r</sup> este titulo.

18. La infraccion de este derecho en cualquier de sus artículos, produce accion popular contra los funcionarios públicos.

19. Este decreto sera leído y explicado en el idioma de los indijenas, p<sup>r</sup>. los Curas despues de la Misa en los cuatro primeros Domingos despues de sus publicacion. Los curas remitirán al Prefecto //F. 3v// del Departam<sup>to</sup>., la certificacion firmada, p<sup>r</sup>. el Gobernador ó Jues de Paz, de la observancia de este articulo. Los Prefectos la mandarán al Gov<sup>or</sup>.

20. El Secretario Jeneral queda encargado del cumplimiento de este Decreto, y de hacerlo imprimir, publicar y circular. Dado en el Palacio de Gobierno en Puno á nueve de Mayo de mil ochocientos treinta y seis.

Andres Santa Cruz= El Secretario Jral<sup>o</sup>. Andres Maria Torrico.

Libro de Entierros N° 06 de la Iglesia de Chamaca (1841-1872).

APS/CHA/LE/06. Folio 98r.

Jusgado de Paz

de Chamaca

R.P.

A 12 de octub<sup>o</sup>. de 1859.

Al S. Cura Teniente

de esta Doctr<sup>a</sup>. D.D. Bartolome Peralta

Se serbira V. de sepultarlo al cadaver que se a encontrado en el lugar de Acchoccasa, hijo de Mariano Torres á quien con mucha innomnia lo an degollado en el Citado paraje dándoles á V. sus derechos q<sup>o</sup>. se an conbenido con la parte doliente en mi presencia.

Dios gue á V.

Mariano Suares [rubricado]

Libro de Bautizos N° 10 de la Iglesia de Chamaca (1860-1872).

APS/CHA/LB/10. Folio 1r.

Para vivir, la sabiduria en el mundo,  
Es de necesidad é importancia (\*)  
Pero que el hombre es necio sabiendo  
Es lo mismo q°. estuviera en su infancia.

(\*) Me diria qualquiera ¿para q°. sirbe la sabiduria?

Y yo responderia ¿para q°. sirbe la vida?

Libro de Entierros N° 05 de la Parroquia de Pichigua (1854-1862).

APS/PIC/LE/05. Folio 22v.

Nota

La gente desmoralizada p<sup>r</sup> los Asesinos ladronasos de los Villagras, y otros mosos de su Conplot, han ocasionado el q<sup>e</sup> raras veses nomas ya, traygan los Cadaveres los indios a q<sup>e</sup> se sepulten en este sementerio o panteon, de lo q<sup>e</sup> ha resultado q<sup>e</sup> en todas las Capillas de S. Antonio de Pallpata Calsada, y Occobamba se han sepultado tanta de la gente mayor como menor y á mucho impulsos mios mal q<sup>e</sup> mal averiguando he esclarecido a los q<sup>e</sup> abajo indico mediante una lista q<sup>e</sup> he hecho.

[continúa una lista de, al menos, 22 personas].

Libro de Matrimonio N° 05 de San Pedro de Cacha (1861-1877).

APS/PED/LM/05. Folio 1r.

Dia amargo y de funestas recordaciones p<sup>a</sup>. los vivientes de este [hueco] de Cacha; sucedió el desplome de esta Yglesia en toda su totalidad, dia sábado 17 de Enero 1863, nueve de la mañana, siendo su Cura propio el Ylmo<sup>o</sup> Sor Vicario Capitular de la Diocesi y Obispo Electo de Puno el D.D. Mariano Chacon y Beserra, y su desgraciado Compo. Fr. Ynocencio Centeno.

Libro de Entierros N° 07 de la Parroquia de Pichigua (1903-1912).

APS/PIC/LE/07. Folio 38v.

Advertencia: Se aclara que el Ecónomo Dn. Venancio Mendiguri, puesto por el Sr. Cura Jara siempre á continuado cobrando los derechos de la fábrica aun de las parcialidades; y de quien debe ser responsable. El que suscribe viendo que el tal Mendiguri no ponía vino, lavado, menos hostias, le destituyó, administrando él desde el 1° de Setiembre hasta la fecha [entre 17 de octubre de 1905 y 01 de enero de 1906], con vino, lavado y hostias; pero el tal samarro sin hacer caso há estado siempre cobrando los derechos de Economía y el responsable.

Felis Rosario Valencia

[Félix Rosario Valencia entró de cura párroco de Pichigua el 24 de abril de 1905 hasta diciembre de ese mismo año]

Libro de Matrimonios N° 01 de la Iglesia de Condoroma (1847-1909).

APS/CON/LM/01. Folios 10v-11r.

Una palabra de adiós a Condoroma:

Una media sílaba a la hipocresía refinada de los semi-fanáticos.

¡ho! pueblo de antiguo esplendor y de tradicional grandeza! En las cinco visitas que hé practicado á tus silenciosos lares con motivo de celebrar tus saturnales fiestas, durante la época de mi administracion en la doctrina de Ocoruro: No me há llamado la atención, ni la canosa cumbre de tus bravos y elevados montes que dan origen á la majestuosa y larga cordillera de los Andes cuzcanos [sic]; ni el frio glacial de tu helada cima; nó me ha llenado de asombro y admiración, ni las muchas vocaminas de que aun quedan vestigios que con su lenguaje mudo y elocuente pregonan, tu pasada gloria; ni la egoista tendencia de tus ultra-montanos hijos, cuyo pesimismo, censura acremente la menor accion y el más insignificante deslíz de los extraños.

Lo que si me causó impresion de extraordinaria rareza, fue que en tu espacioso templo destinado al culto del Dios verdadero, haya erigido la idolatria superticiosa de la ignorancia, un altar que sirve de trono á una supuesta divinidad, al que lo adoran como simbolo de la muerte, á ése elemento destructor, representado por el Quijotesco figurín de un esqueleto humno, bajo la advocación de San Gil.

Tambien ¡ho! misterioso pueblo! Tu aspecto sepulcral y lúgubre es capaz de asustar al hombre más tétrico; es capaz de infundir miedo al aventurero más atrevido, cuyas plantas haya ollado aldeas más remotas y desengañadas.

En fin todo el conjunto de tu parte //f. 11r// material como son: tu posición topográfica entre las grotescas faldas y peñoleras de una cumbre desierta, y tu plano desanivelado, casagoso y árido; sin mas casas que diez y ocho galpones de piedra, algunas de ellas sin techo; todo, todo revelan muy á las claras y son la exprecion fiel de la indole que caracteriza á tus indómitos habitantes.

¿Y quien podrá interpretar, la idea (buena ó mala) que domina, allá en las tenebrosa oscuridades de su mente?... ¿Y quien podra adivinar los impulsos de efervescencia que bullen, allá en los intimos secretos de su conciencia?



Aunque vulgarmente dicen, que los Curas son dueños de conciencia; á mi no me cupo la suerte de manegar ese resorte, en éstas incrédulas tierras y aun llegado el caso, dudo mucho que haya sido sincera la integridad de se manoseado Sacramento.

Concluyo pues ¡oh celebérrima Contur-uma! por agradecerte de tu afamada exterioridad con que pretendias envancarme como á un "torito de Capirote" con tus resabios de alagadora en presencia, mejor dicho con tus fingidas apariencias; pero quien sabe lo que has ablado en mi ausencia y los proyectos que tenias? ¡¡San Gil!!

Condorama Agosto 18 de 1909.

G.L. Carrasco

Solo los que corren en pos de vil metal, como los mineros pueden soportar la intranquilidad.

Libro de Entierros N° 01 de la Iglesia de Quehue (1902-1925).

APS/QUE/LE/01. Folios 19v-20r.

Delegacion de la Visita Canonica de las Parroquias en la Provincia de Canas.

Revisando el presente libro de partidas de defunciones, pertenecientes á la Vice Parroquia de Qquehue, ha encontrado suma deficiencia de partidas asentadas; pues el presente libro empieza el 20 de Octubre de 1902 y está en vigencia hasta el 30 de Junio del año actual, y no se atribuye esta deficiencia al descuido de los Párrocos, sino á la pésima costumbre de los fieles //f. 20r// que, por evadirse, inspirados no sé porque espíritu del pesimismo, del pago de derechos parroquiales, sin avisar ó participar al Párroco, hacen entierros clandestinos en los campos y á la orilla de los rios. Con estas salvedades, y exitando el celo del señor Párroco para que, en caso de que se continúe tan pésima costumbre de parte de los fieles pida el auxilio de la autoridad correspondiente para que haga respetar el cumplimiento de las leyes; lo aprobamos y en fé de lo cual firmamos, en Checca á los 2 dias de Agosto de 1909.

Juan de C. Zavaleta

Prednt. de la Delg. Visitadora.

Fr. Angelico Bejarano

Secretario

Libro de Entierros N° 02 de la Iglesia de Mosocllacta (1911-1917).

APS/MOS/LE/02. Folio 87r.

Santa Visita Pastoral

Parroquia de la Asunción de Pampamarca, junio 17 de 1914.

Examinado y revisado el presente libro de Defunciones por SS. Ylma. y Rvdma. Mons. Obispo de la Diócesis Fr. José Gregorio Castro, que corre en el libro terminado á f<sup>242</sup>s fecha 26 de noviembre de 1,909 hasta la última partida anterior, fue aprobado con las siguientes prevenciones que se observaran inmediatamente.

- 1° Exprésese el hecho de la inhumación y las circunstancias de haber ó no recibido los últimos sacramentos y la clase de funeral.
- 2° Los derechos de fábrica que pasaran por el párroco al ecónomo fabriquero, deduciendo de la cantidad que pagan los dolientes, según la clase del entierro y bajo su responsabilidad.
- 3° Los dolientes están obligados á abonar los respectivos derechos antes de la inhumación y de ordenar que los entierros de los pobres sean gratuitamente, todo conforme del arancel vigente.
- 4° Para evitar cualesquier acusación calumniosa por exceso del cobro de derechos, otorgue el párroco un recibo á los dolientes en casa caso.

Asi lo proveo y mando S.S. Yltma y Rvdma el Obispo, mi Señor.

+ El obispo

P. m. de S.S. Yltma° y Rma°

Fr. Gabriel Cáceres

Secreario ad hoc.

Libro de Correspondencias N° 01 de la Iglesia de Langui-Layo (1918-1928).

APS/LAN/CO/01. Folios 12-13.

## A NUESTROS AMADOS HIJOS, LOS REVERENDOS PARROCOS DE LAS PROVINCIAS DE CANAS I ESPINAR.

Ha llegado a nuestro conocimiento de que la vecina Diócesis de Puno, que colinda con la parroquia de Espinar, va invadiendo la plaga protestante, siendo las primeras victimas, nuestros queridos hermanos, los indios.

Aunque no hemos recibido ninguna comunicación vuestra al respecto, sino solo de personas particulares, sin embargo, afligido nuestro corazón, preocupados como estamos por esa parte de la Diócesis i por los señores párrocos, os dirigimos la presente, para estrecharos contra nuestro corazón i deciros: AMADOS MIOS, GUARDAD EL DEPOSITO DE LA FE, CUMPLID VUESTROS DEBERES I CUMPLID CON CELO SACERDOTAL.

Por de pronto, reservandonos para despues el deciros muchas cosas, juntamente con nuestra bendición os enviamos las siguientes normas, que unidad a las anteriores regularán vuestra acción parroquial.

### I

#### ESCUELAS PARROQUIALES.

La instrcción [sic], es el campo de acción eficaz para contrarrestar la propaganda herética. Ya ahi en otras parroquias, Dios mediante, escuelas parroquiales. Los mas amenazados por la heregia, que son los Cans [sic] i Espinar, ¿se quedarán sin este utilísimo elemento?. Por la gloria de Dios, por esas pobres almas encomendadas a cada párroco, que indefectiblemente se perderán por la ignorancia; por el nombre sacerdotal i por la Santisima Virgen; pide el Obispo a sus amados hijos, los párrocos de Yauri, Pichihua, Coporaque, Checa, Langui-Layo i Yanaoca, lo hagan cuando antes.

El de Pampamarca, con fecha I° del presene ha comunicado por telégrafo la inauguración, en Mosoc-llaccta de una escuela parroquial.

## II

PROTECCION A LOS INDIOS.

Aconsejase a los Rdos. Párrocos, mostrarse en palabras i obras, siempre adictos a los indios i tener cautela de no hablarles, por el momento, sobre la cuetión [sic] de los levantamientos actuales, lo cual podran advertirles ya cuando los indios comprendan perfectamente que en realidad los párrocos son adictos a ellos, por que parece que estan en la creen //f. 12v// cia de que los párrocos defienden de los gamonales. Es de vital importancia tener presente que el párroco es de todos i para todos pero por razón de la opresión i otras injusticias que posiblemente pueden padecer los indios, el párroco tiene que inclinarse mas a estos i ser protector de ellos, sin que esto signifique fomentar ó aprobar los medios vedados de que pueden hacer uso contra los blancos. Estos –los blancos si el párroco tiene verdadero dominio sobre los indios ya tendrán una garantia en los momentos difíciles: por eso insistimos que cada párroco, captandose la voluntad de los indios sea, como el primer indio entre ellos. Lejos de ser desdoroso este papel, lo será honrrisimo, asi desde el punto de vista sacerdotal, como desde el punto de vista social. Si esto fuera asi: ¿No es verdad que sólo los párrocos salvarian el conflicto actual?

¿No es verdad, que prestarian poderoso auxilio a la Rebelión i a la Patria?.

## III

ADMINISTRACION DE SACRAMENTOS.

Para dictar las medidas mas convenientes sobre este punto delicado evitar que los protestantes vayan engañando a los indios diciendo que los sacerdotes venden los sacramentos i todo lo hacen por dinero, esperamos el informe detallado i suscrito por los párrocos de cada Vicaria, en la forma que se dice mas abajo.

## IV

PREDICACION.

Acudan los párrocos oportunamente ahi donde ahi mas peligro de propaganda para instruir a los fieles principalmente sobre estos puntos:

- a)- Gracia especial de Dios en ser nosotros católicos;
- b)- Gravedad de la apostasia i sus efectos;
- c)- Falcedad del protestansimo [sic], el peor enemigo de Cristo. &.

V

INFORMACIONES.

Con mucha cautela, tino, prudencia, i sagacidad, averigüe cada párroco, quienes son los propagandistas, de que medio se valen, con quienes tienen tratos, donde i como viven, de que nacionalidad son, si hablan //f. 13r// de asuntos internacionales, si toman planos i fotografías & & i &, i comunique al Prelado minuciosa i oportunamente.

VI

REUNIONES PARROQUIALES.

Aunque siempre deben estar unidos los párrocos, pero nunca como hora deben permanecer unidos en Jesús. I así deben ayudarse mutuamente, darse consejos para proceder con uniformidad, teniendo en mira sólo el bien de la Iglesia.

Aunque los párrocos de cada Vicaría pueden juntarse cuantas veces lo cran [sic] conveniente para tratar de los puntos indicados; sin embargo, mandamos que lo hagan mensualmente, bajo la presidencia del Rdo. Vicario Foráneo, i en cualquiera de las parroquias que acuerden, dentro de la provincia, con el fin de uniformar la acción parroquial en defensa de los intereses caólicos [sic], i comunicar los acuerdos al Prelado. En la primera reunión tratarán, IN DOMINO, del informe que se pide en el N° V de estas normas i remitirán a la brevedad posible, debiendo suscribir todos los párrocos dicho informe.

VII

Para pedir los auxilios del Señor i que se apiade de nuestro pueblo, cada párroco añadirá, mientras nueva disposición i en los días que permitan las rúbricas, la Oración de la Misa votiva, AD TOLLENDAM SCHIMA, que comienza, Deus qui errata corrigis ... ..

Palacio Episcopal del Cuzco a 1° de enero de 1922.

+ Pedro Pascual

Obpo° del Cuzco

Libro de Entierros N° 17 de la Iglesia de Coporaque (1942-1946).

APS/COP/LE/17. Folio 222.

Sensible. Nota de muerte trágica i desgraciada en ésta. En Coporaque, á veinticinco de marzo de mil novecientos cuarenticinco, ante el suscrito Párroco se presentó el Teniente de Guardia Civil Sr. Juan Teófanos Lossier Doladier, solicitando entre otras autoridades Provinciales i locales el sepelio, dentro de este cementerio, alegando varias razones, a pesar de la oposición terminante del Párroco de ésta, del cadáver del caba [sic] don Justo Rodríguez Roldán, Comandante del Puesto de Guardia Civil de esta población, de veinticinco años, hijo de don Justo Rodríguez i de doña Felicia Roldán, natural de Huamachuco, muerto trágicamente por suicidio premeditado en la mañana de ayer veinticuatro de los corrientes en el local de este Puesto. Condescendiendo con la petición ó sólo por falta de panteón laico i teniendo presente la profanación que pudiera ocurrir con el cadáver se dispuso su sepelio cerca de la entrada de este Cementerio; pero sin los oficios religiosos que prescribe la Yglesia. Lo que anoto haciendo constar que el caso se ha puesto en conocimiento del Prelado Arquidiocesano.

Manual M. Lezama [rubricado]

Libro de Entierros N° 17 de la Iglesia de Coporaque (1942-1946).

APS/COP/LE/17. Folio 222.

Nota de acontecimiento natural o qué? Un día de abril de 1946 cayó un rayo hacia la portada del panteón que la malogró un poco.



INVENTARIO DEL FONDO LIBROS PARROQUIALES



ARCHIVO HISTÓRICO DE LA PRELATURA DE SICUANI

Inventario del Fondo Libros Parroquiales

#01 PARROQUIA DE CAPACMARCA (CAP)

#T	#P	PARROQUIA	LIBRO	FECHAS EXTREMAS	CÓDIGO
1	1	Capacmarca	B	1702-1728	CAP/LB/01
2	2	Capacmarca	B	1792-1809	CAP/LB/02
3	3	Capacmarca	B	1837-1842	CAP/LB/03
4	4	Capacmarca	B	1842-1852	CAP/LB/04
5	5	Capacmarca	B	1853-1874	CAP/LB/05
6	6	Capacmarca	M	1791-1812	CAP/LM/01
7	7	Capacmarca	M	1838-1860	CAP/LM/02
8	8	Capacmarca	E	1680-1698	CAP/LE/01
9	9	Capacmarca	E	1702-1769	CAP/LE/02
10	10	Capacmarca	E	1718-1728	CAP/LE/03
11	11	Capacmarca	E	1764-1776	CAP/LE/04
12	12	Capacmarca	E	1803-1812	CAP/LE/05
13	13	Capacmarca	E	1837-1843	CAP/LE/06
14	14	Capacmarca	E	1843-1869	CAP/LE/07
15	15	Capacmarca	E	1895-1903	CAP/LE/08
16	16	Capacmarca	F	1679-1721	CAP/LF/01
17	17	Capacmarca	F	1837-1862	CAP/LF/02

#02 PARROQUIA DE CCAYARANI (CCA)					
18	1	Ccayarani	B-M-E	1908-1967	CCA/LP/01
#03 PARROQUIA DE CHAMACA (CHA)					
19	1	Chamaca	B	1727-1747	CHA/LB/01
20	2	Chamaca	B	1747-1759	CHA/LB/02
21	3	Chamaca	B	1764-1773	CHA/LB/03
22	4	Chamaca	B	1773-1791	CHA/LB/04
23	5	Chamaca	B	1792-1820	CHA/LB/05
24	6	Chamaca	B	1820-1833	CHA/LB/06
25	7	Chamaca	B	1834	CHA/LB/07
26	8	Chamaca	B	1835-1837	CHA/LB/08
27	9	Chamaca	B	1844-1860	CHA/LB/09
28	10	Chamaca	B	1860-1872	CHA/LB/10
29	11	Chamaca	B	1892-1893	CHA/LB/11
30	12	Chamaca	IM	1784-1822	CHA/IM/01
31	13	Chamaca	IM	1822-1839	CHA/IM/02
32	14	Chamaca	M	1725-1741	CHA/LM/01
33	15	Chamaca	M	1766-1808	CHA/LM/02
34	16	Chamaca	M	1808-1833	CHA/LM/03
35	17	Chamaca	M	1835-1839	CHA/LM/04
36	18	Chamaca	M	1841-1873	CHA/LM/05

INVENTARIO DEL FONDO LIBROS PARROQUIALES

37	19	Chamaca	E	1680-1715	CHA/LE/01
38	20	Chamaca	E	1718-1743	CHA/LE/02
39	21	Chamaca	E	1751-1766	CHA/LE/03
40	22	Chamaca	E	1796-1839	CHA/LE/04
41	23	Chamaca	E	1824-1832	CHA/LE/05
42	24	Chamaca	E	1841-1872	CHA/LE/06
43	25	Chamaca	F	1656-1740	CHA/LF/01
44	26	Chamaca	F	1739-1793	CHA/LF/02
45	27	Chamaca	F	1812-1839	CHA/LF/03
46	28	Chamaca	F	1846-1872	CHA/LF/04
47	29	Chamaca	F	1934-1942	CHA/LF/05
#04 PARROQUIA DE CHECA (CHE)					
48	1	Checa	B	1860-1864	CHE/LB/01
49	2	Checa	B	1866-1868	CHE/LB/02
50	3	Checa	B	1888-1889	CHE/LB/03
51	4	Checa	B	1891-1896	CHE/LB/04
52	5	Checa	M	1890-1896	CHE/LM/01
53	6	Checa	E	1698-1711	CHE/LE/01
54	7	Checa	E	1786-1809	CHE/LE/02
55	8	Checa	F	1756-1862	CHE/LF/01
56	9	Checa	F	1852-1870	CHE/LF/02

#05 PARROQUIA DE CHECACUPE (CUPE)					
57	1	Checacupe	B	1808-1830	CUPE/LB/01
58	2	Checacupe	B	1831-1852	CUPE/LB/02
59	3	Checacupe	B	1843-1877	CUPE/LB/03
60	4	Checacupe	B	1880-1885	CUPE/LB/04
61	5	Checacupe	B	1884-1934	CUPE/LB/05
62	6	Checacupe	IM	1810-1826	CUPE/IM/01
63	7	Checacupe	IM	1861-1976	CUPE/IM/02
64	8	Checacupe	LM	1744-1785	CUPE/LM/01
65	9	Checacupe	LM	1808-1830	CUPE/LM/02
66	10	Checacupe	LM	1831-1873	CUPE/LM/03
67	11	Checacupe	LM	1874-1879	CUPE/LM/04
68	12	Checacupe	DM	1874-1878	CUPE/DM/01
69	13	Checacupe	LE	1743-1771	CUPE/LE/01
70	14	Checacupe	LE	1771-1779	CUPE/LE/02
71	15	Checacupe	LE	1808-1830	CUPE/LE/03
72	16	Checacupe	LE	1831-1861	CUPE/LE/04
73	17	Checacupe	LE	1861-1879	CUPE/LE/05
74	18	Checacupe	LE	1890-1904	CUPE/LE/06
75	19	Checacupe	F	1744-1830	CUPE/LF/01
76	20	Checacupe	F	1878-1930	CUPE/LF/02

INVENTARIO DEL FONDO LIBROS PARROQUIALES

77	21	Checacupe	F	1896-1912	CUPE/LF/03
78	22	Checacupe	F	1910-1928	CUPE/LF/04
79	23	Checacupe	F	1942-1961	CUPE/LF/05
80	24	Checacupe	F	1951-1958	CUPE/LF/06
81	25	Checacupe	DI	1937-1950	CUPE/DI/01
<b>#06 PARROQUIA DE COLQUEMARCA (COL)</b>					
82	1	Colquemarca	B	1665-1693	COL/LB/01
83	2	Colquemarca	B	1737-1757	COL/LB/02
84	3	Colquemarca	B	1773-1778	COL/LB/03
85	4	Colquemarca	B	1787-1797	COL/LB/04
86	5	Colquemarca	B	1806-1815	COL/LB/05
87	6	Colquemarca	B	1869-1876	COL/LB/06
88	7	Colquemarca	B	1878-1885	COL/LB/07
89	8	Colquemarca	B	1890-1892	COL/LB/08
90	9	Colquemarca	B	1902-1905	COL/LB/09
91	10	Colquemarca	B	1905-1911	COL/LB/10
92	11	Colquemarca	B	1912-1915	COL/LB/11
93	12	Colquemarca	M	1667-1728	COL/LM/01
94	13	Colquemarca	M	1784-1809	COL/LM/02
95	14	Colquemarca	M	1868-1880	COL/LM/03
96	15	Colquemarca	E	1661-1698	COL/LE/01

97	16	Colquamarca	E	1709-1729	COL/LE/02
98	17	Colquamarca	E	1790-1803	COL/LE/03
99	18	Colquamarca	E	1804-1818	COL/LE/04
100	19	Colquamarca	E	1818-1829	COL/LE/05
101	20	Colquamarca	E	1869-1877	COL/LE/06
102	21	Colquamarca	F	1648-1699	COL/LF/01
103	22	Colquamarca	F	1687-1742	COL/LF/02
104	23	Colquamarca	F	1701-1720	COL/LF/03
105	24	Colquamarca	F	1870-1905	COL/LF/04
106	25	Colquamarca	F	1912-1975	COL/LF/05
107	26	Colquamarca	F	1944	COL/LF/06
<b>#07 PARROQUIA DE COMBAPATA (COM)</b>					
108	1	Combapata	B	1749-1772	COM/LB/01
109	2	Combapata	B	1795-1816	COM/LB/02
110	3	Combapata	B	1832-1848	COM/LB/03
111	4	Combapata	B	1848-1853	COM/LB/04
112	5	Combapata	M	1671-1816	COM/LM/01
113	6	Combapata	M	1816-1842	COM/LM/02
114	7	Combapata	M	1842-1872	COM/LM/03
115	8	Combapata	E	1773-1816	COM/LE/01
116	9	Combapata	E	1816-1848	COM/LE/02
117	10	Combapata	E	1848-1866	COM/LE/03
118	11	Combapata	F	1847-1957	COM/LF/01



#08 PARROQUIA DE CONDOROMA (CON)					
119	1	Condorama	B	1754-1783	CON/LB/01
120	2	Condorama	B	1898-1903	CON/LB/02
121	3	Condorama	M	1847-1909	CON/LM/01
122	4	Condorama	M	1903-1962	CON/LM/02
123	5	Condorama	E	1754-1783	CON/LE/01
124	6	Condorama	E	1847-1879	CON/LE/02
125	7	Condorama	E	1903-1929	CON/LE/03
126	8	Condorama	E	1920-1951	CON/LE/04
127	9	Condorama	LP	1835-1957	CON/LP/01
128	10	Condorama	F	1836	CON/LF/01
129	11	Condorama	F	1836-1886	CON/LF/02
130	12	Condorama	F	1911-1925	CON/LF/03
131	13	Condorama	DI	1835-1957	CON/DI/01
#09 PARROQUIA DE COPORAQUE (COP)					
132	1	Coporaque	B	1728-1737	COP/LB/01
133	2	Coporaque	B	1745-1754	COP/LB/02
134	3	Coporaque	B	1754-1765	COP/LB/03
135	4	Coporaque	B	1765-1768	COP/LB/04
136	5	Coporaque	B	1769-1775	COP/LB/05
137	6	Coporaque	B	1775-1779	COP/LB/06

138	7	Coporaque	B	1780-1791	COP/LB/07
139	8	Coporaque	B	1791-1794	COP/LB/08
140	9	Coporaque	B	1798-1801	COP/LB/09
141	10	Coporaque	B	1801-1807	COP/LB/10
142	11	Coporaque	B	1811-1815	COP/LB/11
143	12	Coporaque	B	1815-1817	COP/LB/12
144	13	Coporaque	B	1818-1821	COP/LB/13
145	14	Coporaque	B	1822-1824	COP/LB/14
146	15	Coporaque	B	1825-1828	COP/LB/15
147	16	Coporaque	B	1828-1829	COP/LB/16
148	17	Coporaque	B	1829-1835	COP/LB/17
149	18	Coporaque	B	1832-1839	COP/LB/18
150	19	Coporaque	B	1839-1843	COP/LB/19
151	20	Coporaque	B	1843-1847	COP/LB/20
152	21	Coporaque	B	1847-1850	COP/LB/21
153	22	Coporaque	B	1850-1854	COP/LB/22
154	23	Coporaque	B	1856-1864	COP/LB/23
155	24	Coporaque	B	1864-1868	COP/LB/24
156	25	Coporaque	B	1868-1872	COP/LB/25
157	26	Coporaque	B	1872-1875	COP/LB/26
158	27	Coporaque	B	1877-1888	COP/LB/27

INVENTARIO DEL FONDO LIBROS PARROQUIALES

159	28	Coporaque	B	1880-1888	COP/LB/28
160	29	Coporaque	B	1889-1893	COP/LB/29
161	30	Coporaque	B	1893-1894	COP/LB/30
162	31	Coporaque	B	1921-1946	COP/LB/31
163	32	Coporaque	B	1706-1946	COP/LB/32
164	33	Coporaque	IM	1790-1802	COP/IM/01
165	34	Coporaque	IM	1802-1814	COP/IM/02
166	35	Coporaque	IM	1815-1824	COP/IM/03
167	36	Coporaque	IM	1825-1831	COP/IM/04
168	37	Coporaque	IM	1839-1845	COP/IM/05
169	38	Coporaque	IM	1877-1878	COP/IM/06
170	39	Coporaque	IM	1925-1929	COP/IM/07
171	40	Coporaque	IM	1940-1942	COP/IM/08
172	41	Coporaque	IM	1943-1944	COP/IM/09
173	42	Coporaque	IM	1948-1961	COP/IM/10
174	43	Coporaque	M	1755-1769	COP/LM/01
175	44	Coporaque	M	1769-1790	COP/LM/02
176	45	Coporaque	M	1791-1796	COP/LM/03
177	46	Coporaque	M	1802-1814	COP/LM/04
178	47	Coporaque	M	1825-1831	COP/LM/05
179	48	Coporaque	M	1863-1876	COP/LM/06

180	49	Coporaque	M	1883-1896	COP/LM/07
181	50	Coporaque	M	1896-1913	COP/LM/08
182	51	Coporaque	M	1914-1920	COP/LM/09
183	52	Coporaque	M	1920-1923	COP/LM/10
184	53	Coporaque	M	1923-1926	COP/LM/11
185	54	Coporaque	M	1926-1928	COP/LM/12
186	55	Coporaque	M	1928-1934	COP/LM/13
187	56	Coporaque	M	1930-1940	COP/LM/14
188	57	Coporaque	M	1938-1939	COP/LM/15
189	58	Coporaque	M	1945-1946	COP/LM/16
190	59	Coporaque	M	1963-1966	COP/LM/17
191	60	Coporaque	E	1706-1713	COP/LE/01
192	61	Coporaque	E	1755-1769	COP/LE/02
193	62	Coporaque	E	1769-1778	COP/LE/03
194	63	Coporaque	E	1778-1790	COP/LE/04
195	64	Coporaque	E	1790-1802	COP/LE/05
196	65	Coporaque	E	1802-1812	COP/LE/06
197	66	Coporaque	E	1812-1820	COP/LE/07
198	67	Coporaque	E	1825-1830	COP/LE/08
199	68	Coporaque	E	1830-1838	COP/LE/09
200	69	Coporaque	E	1839-1847	COP/LE/10

INVENTARIO DEL FONDO LIBROS PARROQUIALES

201	70	Coporaque	E	1884-1902	COP/LE/11
202	71	Coporaque	E	1902-1919	COP/LE/12
203	72	Coporaque	E	1919-1925	COP/LE/13
204	73	Coporaque	E	1926-1932	COP/LE/14
205	74	Coporaque	E	1933-1939	COP/LE/15
206	75	Coporaque	E	1940-1942	COP/LE/16
207	76	Coporaque	E	1942-1946	COP/LE/17
208	77	Coporaque	E	1946-1958	COP/LE/18
209	78	Coporaque	LP	1921-1946	COP/LP/01
210	79	Coporaque	F	1694-1831	COP/LF/01
211	80	Coporaque	F	1709-1848	COP/LF/02
212	81	Coporaque	F	1709-1870	COP/LF/03
213	82	Coporaque	F	1713-1762	COP/LF/04
214	83	Coporaque	F	1717-1753	COP/LF/05
215	84	Coporaque	F	1742-1830	COP/LF/06
216	85	Coporaque	F	1781-1847	COP/LF/07
217	86	Coporaque	F	1860-1951	COP/LF/08
218	87	Coporaque	F	1893-1945	COP/LF/09
219	88	Coporaque	F	1910-1923	COP/LF/10
220	89	Coporaque	F	1942-1944	COP/LF/11
221	90	Coporaque	CO	1940-1943	COP/CO/01

222	91	Coporaque	CO	1944-1947	COP/CO/02
223	92	Coporaque	LA	1930-1957	COP/LA/01
224	93	Coporaque	DI	1694-1955	COP/DI/01
#10 PARROQUIA DE LANGUI-LAYO (LAN)					
225	1	Langui-Layo	M	1932-1954	LAN/LM/01
226	2	Langui-Layo	F	1897-1909	LAN/LF/01
227	3	Langui-Layo	F	1909-1951	LAN/LF/02
228	4	Langui-Layo	F	1917-1920	LAN/LF/03
229	5	Langui-Layo	CO	1918-1928	LAN/CO/01
230	6	Langui-Layo	CO	1929-1937	LAN/CO/02
231	7	Langui-Layo	DI	1892	LAN/DI/01
232	8	Langui-Layo	DI	1907-1967	LAN/DI/02
233	9	Langui-Layo	DI	1948-1954	LAN/DI/03
#11 PARROQUIA DE LIVITACA (LIV)					
234	1	Livitaca	B	1693-1706	LIV/LB/01
235	2	Livitaca	B	1745-1784	LIV/LB/02
236	3	Livitaca	B	1811-1815	LIV/LB/03
237	4	Livitaca	M	1793-1824	LIV/LM/01
238	5	Livitaca	E	1693-1743	LIV/LE/01
239	6	Livitaca	E	1762-1780	LIV/LE/02
240	7	Livitaca	E	1811-1822	LIV/LE/03

INVENTARIO DEL FONDO LIBROS PARROQUIALES

241	8	Livitaca	E	1841-1854	LIV/LE/04
242	9	Livitaca	F	1633-1656	LIV/LF/01
243	10	Livitaca	F	1841-1861	LIV/LF/02
244	11	Livitaca	F	1848-1873	LIV/LF/03
245	12	Livitaca	F	1905-1936	LIV/LF/04
246	13	Livitaca	CO	1933	LIV/CO/01
#12 PARROQUIA DE LLUSCO (LLU)					
247	1	Llusco	B	1765-1784	LLU/LB/01
248	2	Llusco	B	1880-1910	LLU/LB/02
249	3	Llusco	M	1747-1803	LLU/LM/01
250	4	Llusco	M	1782-1829	LLU/LM/02
251	5	Llusco	M	1804-1826	LLU/LM/03
252	6	Llusco	M	1839-1845	LLU/LM/04
253	7	Llusco	M	1880-1895	LLU/LM/05
254	8	Llusco	E	1676-1752	LLU/LE/01
255	9	Llusco	E	1753-1770	LLU/LE/02
256	10	Llusco	E	1771-1786	LLU/LE/03
257	11	Llusco	E	1780-1840	LLU/LE/04
258	12	Llusco	E	1824-1862	LLU/LE/05
259	13	Llusco	F	1689-1769	LLU/LF/01
260	14	Llusco	F	1768-1812	LLU/LF/02

#13 PARROQUIA DE MARANGANÍ (MAR)					
261	1	Maranganí	B	1788-1792	MAR/LB/01
262	2	Maranganí	B	1793-1815	MAR/LB/02
263	3	Maranganí	B	1824-1836	MAR/LB/03
264	4	Maranganí	B	1838-1839	MAR/LB/04
265	5	Maranganí	B	1846-1853	MAR/LB/05
266	6	Maranganí	B	1853-1856	MAR/LB/06
267	7	Maranganí	B	1856-1869	MAR/LB/07
268	8	Maranganí	B	1869-1878	MAR/LB/08
269	9	Maranganí	B	1887-1896	MAR/LB/09
270	10	Maranganí	B	1896-1903	MAR/LB/10
271	11	Maranganí	IM	1910-1932	MAR/IM/01
272	12	Maranganí	IM	1930-1936	MAR/IM/02
273	13	Maranganí	IM	1937-1938	MAR/IM/03
274	14	Maranganí	IM	1939-1940	MAR/IM/04
275	15	Maranganí	IM	1947-1948	MAR/IM/05
276	16	Maranganí	M	1854-1867	MAR/LM/01
277	17	Maranganí	M	1870-1879	MAR/LM/02
278	18	Maranganí	M	1880-1894	MAR/LM/03
279	19	Maranganí	E	1824-1837	MAR/LE/01
280	20	Maranganí	E	1880-1895	MAR/LE/02
281	21	Maranganí	E	1896-1908	MAR/LE/03



INVENTARIO DEL FONDO LIBROS PARROQUIALES

282	22	Marangani	LC	1939-1944	MAR/LC/01
283	23	Marangani	F	1889-1893	MAR/LF/01
284	24	Marangani	F	1896-1910	MAR/LF/02
285	25	Marangani	F	1910-1984	MAR/LF/03
286	26	Marangani	F	1928-1935	MAR/LF/04
287	27	Marangani	F	1935-1943	MAR/LF/05
288	28	Marangani	CO	1903-1912	MAR/CO/01
289	29	Marangani	CO	1913-1915	MAR/CO/02
290	30	Marangani	CO	1920-1929	MAR/CO/03
291	31	Marangani	CO	1930-1937	MAR/CO/04
292	32	Marangani	CO	1938-1940	MAR/CO/05
293	33	Marangani	CO	1951-1965	MAR/CO/06
294	34	Marangani	CO	1953-1954	MAR/CO/07
295	35	Marangani	DI	1793	MAR/DI/01
296	36	Marangani	DI	1913-1938	MAR/DI/02
297	37	Marangani	DI	1913-1939	MAR/DI/03
298	38	Marangani	DI	1913-1918	MAR/DI/04
299	39	Marangani	DI	1916-1919	MAR/DI/05
300	40	Marangani	DI	1942-1944	MAR/DI/06
301	41	Marangani	DI	1952-1959	MAR/DI/07
302	42	Marangani	DI	1967-1972	MAR/DI/08

#14 PARROQUIA DE MOSOCLLACTA (MOS)					
303	1	Mosocllacta	B	1830-1841	MOS/LB/01
304	2	Mosocllacta	IM	1809-1840	MOS/IM/01
305	3	Mosocllacta	M	1809-1843	MOS/LM/01
306	4	Mosocllacta	M	1841-1874	MOS/LM/02
307	5	Mosocllacta	E	1806-1841	MOS/LE/01
308	6	Mosocllacta	E	1911-1917	MOS/LE/02
309	7	Mosocllacta	I	1908-1909	MOS/LI/01
#15 PARROQUIA DE OCCORURO (OCCO)					
310	1	Occoruro	B	1815-1823	OCCO/LB/01
311	2	Occoruro	B	1836-1843	OCCO/LB/02
312	3	Occoruro	B	1843-1850	OCCO/LB/03
313	4	Occoruro	B	1863-1876	OCCO/LB/04
314	5	Occoruro	B	1880-1890	OCCO/LB/05
315	6	Occoruro	M	1805-1823	OCCO/LM/01
316	7	Occoruro	M	1836-1850	OCCO/LM/02
317	8	Occoruro	M	1854-1861	OCCO/LM/03
318	9	Occoruro	M	1863-1879	OCCO/LM/04
319	10	Occoruro	E	1805-1823	OCCO/LE/01
320	11	Occoruro	E	1836-1891	OCCO/LE/02
321	12	Occoruro	E	1857-1863	OCCO/LE/03

INVENTARIO DEL FONDO LIBROS PARROQUIALES

322	13	Occoruro	E	1863-1880	OCCO/LE/04
323	14	Occoruro	E	1880-1914	OCCO/LE/05
324	15	Occoruro	E	1914-1950	OCCO/LE/06
#16 PARROQUIA DE PAMPAMARCA					
325	1	Pampamarca	B	1723-1827	PAM/LB/01
326	2	Pampamarca	B	1827-1858	PAM/LB/02
327	3	Pampamarca	B	1880-1890	PAM/LB/03
328	4	Pampamarca	B	1893-1898	PAM/LB/04
329	5	Pampamarca	M	1841-1880	PAM/LM/01
330	6	Pampamarca	M	1880-1902	PAM/LM/02
331	7	Pampamarca	E	1800-1845	PAM/LE/01
332	8	Pampamarca	E	1841-1852	PAM/LE/02
333	9	Pampamarca	E	1864-1880	PAM/LE/03
334	10	Pampamarca	E	1895-1902	PAM/LE/04
335	11	Pampamarca	E	1902-1911	PAM/LE/05
336	12	Pampamarca	E	1918-1925	PAM/LE/06
337	13	Pampamarca	E	1925-1942	PAM/LE/07
338	14	Pampamarca	E	1933-1937	PAM/LE/08
339	15	Pampamarca	E	1938-1947	PAM/LE/09
340	16	Pampamarca	F	1688-1861	PAM/LF/01
341	17	Pampamarca	F	1698-1861	PAM/LF/02
342	18	Pampamarca	F	1711-1861	PAM/LF/03

343	19	Pampamarca	F	1870-1872	PAM/LF/04
344	20	Pampamarca	F	1870-1878	PAM/LF/05
345	21	Pampamarca	F	1910-1968	PAM/LF/06
#17 PARROQUIA DE PICHIGUA (PIC)					
346	1	Pichigua	B	1701-1706	PIC/LB/01
347	2	Pichigua	B	1773-1786	PIC/LB/02
348	3	Pichigua	B	1792-1799	PIC/LB/03
349	4	Pichigua	B	1814-1832	PIC/LB/04
350	5	Pichigua	B	1833-1843	PIC/LB/05
351	6	Pichigua	B	1844-1852	PIC/LB/06
352	7	Pichigua	B	1852-1853	PIC/LB/07
353	8	Pichigua	B	1853-1857	PIC/LB/08
354	9	Pichigua	B	1863-1874	PIC/LB/09
355	10	Pichigua	B	1880-1887	PIC/LB/10
356	11	Pichigua	B	1887-1911	PIC/LB/11
357	12	Pichigua	B	1937-1938	PIC/LB/12
358	13	Pichigua	IM	1789-1797	PIC/IM/01
359	14	Pichigua	M	1771-1793	PIC/LM/01
360	15	Pichigua	M	1821-1832	PIC/LM/02
361	16	Pichigua	M	1833-1857	PIC/LM/03
362	17	Pichigua	M	1858-1873	PIC/LM/04

INVENTARIO DEL FONDO LIBROS PARROQUIALES

363	18	Pichigua	M	1833-1922	PIC/LM/05
364	19	Pichigua	M	1922-1939	PIC/LM/06
365	20	Pichigua	E	1766-1792	PIC/LE/01
366	21	Pichigua	E	1792-1805	PIC/LE/02
367	22	Pichigua	E	1821-1832	PIC/LE/03
368	23	Pichigua	E	1833-1853	PIC/LE/04
369	24	Pichigua	E	1854-1862	PIC/LE/05
370	25	Pichigua	E	1864-1880	PIC/LE/06
371	26	Pichigua	E	1903-1912	PIC/LE/07
372	27	Pichigua	E	1934-1938	PIC/LE/08
373	28	Pichigua	E	1943-1964	PIC/LE/09
374	29	Pichigua	F	1847-1852	PIC/LF/01
375	30	Pichigua	F	1898-1938	PIC/LF/02
376	31	Pichigua	F	1905-1970	PIC/LF/03
377	32	Pichigua	F	1909-1934	PIC/LF/04
378	33	Pichigua	F	1918-1923	PIC/LF/05
379	34	Pichigua	F	1919-1926	PIC/LF/06
#18 PARROQUIA DE PITUMARCA (PIT)					
380	1	Pitumarca	B	1808-1831	PIT/LB/01
381	2	Pitumarca	B	1832-1847	PIT/LB/02
382	3	Pitumarca	B	1848-1861	PIT/LB/03

383	4	Pitumarca	B	1861-1873	PIT/LB/04
384	5	Pitumarca	IM	1810-1831	PIT/IM/01
385	6	Pitumarca	IM	1861-1876	PIT/IM/02
386	7	Pitumarca	M	1802-1834	PIT/LM/01
387	8	Pitumarca	M	1834-1861	PIT/LM/02
388	9	Pitumarca	M	1861-1895	PIT/LM/03
389	10	Pitumarca	M	1880-1909	PIT/LM/04
390	11	Pitumarca	M	1942-1980	PIT/LM/05
391	12	Pitumarca	E	1808-1834	PIT/LE/01
392	13	Pitumarca	E	1834-1868	PIT/LE/02
393	14	Pitumarca	E	1868-1870	PIT/LE/03
394	15	Pitumarca	E	1870-1876	PIT/LE/04
395	16	Pitumarca	F	1846-1911	PIT/LF/01
396	17	Pitumarca	F	1919-1933	PIT/LF/02
397	18	Pitumarca	F	1931-1939	PIT/LF/03
<b>#19 PARROQUIA DE QUEHUE (QUE)</b>					
398	1	Quehue	B	sin años	QUE/LB/01
399	2	Quehue	E	1902-1925	QUE/LE/01
400	3	Quehue	E	1931-1953	QUE/LE/02
401	4	Quehue	F	1946-1949	QUE/LF/01
402	5	Quehue	I	1890-1968	QUE/LI/01

INVENTARIO DEL FONDO LIBROS PARROQUIALES

#20 PARROQUIA DE QUIÑOTA (QUI)					
403	1	Quiñota	B	1863-1879	QUI/LB/01
404	2	Quiñota	E	1863-1879	QUI/LE/01
#21 PARROQUIA DE SAN PABLO DE CACHA (PAB)					
405	1	San Pablo	B	1716-1746	PAB/LB/01
406	2	San Pablo	B	1747-1764	PAB/LB/02
407	3	San Pablo	B	1764-1790	PAB/LB/03
408	4	San Pablo	B	1790-1802	PAB/LB/04
409	5	San Pablo	B	1805-1817	PAB/LB/05
410	6	San Pablo	B	1818-1824	PAB/LB/06
411	7	San Pablo	B	1832-1841	PAB/LB/07
412	8	San Pablo	B	1841-1848	PAB/LB/08
413	9	San Pablo	B	1849-1856	PAB/LB/09
414	10	San Pablo	B	1863-1875	PAB/LB/10
415	11	San Pablo	B	1876-1887	PAB/LB/11
416	12	San Pablo	B	1880-1884	PAB/LB/12
417	13	San Pablo	B	1889-1894	PAB/LB/13
418	14	San Pablo	B	1929-1932	PAB/LB/14
419	15	San Pablo	IM	1784-1800	PAB/IM/01
420	16	San Pablo	M	1785-1826	PAB/LM/01

421	17	San Pablo	M	1827-1830	PAB/LM/02
422	18	San Pablo	M	1830-1834	PAB/LM/03
423	19	San Pablo	M	1848-1862	PAB/LM/04
424	20	San Pablo	M	1867-1878	PAB/LM/05
425	21	San Pablo	M	1869-1879	PAB/LM/06
426	22	San Pablo	M	1880-1899	PAB/LM/07
427	23	San Pablo	E	1712-1746	PAB/LE/01
428	24	San Pablo	E	1749-1766	PAB/LE/02
429	25	San Pablo	E	1767-1770	PAB/LE/03
430	26	San Pablo	E	1770-1814	PAB/LE/04
431	27	San Pablo	E	1817-1830	PAB/LE/05
432	28	San Pablo	E	1830-1832	PAB/LE/06
433	29	San Pablo	E	1833-1844	PAB/LE/07
434	30	San Pablo	E	1837-1845	PAB/LE/08
435	31	San Pablo	E	1845-1853	PAB/LE/09
436	32	San Pablo	E	1853-1862	PAB/LE/10
437	33	San Pablo	E	1862-1880	PAB/LE/11
438	34	San Pablo	C	1922-1936	PAB/LC/01
439	35	San Pablo	F	1909	PAB/LF/01
440	36	San Pablo	Act. P.	1977-2002	PAB/LA/01
441	37	San Pablo	Act. P.	1990-1994	PAB/LA/02



#22 PARROQUIA DE SAN PEDRO DE CACHA (PED)					
442	1	San Pedro	B	1748-1766	PED/LB/01
443	2	San Pedro	B	1769-1799	PED/LB/02
444	3	San Pedro	B	1800-1807	PED/LB/03
445	4	San Pedro	B	1808-1823	PED/LB/04
446	5	San Pedro	B	1824-1826	PED/LB/05
447	6	San Pedro	B	1826-1830	PED/LB/06
448	7	San Pedro	B	1845-1850	PED/LB/07
449	8	San Pedro	B	1855-1866	PED/LB/08
450	9	San Pedro	B	1867-1880	PED/LB/09
451	10	San Pedro	IM	1784-1822	PED/IM/01
452	11	San Pedro	IM	1831-1858	PED/IM/02
453	12	San Pedro	IM	1865-1878	PED/IM/03
454	13	San Pedro	IM	1937-1944	PED/IM/04
455	14	San Pedro	M	1748-1788	PED/LM/01
456	15	San Pedro	M	1789-1827	PED/LM/02
457	16	San Pedro	M	1827-1831	PED/LM/03
458	17	San Pedro	M	1851-1870	PED/LM/04
459	18	San Pedro	M	1861-1877	PED/LM/05
460	19	San Pedro	E	1788-1824	PED/LE/01
461	20	San Pedro	E	1824-1827	PED/LE/02

462	21	San Pedro	E	1827-1831	PED/LE/03
463	22	San Pedro	E	1865-1868	PED/LE/04
464	23	San Pedro	LI	1873-1889	PED/LI/01
465	24	San Pedro	LI	1919-1920	PED/LI/02
#23 PARROQUIA DE SANTA BÁRBARA (BAR)					
466	1	Santa Bárbara	B	1896-1900	BAR/LB/01
#24 PARROQUIA DE SANTO TOMÁS (TOM)					
467	1	Santo Tomás	B	1771-1780	TOM/LB/01
468	2	Santo Tomás	B	1781-1787	TOM/LB/02
469	3	Santo Tomás	B	1788-1797	TOM/LB/03
470	4	Santo Tomás	B	1801-1803	TOM/LB/04
471	5	Santo Tomás	B	1805-1822	TOM/LB/05
472	6	Santo Tomás	B	1829-1830	TOM/LB/06
473	7	Santo Tomás	B	1853-1859	TOM/LB/07
474	8	Santo Tomás	B	1851-1861	TOM/LB/08
475	9	Santo Tomás	B	1867-1869	TOM/LB/09
476	10	Santo Tomás	B	1869-1882	TOM/LB/10
477	11	Santo Tomás	B	1892-1895	TOM/LB/11
478	12	Santo Tomás	B	1909	TOM/LB/12
479	13	Santo Tomás	B	1913	TOM/LB/13
480	14	Santo Tomás	M	1740-1751	TOM/LM/01

INVENTARIO DEL FONDO LIBROS PARROQUIALES

481	15	Santo Tomás	M	1786-1798	TOM/LM/02
482	16	Santo Tomás	M	1799-1804	TOM/LM/03
483	17	Santo Tomás	M	1800-1804	TOM/LM/04
484	18	Santo Tomás	M	1804-1807	TOM/LM/05
485	19	Santo Tomás	M	1838-1853	TOM/LM/06
486	20	Santo Tomás	M	1853-1860	TOM/LM/07
487	21	Santo Tomás	E	1839-1840	TOM/LE/01
488	22	Santo Tomás	E	1840-1858	TOM/LE/02
489	23	Santo Tomás	E	1864-1865	TOM/LE/03
490	24	Santo Tomás	E	1912-1913	TOM/LE/04
491	25	Santo Tomás	E	1931-1932	TOM/LE/05
492	26	Santo Tomás	F	1616-1735	TOM/LF/01
493	27	Santo Tomás	F	1939-1942	TOM/LF/02
494	28	Santo Tomás	I	1872	TOM/LI/01
495	29	Santo Tomás	LA	1915-1919	TOM/LA/01
<b>#25 PARROQUIA DE SICUANI (SIC)</b>					
496	1	Sicuani	B	1797-1802	SIC/LB/01
497	2	Sicuani	B	1802-1812	SIC/LB/02
498	3	Sicuani	B	1813-1822	SIC/LB/03
499	4	Sicuani	B	1824-1826	SIC/LB/04
500	5	Sicuani	B	1825-1828	SIC/LB/05

501	6	Sicuani	B	1826-1829	SIC/LB/06
502	7	Sicuani	B	1829-1831	SIC/LB/07
503	8	Sicuani	B	1831-1832	SIC/LB/08
504	9	Sicuani	B	1832-1835	SIC/LB/09
505	10	Sicuani	B	1835-1838	SIC/LB/10
506	11	Sicuani	B	1839-1840	SIC/LB/11
507	12	Sicuani	B	1841-1842	SIC/LB/12
508	13	Sicuani	B	1842-1845	SIC/LB/13
509	14	Sicuani	B	1845	SIC/LB/14
510	15	Sicuani	B	1849-1850	SIC/LB/15
511	16	Sicuani	B	1840-1855	SIC/LB/16
512	17	Sicuani	B	1855-1857	SIC/LB/17
513	18	Sicuani	B	1857-1859	SIC/LB/18
514	19	Sicuani	B	1859-1861	SIC/LB/19
515	20	Sicuani	B	1864-1865	SIC/LB/20
516	21	Sicuani	B	1865-1867	SIC/LB/21
517	22	Sicuani	B	1867-1870	SIC/LB/22
518	23	Sicuani	B	1870-1871	SIC/LB/23
519	24	Sicuani	B	1871-1872	SIC/LB/24
520	25	Sicuani	B	1872-1874	SIC/LB/25
521	26	Sicuani	B	1878-1880	SIC/LB/26

INVENTARIO DEL FONDO LIBROS PARROQUIALES

522	27	Sicuani	B	1880-1881	SIC/LB/27
523	28	Sicuani	B	1881-1883	SIC/LB/28
524	29	Sicuani	B	1883-1886	SIC/LB/29
525	30	Sicuani	B	1886-1888	SIC/LB/30
526	31	Sicuani	B	1888-1891	SIC/LB/31
527	32	Sicuani	B	1891-1892	SIC/LB/32
528	33	Sicuani	B	1892-1893	SIC/LB/33
529	34	Sicuani	B	1893	SIC/LB/34
530	35	Sicuani	B	1893-1894	SIC/LB/35
531	36	Sicuani	B	1894-1895	SIC/LB/36
532	37	Sicuani	B	1895-1897	SIC/LB/37
533	38	Sicuani	B	1895-1897	SIC/LB/38
534	39	Sicuani	B	1897-1900	SIC/LB/39
535	40	Sicuani	IM	1835-1840	SIC/IM/01
536	41	Sicuani	IM	1855-1867	SIC/IM/02
537	42	Sicuani	IM	1865-1867	SIC/IM/03
538	43	Sicuani	IM	1874-1881	SIC/IM/04
539	44	Sicuani	IM	1908-1910	SIC/IM/05
540	45	Sicuani	M	1792-1800	SIC/LM/01
541	46	Sicuani	M	1802-1823	SIC/LM/02
542	47	Sicuani	M	1823-1835	SIC/LM/03

543	48	Sicuani	M	1844-1849	SIC/LM/04
544	49	Sicuani	M	1851	SIC/LM/05
545	50	Sicuani	M	1855-1858	SIC/LM/06
546	51	Sicuani	M	1858-1869	SIC/LM/07
547	52	Sicuani	M	1870-1871	SIC/LM/08
548	53	Sicuani	M	1871-1874	SIC/LM/09
549	54	Sicuani	M	1873-1876	SIC/LM/10
550	55	Sicuani	M	1874-1881	SIC/LM/11
551	56	Sicuani	M	1880-1893	SIC/LM/12
552	57	Sicuani	M	1886-1892	SIC/LM/13
553	58	Sicuani	E	1792-1802	SIC/LE/01
554	59	Sicuani	E	1804-1817	SIC/LE/02
555	60	Sicuani	E	1817-1823	SIC/LE/03
556	61	Sicuani	E	1823-1830	SIC/LE/04
557	62	Sicuani	E	1830-1835	SIC/LE/05
558	63	Sicuani	E	1835-1840	SIC/LE/06
559	64	Sicuani	E	1841	SIC/LE/07
560	65	Sicuani	E	1841-1844	SIC/LE/08
561	66	Sicuani	E	1844-1851	SIC/LE/09
562	67	Sicuani	E	1870-1875	SIC/LE/10
563	68	Sicuani	E	1880-1894	SIC/LE/11

INVENTARIO DEL FONDO LIBROS PARROQUIALES

564	69	Sicuani	F	1760-1817	SIC/LF/01
565	70	Sicuani	F	1873-1894	SIC/LF/02
566	71	Sicuani	F	1897-1950	SIC/LF/03
567	72	Sicuani	CO	1909-1917	SIC/CO/01
568	73	Sicuani	CO	1949-1977	SIC/CO/02
569	74	Sicuani	DI	1951-1956	SIC/DI/01
570	75	Sicuani	DI	1953-1956	SIC/DI/02
571	76	Sicuani	DI	1954-1958	SIC/DI/03
<b>#26 PARROQUIA DE SURIMANA (SUR)</b>					
572	1	Surimana	B	1785-1836	SUR/LB/01
573	2	Surimana	IM	1809-1840	SUR/IM/01
574	3	Surimana	M	1712-1836	SUR/LM/01
575	4	Surimana	E	1728-1836	SUR/LE/01
576	5	Surimana	E	1771-1805	SUR/LE/02
577	6	Surimana	E	1809-1812	SUR/LE/03
<b>#27 PARROQUIA DE TINTA (TIN)</b>					
578	1	Tinta	B	1666-1702	TIN/LB/01
579	2	Tinta	B	1750-1758	TIN/LB/02
580	3	Tinta	B	1761-1773	TIN/LB/03
581	4	Tinta	B	1773-1781	TIN/LB/04
582	5	Tinta	B	1781-1784	TIN/LB/05

583	6	Tinta	B	1784-1797	TIN/LB/06
584	7	Tinta	B	1818-1845	TIN/LB/07
585	8	Tinta	B	1841-1844	TIN/LB/08
586	9	Tinta	B	1844-1857	TIN/LB/09
587	10	Tinta	B	1857-1876	TIN/LB/10
588	11	Tinta	B	1876-1879	TIN/LB/11
589	12	Tinta	B	1880-1885	TIN/LB/12
590	13	Tinta	B	1885-1893	TIN/LB/13
591	14	Tinta	B	1893-1897	TIN/LB/14
592	15	Tinta	M	1758-1794	TIN/LM/01
593	16	Tinta	M	1795-1827	TIN/LM/02
594	17	Tinta	M	1828-1857	TIN/LM/03
595	18	Tinta	M	1857-1879	TIN/LM/04
596	19	Tinta	M	1880-1899	TIN/LM/05
597	20	Tinta	E	1751-1759	TIN/LE/01
598	21	Tinta	E	1795-1823	TIN/LE/02
599	22	Tinta	E	1823-1840	TIN/LE/03
600	23	Tinta	E	1840-1862	TIN/LE/04
601	24	Tinta	E	1863-1880	TIN/LE/05
602	25	Tinta	E	1880-1894	TIN/LE/06
603	26	Tinta	E	1917	TIN/LE/07



INVENTARIO DEL FONDO LIBROS PARROQUIALES

604	27	Tinta	F	1788-1907	TIN/LF/01
605	28	Tinta	F	1788-1866	TIN/LF/02
606	29	Tinta	D	1791	TIN/DI/01
#28 PARROQUIA DE TINYABAMBA (TINYA)					
607	1	Tinyabamba	B	1824-1831	TINYA/LB/01
608	2	Tinyabamba	B	1831-1837	TINYA/LB/02
609	3	Tinyabamba	B	1838-1854	TINYA/LB/03
610	4	Tinyabamba	B	1857-1860	TINYA/LB/04
611	5	Tinyabamba	B	1861-1870	TINYA/LB/05
612	6	Tinyabamba	M	1824-1837	TINYA/LM/01
613	7	Tinyabamba	M	1839-1842	TINYA/LM/02
614	8	Tinyabamba	M	1842-1859	TINYA/LM/03
615	9	Tinyabamba	M	1860-1895	TINYA/LM/04
616	10	Tinyabamba	E	1837-1848	TINYA/LE/01
617	11	Tinyabamba	E	1878-1894	TINYA/LE/02
618	12	Tinyabamba	F	1824-1868	TINYA/LF/01
#29 PARROQUIA DE TOTORA (TOT)					
619	1	Totora	B	1723-1738	TOT/LB/01
620	2	Totora	M	1749-1752	TOT/LM/01
621	3	Totora	E-M	1748-1762	TOT/LP/01

#30 PARROQUIA DE TUGASUCA (TUN)					
622	1	Tungasuca	B	1749-1830	TUN/LB/01
623	2	Tungasuca	B	1830-1841	TUN/LB/02
624	3	Tungasuca	M	1809-1841	TUN/LM/01
625	4	Tungasuca	M	1811-1835	TUN/LM/02
626	5	Tungasuca	E	1750-1829	TUN/LE/01
627	6	Tungasuca	E	1830-1840	TUN/LE/02
628	7	Tungasuca	I	1870	TUN/LI/01
#31 PARROQUIA DE VELILLE (VEL)					
629	1	Velille	B	1852-1873	VEL/LB/01
630	2	Velille	I	1913-1993	VEL/LI/01
631	3	Velille	D	1960-2001	VEL/DI/01
#32 PARROQUIA DE YANAoca (YANA)					
632	1	Yanaoca	B	1861-1884	YANA/LB/01
633	2	Yanaoca	B	1886-1888	YANA/LB/02
634	3	Yanaoca	B	1891-1894	YANA/LB/03
635	4	Yanaoca	B	1895-1898	YANA/LB/04
636	5	Yanaoca	B	1898-1902	YANA/LB/05
637	6	Yanaoca	M	1797-1834	YANA/LM/01
638	7	Yanaoca	M	1861-1880	YANA/LM/02
639	8	Yanaoca	M	1880-1890	YANA/LM/03

INVENTARIO DEL FONDO LIBROS PARROQUIALES

640	9	Yanaoca	M	1923	YANA/LM/04
641	10	Yanaoca	E	1862-1895	YANA/LE/01
642	11	Yanaoca	E	1880-1900	YANA/LE/02
643	12	Yanaoca	E	1907-1914	YANA/LE/03
644	13	Yanaoca	E	1921-1940	YANA/LE/04
645	14	Yanaoca	F	1876-1944	YANA/LF/01
646	15	Yanaoca	F	1888	YANA/LF/02
647	16	Yanaoca	F	1907-1914	YANA/LF/03
648	17	Yanaoca	CO	1919-1969	YANA/CO/01
649	18	Yanaoca	D	1920-1943	YANA/DI/01
650	19	Yanaoca	D	1920-1945	YANA/DI/02
651	20	Yanaoca	D	1928-1936	YANA/DI/03
652	21	Yanaoca	LA	1937-1963	YANA/LA/01
#33 PARROQUIA DE YANQUE (YAN)					
653	1	Yanque	B	1686-1751	YAN/LB/01
#34 PARROQUIA DE YAURI (YAU)					
654	1	Yauri	B	1726-1757	YAU/LB/01
655	2	Yauri	B	1739-1746	YAU/LB/02
656	3	Yauri	B	1746-1749	YAU/LB/03
657	4	Yauri	B	1749-1760	YAU/LB/04
658	5	Yauri	B	1760-1765	YAU/LB/05

659	6	Yauri	B	1765-1779	YAU/LB/06
660	7	Yauri	B	1810-1819	YAU/LB/07
661	8	Yauri	B	1820-1822	YAU/LB/08
662	9	Yauri	B	1822-1828	YAU/LB/09
663	10	Yauri	B	1836-1846	YAU/LB/10
664	11	Yauri	B	1846-1848	YAU/LB/11
665	12	Yauri	B	1848-1854	YAU/LB/12
666	13	Yauri	B	1855	YAU/LB/13
667	14	Yauri	B	1860-1862	YAU/LB/14
668	15	Yauri	B	1866-1873	YAU/LB/15
669	16	Yauri	B	1878-1880	YAU/LB/16
670	17	Yauri	B	1882-1885	YAU/LB/17
671	18	Yauri	B	1885-1888	YAU/LB/18
672	19	Yauri	B	1888-1892	YAU/LB/19
673	20	Yauri	B	1892-1895	YAU/LB/20
674	21	Yauri	B	1895-1899	YAU/LB/21
675	22	Yauri	IM	1782-1804	YAU/IM/01
676	23	Yauri	IM	1810-1812	YAU/IM/02
677	24	Yauri	IM	1814-1833	YAU/IM/03
678	25	Yauri	IM	1834-1840	YAU/IM/04
679	26	Yauri	IM	1866-1880	YAU/IM/05

## INVENTARIO DEL FONDO LIBROS PARROQUIALES

680	27	Yauri	IM	1909-1914	YAU/IM/06
681	28	Yauri	IM	1960-1961	YAU/IM/07
682	29	Yauri	M	1735-1763	YAU/LM/01
683	30	Yauri	M	1763-1774	YAU/LM/02
684	31	Yauri	M	1810-1822	YAU/LM/03
685	32	Yauri	M	1822-1840	YAU/LM/04
686	33	Yauri	M	1846-1847	YAU/LM/05
687	34	Yauri	M	1857-1867	YAU/LM/06
688	35	Yauri	M	1867-1880	YAU/LM/07
689	36	Yauri	M	1890-1910	YAU/LM/08
690	37	Yauri	E	1751-1762	YAU/LE/01
691	38	Yauri	E	1764-1770	YAU/LE/02
692	39	Yauri	E	1781-1809	YAU/LE/03
693	40	Yauri	E	1809-1819	YAU/LE/04
694	41	Yauri	E	1820-1823	YAU/LE/05
695	42	Yauri	E	1825-1831	YAU/LE/06
696	43	Yauri	E	1832-1847	YAU/LE/07
697	44	Yauri	E	1848-1855	YAU/LE/08
698	45	Yauri	E	1868-1880	YAU/LE/09
699	46	Yauri	E	1880-1889	YAU/LE/10
700	47	Yauri	E	1889-1911	YAU/LE/11

701	48	Yauri	E	1911-1920	YAU/LE/12
702	49	Yauri	E	1920-1929	YAU/LE/13
703	50	Yauri	E	1930-1932	YAU/LE/14
704	51	Yauri	E	1933-1938	YAU/LE/15
705	52	Yauri	E	1938-1958	YAU/LE/16
706	53	Yauri	C	1942-1963	YAU/LC/01
707	54	Yauri	F	1783-1854	YAU/LF/01
708	55	Yauri	F	1834-1877	YAU/LF/02
709	56	Yauri	F	1874-1889	YAU/LF/03
710	57	Yauri	F	1902-1920	YAU/LF/04
711	58	Yauri	F	1932-1935	YAU/LF/05
712	59	Yauri	F	1938-1951	YAU/LF/06
713	60	Yauri	D	1780	YAU/DI/01
714	61	Yauri	D	1905-1908	YAU/DI/02

PROVINCIA DE CANCHIS

*Inmaculada Concepción de Sicuani*

*Nuestra Señora de la Concepción de Checacupe*

*San Nicolás de Combapata*

*San Martín de Marangani*

*San Miguel de Pitumarca*

*San Pablo de Cacha*

*San Salvador de Tinyabamba*

*Santa Bárbara*

*San Pedro de Cacha*

*San Bartolomé de Tinta*





# INMACULADA CONCEPCIÓN DE SICUANI

BAUTIZOS

---

## ÁREA DE IDENTIFICACIÓN

Código de referencia: PER/APS/AH/LP/SIC/LB/01

Título: Libro de Bautizos N° 01 de la Parroquia de Sicuani (1797-1802).

## ÁREA DE CONTENIDO Y ESTRUCTURA

Breve descripción: Libro que contiene las inscripciones de las partidas de bautizo de la Parroquia de Sicuani, que comprende del 01 de enero de 1797 al 30 de octubre de 1802.

Estructura y/o índice:

- Carátula.
- Inscripciones ordenadas cronológicamente.

Alcance y contenido:

- Bautismos hechos en la visita de Punas. 24 de abril de 1797. Folio 27.

## ÁREA DE CONDICIONES DE ACCESO Y UTILIZACIÓN

Índice onomástico de descripción:

- Gregorio Mariano Sánchez, cura propio (01 de enero de 1797 al 30 de octubre de 1802).
- Fr. Calixto Heredia, cura teniente (01 de enero de 1797 al 19 de mayo de 1798).
- Lic. Cipriano del Valle y Miranda, cura teniente (08 de enero al 10 de abril de 1797)
- Fr. Antonio Mieses, cura teniente (30 de abril de 1797 al 06 de agosto de 1799).
- Lic. Narciso de Aragón, cura teniente (10 de diciembre de 1797 al 20 de setiembre de 1802).
- Fr. Marcelo Velarde, cura teniente (01 de setiembre de 1797 al 10 de enero de 1800).
- Br. Vicente León, cura teniente (02 de febrero de 1800 al 30 de octubre de 1802).
- Fr. Pedro Aragón, cura teniente (29 de abril de 1800 al 22 de octubre de 1802).
- Fr. Guillermo Lezama, cura teniente (30 de mayo de 1800 al 17 de junio de 1801).
- Fr. Diego Felipe Coava (del 12 de abril al 18 de mayo de 1801).
- Lic. José Anselmo de Orihuela, cura teniente (10 de setiembre de 1801 al 22 de enero de 1802).

Índice toponímico de descripción:

- Comprende los ayllus: Lare, Senca, Ansa, Herca, Quehuar, Suyo, Phalla, Chihuaco, Chumo, Calasaya.

## ÁREA DE CONTROL DE LA DESCRIPCIÓN

Norma: ISAD(G)

Nota del archivero: Fredy Choquetocro Mamani

Fecha de la descripción: 01 de octubre de 2012

Nota del actualizador: Carlos Zegarra Moretti

Fecha de la actualización: 24 de octubre de 2012

---

**ÁREA DE IDENTIFICACIÓN**

Código de referencia: PER/APS/AH/LP/SIC/LB/02

Título: Libro de Bautizos N° 02 de la Parroquia de Sicuani (1802-1812).

**ÁREA DE CONTENIDO Y ESTRUCTURA**

Breve descripción: Libro que contiene las inscripciones de las partidas de bautizo de la Parroquia de Sicuani, que comprende del 04 de noviembre de 1802 al 11 de noviembre de 1812.

**ÁREA DE CONDICIONES DE ACCESO Y UTILIZACIÓN**

Índice onomástico de descripción:

- Gregorio Mariano Sánchez, cura propio (04 de noviembre de 1802 al 13 de junio de 1803).
- Dr. Antonio de Valdés, cura propio (14 de junio de 1803).

**ÁREA DE CONTROL DE LA DESCRIPCIÓN**

Norma: ISAD(G)

Nota del archivero: Fredy Choquetocro Mamani

Fecha de la descripción: 01 de octubre de 2012

Nota del actualizador: Carlos Zegarra Moretti

Fecha de la actualización: 24 de octubre de 2012

---

**ÁREA DE IDENTIFICACIÓN**

Código de referencia: PER/APS/AH/LP/SIC/LB/03

Título: Libro de Bautizos N° 03 de la Parroquia de Sicuani (1813-1822).

**ÁREA DE CONTENIDO Y ESTRUCTURA**

Breve descripción: Libro que contiene las inscripciones de las partidas de bautizo de la Parroquia de Sicuani, que comprende del 13 de octubre de 1813 al 23 de junio de 1822.

**ÁREA DE CONDICIONES DE ACCESO Y UTILIZACIÓN**

Índice onomástico de descripción:

- Dr. Antonio Valdés, cura propio (13 de octubre de 1813).
- Dr. Sebastián de la Paliza, cura propio (10 de febrero de 1817).

**ÁREA DE CONTROL DE LA DESCRIPCIÓN**

Norma: ISAD(G)

Nota del archivero: Fredy Choquetocro Mamani

Fecha de la descripción: 08 de octubre de 2012

Nota del actualizador: Carlos Zegarra Moretti

Fecha de la actualización: 24 de octubre de 2012

---

**ÁREA DE IDENTIFICACIÓN**

Código de referencia: PER/APS/AH/LP/SIC/LB/04

Título: Libro de Bautizos N° 04 de la Parroquia de Sicuani (1824-1826).

#### ÁREA DE CONTENIDO Y ESTRUCTURA

Breve descripción: Libro que contiene las inscripciones de las partidas de bautizo de la Parroquia de Sicuani, que comprende del 10 de mayo de 1824 al 14 de junio de 1826.

#### ÁREA DE CONDICIONES DE ACCESO Y UTILIZACIÓN

Índice onomástico de descripción:

- Lic. Pedro José de Leyva, cura propio.

#### ÁREA DE CONTROL DE LA DESCRIPCIÓN

Norma: ISAD(G)

Nota del archivero: Fredy Choquetocro Mamani

Fecha de la descripción: 08 de octubre de 2012

Nota del actualizador: Carlos Zegarra Moretti

Fecha de la actualización: 24 de octubre de 2012

---

#### ÁREA DE IDENTIFICACIÓN

Código de referencia: PER/APS/AH/LP/SIC/LB/05

Título: Libro de Bautizos N° 05 de la Parroquia de Sicuani (1825-1828).

#### ÁREA DE CONTENIDO Y ESTRUCTURA

Breve descripción: Libro que contiene las inscripciones de las partidas de bautizo de la Parroquia de Sicuani, que comprende del 23 de marzo de 1825 al 03 de diciembre de 1828.

#### ÁREA DE CONDICIONES DE ACCESO Y UTILIZACIÓN

Índice onomástico de descripción:

- Dr. Antonio Cáceres, cura propio (23 de marzo de 1825 al 03 de diciembre de 1828).

#### ÁREA DE CONTROL DE LA DESCRIPCIÓN

Norma: ISAD(G)

Nota del archivero: Fredy Choquetocro Mamani

Fecha de la descripción: 08 de octubre de 2012

Nota del actualizador: Carlos Zegarra Moretti

Fecha de la actualización: 24 de octubre de 2012

---

#### ÁREA DE IDENTIFICACIÓN

Código de referencia: PER/APS/AH/LP/SIC/LB/06

Título: Libro de Bautizos N° 06 de la Parroquia de Sicuani (1826-1829).

#### ÁREA DE CONTENIDO Y ESTRUCTURA

Breve descripción: Libro que contiene las inscripciones de las partidas de bautizo de la Parroquia de Sicuani, que comprende del 14 de junio de 1826 al 31 de agosto de 1829.

#### ÁREA DE CONDICIONES DE ACCESO Y UTILIZACIÓN

Índice onomástico de descripción:

- Lic. Pedro José de Leyva, cura propio (14 de junio de 1826).

**ÁREA DE CONTROL DE LA DESCRIPCIÓN**

Norma: ISAD(G)

Nota del archivero: Fredy Choquetocro Mamani

Fecha de la descripción: 08 de octubre de 2012

Nota del actualizador: Carlos Zegarra Moretti

Fecha de la actualización: 24 de octubre de 2012

---

**ÁREA DE IDENTIFICACIÓN**

Código de referencia: PER/APS/AH/LP/SIC/LB/07

Título: Libro de Bautizos N° 07 de la Parroquia de Sicuani (1829-1831).

**ÁREA DE CONTENIDO Y ESTRUCTURA**

Breve descripción: Libro que contiene las inscripciones de las partidas de bautizo de la Parroquia de Sicuani, que comprende del 02 de setiembre de 1829 al 15 de agosto de 1831.

Alcance y contenido:

- Presenta carátula principal (F. 1r): "Libro de Bautismos de esta Yglesia de Sicuani, desde el año de 1829. De la inmaculada Concepcion de Sicuani siendo Cura propio el Licenciado Dn. Pedro Jose de Leyva".

**ÁREA DE CONDICIONES DE ACCESO Y UTILIZACIÓN**

Índice onomástico de descripción:

- Lic. Pedro José de Leyva, cura propio.

**ÁREA DE CONTROL DE LA DESCRIPCIÓN**

Norma: ISAD(G)

Nota del archivero: Fredy Choquetocro Mamani

Fecha de la descripción: 08 de octubre de 2012

Nota del actualizador: Carlos Zegarra Moretti

Fecha de la actualización: 24 de octubre de 2012

---

**ÁREA DE IDENTIFICACIÓN**

Código de referencia: PER/APS/AH/LP/SIC/LB/08

Título: Libro de Bautizos N° 08 de la Parroquia de Sicuani (1831-1832)

**ÁREA DE CONTENIDO Y ESTRUCTURA**

Breve descripción: Libro que contiene las inscripciones de las partidas de bautizo de la Parroquia de Sicuani, que comprende del 15 de agosto de 1831 al 13 de mayo de 1832.

**ÁREA DE CONDICIONES DE ACCESO Y UTILIZACIÓN**

Índice onomástico de descripción:

- Andrés Fernández.

**ÁREA DE CONTROL DE LA DESCRIPCIÓN**

Norma: ISAD(G)

Nota del archivero: Fredy Choquetocro Mamani

Fecha de la descripción: 08 de octubre de 2012

Nota del actualizador: Carlos Zegarra Moretti

Fecha de la actualización: 24 de octubre de 2012

---

#### ÁREA DE IDENTIFICACIÓN

Código de referencia: PER/APS/AH/LP/SIC/LB/09

Título: Libro de Bautizos N° 09 de la Parroquia de Sicuani (1832-1835).

#### ÁREA DE CONTENIDO Y ESTRUCTURA

Breve descripción: Libro que contiene las inscripciones de las partidas de bautizo de la Parroquia de Sicuani, que comprende del 11 de noviembre de 1832 al 08 de diciembre de 1835.

Alcance y contenido:

- Presenta carátula principal (f. 1r): "Libro de Bautismos de la Yglesia de Sicuani qe. corre desde el dia once de Nobiembre de mil ochosientos treinta y dos siendo su cra° propio el Licenciado D. Pedro Jose de Leyva".

#### ÁREA DE CONDICIONES DE ACCESO Y UTILIZACIÓN

Índice onomástico de descripción:

- Manuel Cairo.
- Francisco Patelo.
- Narciso de las Guentase.
- Mariano Aragón.

#### ÁREA DE CONTROL DE LA DESCRIPCIÓN

Norma: ISAD(G)

Nota del archivero: Fredy Choquetocro Mamani

Fecha de la descripción: 08 de octubre de 2012

Nota del actualizador: Carlos Zegarra Moretti

Fecha de la actualización: 24 de octubre de 2012

---

#### ÁREA DE IDENTIFICACIÓN

Código de referencia: PER/APS/AH/LP/SIC/LB/10

Título: Libro de Bautizos N° 10 de la Parroquia de Sicuani (1835-1838).

#### ÁREA DE CONTENIDO Y ESTRUCTURA

Breve descripción: Libro que contiene las inscripciones de las partidas de bautizo de la Parroquia de Sicuani, que comprende del 01 de diciembre de 1835 al 14 de julio de 1838. Incluye Ayllus y otros anexos.

Alcance y contenido:

- Presenta caratula principal (F. 1r): "Libro de Bautismos por el Señor D.D. Mariano Teran Cura propio de la Doctrina de Ccatcca é Yner de esta Villa de Sicuani que corre desde veinte y ocho de Noviembre de 1835 años. Feliciano Alvarez".

#### ÁREA DE CONDICIONES DE ACCESO Y UTILIZACIÓN

Índice onomástico de descripción:

- Mariano Terán, cura propio (01 de diciembre de 1835 al 20 de mayo 1836).
- Melchor Solís, cura encargado (20 de mayo de 1835).

**ÁREA DE CONTROL DE LA DESCRIPCIÓN**

Norma: ISAD(G)

Nota del archivero: Fredy Choquetocro Mamani

Fecha de la descripción: 09 de octubre de 2012

Nota del actualizador: Carlos Zegarra Moretti

Fecha de la actualización: 24 de octubre de 2012

---

**ÁREA DE IDENTIFICACIÓN**

Código de referencia: PER/APS/AH/LP/SIC/LB/11

Título: Libro de Bautizos N° 11 de la Parroquia de Sicuani (1839-1840).

**ÁREA DE CONTENIDO Y ESTRUCTURA**

Breve descripción: Libro que contiene las inscripciones de las partidas de bautizo de la Parroquia de Sicuani, que comprende del 01 de enero de 1839 al 18 de junio de 1840.

**ÁREA DE CONDICIONES DE ACCESO Y UTILIZACIÓN**

Índice onomástico de descripción:

- Manuel Cairo, cura teniente (01 de enero de 1839 al 18 de junio de 1840).

**ÁREA DE CONTROL DE LA DESCRIPCIÓN**

Norma: ISAD(G)

Nota del archivero: Fredy Choquetocro Mamani

Fecha de la descripción: 09 de octubre de 2012

Nota del actualizador: Carlos Zegarra Moretti

Fecha de la actualización: 24 de octubre de 2012

---

**ÁREA DE IDENTIFICACIÓN**

Código de referencia: PER/APS/AH/LP/SIC/LB/12

Título: Libro de Bautizos N° 12 de la Parroquia de Sicuani (1841-1842).

**ÁREA DE CONTENIDO Y ESTRUCTURA**

Breve descripción: Libro que contiene las inscripciones de las partidas de bautizo de la Parroquia de Sicuani, que comprende del 06 de marzo de 1841 al 15 de setiembre de 1842.

Alcance y contenido:

- Presenta carátula principal (F. 1r): "Libro de Fé de Bautismos de esta Santa Yglecia Parroquial de Nuestra Señora de la Concepcion de Sicuani, que corre desde el nueve de Marzo de 1841 en que ingreso de Cura propio Dr. Dn. Antonio Cáceres".

**ÁREA DE CONDICIONES DE ACCESO Y UTILIZACIÓN**

Índice onomástico de descripción:

- Dr. Antonio Cáceres, cura propio.
- Fr. Mariano Villavicencio, cura teniente (06 de marzo de 1841 al 15 de setiembre de 1842).

**ÁREA DE CONTROL DE LA DESCRIPCIÓN**

Norma: ISAD(G)

Nota del archivero: Fredy Choquetocro Mamani

Fecha de la descripción: 09 de octubre de 2012

Nota del actualizador: Carlos Zegarra Moretti

Fecha de la actualización: 24 de octubre de 2012

---

#### ÁREA DE IDENTIFICACIÓN

Código de referencia: PER/APS/AH/LP/SIC/LB/13

Título: Libro de Bautizos N° 13 de la Parroquia de Sicuani (1842-1845).

#### ÁREA DE CONTENIDO Y ESTRUCTURA

Breve descripción: Libro que contiene las inscripciones de las partidas de bautizo de la Parroquia de Sicuani, que comprende del 16 de setiembre de 1842 al 28 de febrero de 1845. Incluye Ayllus.

Alcance y contenido:

- Presenta carátula principal: "Libro Segundo de fé de Bautismos que corre á cargo del Sor° Cura de esta Doctrina de N.S. de la Concepcion de Sicuani D.D. Antonio Caceres, desde el 16 de Setiembre de 1842".

#### ÁREA DE CONDICIONES DE ACCESO Y UTILIZACIÓN

Índice onomástico de descripción:

- Dr. Antonio Cáceres, cura propio.
- Fr. Mariano Villavicencio, cura teniente (06 de marzo de 1841 al 15 de setiembre de 1842).

#### ÁREA DE CONTROL DE LA DESCRIPCIÓN

Norma: ISAD(G)

Nota del archivero: Fredy Choquetocro Mamani

Fecha de la descripción: 09 de octubre de 2012

Nota del actualizador: Carlos Zegarra Moretti

Fecha de la actualización: 24 de octubre de 2012

---

#### ÁREA DE IDENTIFICACIÓN

Código de referencia: PER/APS/AH/LP/SIC/LB/14

Título: Libro de Bautizos N° 14 de la Parroquia de Sicuani (1845).

#### ÁREA DE CONTENIDO Y ESTRUCTURA

Breve descripción: Libro que contiene las inscripciones de las partidas de bautizo de la Parroquia de Sicuani, que comprende del 01 de marzo de 1845 al 5 de marzo de 1845.

Alcance y contenido:

- Carátula: "Libro de Fé de Bautismos de esta Sta°. Yglesia Parroquial de N.S. de la Concepcn. de Sicuani que corre desde el primero de Marzo de 1840 siendo Cura pp°. Dr. Dn. Antonio Caceres y su Tente. P. Fr. Mar°. Villavicencio del orden de Sn. Franco."
- Partida de bautizo de Rudesindo, hijo legítimo de Mariano Quispe y de Rosa Ccasa del 01 de marzo de 1845.
- Partida de bautizo de Rudesindo, hijo legítimo de Mariano Paucar y de Lorensa María del 01 de marzo de 1845.
- Partida de bautizo de Rudesindo, hijo legítimo de Tadeo Mancco y de Mariana Limachi del 01 de marzo de 1845.

#### ÁREA DE CONTROL DE LA DESCRIPCIÓN

Norma: ISAD(G)

Nota del archivero: Carlos Zegarra Moretti

Fecha de la descripción: 18 de octubre de 2012

Nota del actualizador: Carlos Zegarra Moretti

Fecha de la actualización: 24 de octubre de 2012

---

#### ÁREA DE IDENTIFICACIÓN

Código de referencia: PER/APS/AH/LP/SIC/LB/15

Título: Libro de Bautizos N° 15 de la Parroquia de Sicuani (1849-1850).

#### ÁREA DE CONTENIDO Y ESTRUCTURA

Breve descripción: Libro que contiene las inscripciones de las partidas de bautizo de la Parroquia de Sicuani, que comprende del 01 de enero de 1849 al 18 de agosto de 1850.

Alcance y contenido:

- Presenta carátula principal (F. 1r): "Libro de Fé de Bautismos de esta Sta° Yglecia Parroquial de N. Sra° de la Concepcn. de Sicuani que corre desde el primeo de Enero de 1849, siendo Cura ppo°. D.D. Antonio Caceres, y su tente. P. Fr. Mar°. Villavicencio del orden de Sn. Franco."

#### ÁREA DE CONDICIONES DE ACCESO Y UTILIZACIÓN

Índice onomástico de descripción:

- Dr. Antonio Cáceres, cura propio (01 de enero de 1849 al 18 de agosto de 1850).
- Fr. Mariano Villavicencio, O.F.M., cura teniente.

#### ÁREA DE CONTROL DE LA DESCRIPCIÓN

Norma: ISAD(G)

Nota del archivero: Fredy Choquetocro Mamani

Fecha de la descripción: 09 de octubre de 2012

Nota del actualizador: Carlos Zegarra Moretti

Fecha de la actualización: 24 de octubre de 2012

---

#### ÁREA DE IDENTIFICACIÓN

Código de referencia: PER/APS/AH/LP/SIC/LB/16

Título: Libro de Bautizos N° 16 de la Parroquia de Sicuani (1840-1855)

#### ÁREA DE CONTENIDO Y ESTRUCTURA

Breve descripción: Libro que contiene las inscripciones de las partidas de bautizo de la Parroquia de Sicuani, que comprende del 18 de setiembre de 1840 al 12 de noviembre de 1855.

Alcance y contenido:

- Presenta carátula principal (F. 1r): "Libro de los Bautizados en la Villa de Sicuani siendo cura Ynterino el Señor Cura D.D. José Calisto Tellechea y Badrial en el año de 1840 a diciembre de 1856".

#### ÁREA DE CONDICIONES DE ACCESO Y UTILIZACIÓN

Índice onomástico de descripción:

- Bartolomé Durán.
- Julián Mendieta.



#### ÁREA DE CONTROL DE LA DESCRIPCIÓN

Norma: ISAD(G)

Nota del archivero: Fredy Choquetocro Mamani

Fecha de la descripción: 01 de octubre de 2012

Nota del actualizador: Carlos Zegarra Moretti

Fecha de la actualización: 24 de octubre de 2012

---

#### ÁREA DE IDENTIFICACIÓN

Código de referencia: PER/APS/AH/LP/SIC/LB/17

Título: Libro de Bautizos N° 17 de la Parroquia de Sicuani (1855-1857).

#### ÁREA DE CONTENIDO Y ESTRUCTURA

Breve descripción: Libro que contiene las inscripciones de las partidas de bautizo de la Parroquia de Sicuani, que comprende del 14 de diciembre de 1855 al 23 de agosto de 1857.

Alcance y contenido:

- Presenta carátula principal: "Libro de Bautismos que corre desde el 15 de Diciembre de 1855 siendo Cura interino D.D. Julián Mendieta y sus ts D.D. Justo Lorenzo Holgado y R.P.F. Manuel Jesús Navarrete".

#### ÁREA DE CONDICIONES DE ACCESO Y UTILIZACIÓN

Índice onomástico de descripción:

- Manuel de Jesús de Navarrete.
- Evaristo Aragón.

#### ÁREA DE CONTROL DE LA DESCRIPCIÓN

Norma: ISAD(G)

Nota del archivero: Fredy Choquetocro Mamani

Fecha de la descripción: 09 de octubre de 2012

Nota del actualizador: Carlos Zegarra Moretti

Fecha de la actualización: 24 de octubre de 2012

---

#### ÁREA DE IDENTIFICACIÓN

Código de referencia: PER/APS/AH/LP/SIC/LB/18

Título: Libro de Bautizos N° 18 de la Parroquia de Sicuani (1857-1859).

#### ÁREA DE CONTENIDO Y ESTRUCTURA

Breve descripción: Libro que contiene las inscripciones de las partidas de bautizo de la Parroquia de Sicuani, que comprende del 24 de agosto de 1857 al 11 de diciembre de 1859.

#### ÁREA DE CONDICIONES DE ACCESO Y UTILIZACIÓN

Índice onomástico de descripción:

- Tadeo Evaristo Aragón (24 de agosto al 19 de diciembre de 1859).
- Fr. Manuel Jesús Navarrete (01 de octubre de 1857 al 11 de diciembre de 1859).
- Julián Mendieta.
- Fr. Lorenzo Villavicencio (27 de octubre de 1859).

Índice toponímico de descripción:

- Contiene los ayllus: Sencca, Phalla, Qhehuar.

#### ÁREA DE CONTROL DE LA DESCRIPCIÓN

Norma: ISAD(G)

Nota del archivero: Fredy Choquetocro Mamani

Fecha de la descripción: 09 de octubre de 2012

Nota del actualizador: Carlos Zegarra Moretti

Fecha de la actualización: 24 de octubre de 2012

---

#### ÁREA DE IDENTIFICACIÓN

Código de referencia: PER/APS/AH/LP/SIC/LB/19

Título: Libro de Bautizos N° 19 de la Parroquia de Sicuani (1859-1861).

#### ÁREA DE CONTENIDO Y ESTRUCTURA

Breve descripción: Libro que contiene las inscripciones de las partidas de bautizo de la Parroquia de Sicuani, que comprende del 11 de diciembre de 1859 al 08 de diciembre de 1861.

Alcance y contenido:

- Presenta carátula principal: "Libro de Partida de Bautismos del año 1859".

#### ÁREA DE CONDICIONES DE ACCESO Y UTILIZACIÓN

Índice onomástico de descripción:

- Manuel Navarrete.
- Lorenzo Villavicencio.
- Manuel Paulino Jara.
- Julián Mendieta.
- Pablo Hermosa Morales.
- Pablo Manuel Salcedo.
- Juan Pablo Arredondo.

#### ÁREA DE CONTROL DE LA DESCRIPCIÓN

Norma: ISAD(G)

Nota del archivero: Fredy Choquetocro Mamani

Fecha de la descripción: 09 de octubre de 2012

Nota del actualizador: Carlos Zegarra Moretti

Fecha de la actualización: 24 de octubre de 2012

---

#### ÁREA DE IDENTIFICACIÓN

Código de referencia: PER/APS/AH/LP/SIC/LB/20

Título: Libro de Bautizos N° 20 de la Parroquia de Sicuani (1864-1865).

#### ÁREA DE CONTENIDO Y ESTRUCTURA

Breve descripción: Libro que contiene las inscripciones de las partidas de bautizo de la Parroquia de Sicuani, que comprende del 20 de junio de 1864 al 17 de setiembre de 1865.

#### ÁREA DE CONDICIONES DE ACCESO Y UTILIZACIÓN

Índice onomástico de descripción:

- Fr. Miguel Eleuterio Vallenias, cura teniente (26 de junio de 1864 al 16 de setiembre de 1865).
- Fr. Justo Mariscal (03 al 09 de julio de 1864).
- Fr. Justo de Dios Salizar (10 de junio de 1864 al 07 de setiembre de 1865).
- - Lorenzo Villavicencio (01 de agosto al 21 de noviembre de 1864)

#### ÁREA DE CONTROL DE LA DESCRIPCIÓN

Norma: ISAD(G)

Nota del archivero: Fredy Choquetocro Mamani

Fecha de la descripción: 09 de octubre de 2012

Nota del actualizador: Carlos Zegarra Moretti

Fecha de la actualización: 24 de octubre de 2012

---

#### ÁREA DE IDENTIFICACIÓN

Código de referencia: PER/APS/AH/LP/SIC/LB/21

Título: Libro de Bautizos N° 21 de la Parroquia de Sicuani (1865-1867).

#### ÁREA DE CONTENIDO Y ESTRUCTURA

Breve descripción: Libro que contiene las inscripciones de las partidas de bautizo de la Parroquia de Sicuani, que comprende del 23 de setiembre de 1865 al 18 de octubre de 1867.

#### ÁREA DE CONDICIONES DE ACCESO Y UTILIZACIÓN

Índice onomástico de descripción:

- Fr. Juan de Dios Salizar (23 de setiembre de 1865 al 15 de junio de 1867).
- Fr. Miguel Eleuterio Vallenias (27 de setiembre de 1865 al 18 de octubre de 1867).
- Julián Mendieta, cura propio (06 al 22 de noviembre de 1865)
- Fr. Silverio Suárez, cura teniente (21 al 26 de julio de 1867 al 05 de octubre de 1867).

#### ÁREA DE CONDICIONES DE ACCESO Y UTILIZACIÓN

Índice toponímico de descripción:

- Comprende los ayllus: Hercca, Ansa, Chihuaco.

#### ÁREA DE CONTROL DE LA DESCRIPCIÓN

Norma: ISAD(G)

Nota del archivero: Fredy Choquetocro Mamani

Fecha de la descripción: 09 de octubre de 2012

Nota del actualizador: Carlos Zegarra Moretti

Fecha de la actualización: 24 de octubre de 2012

---

#### ÁREA DE IDENTIFICACIÓN

Código de referencia: PER/APS/AH/LP/SIC/LB/22

Título: Libro de Bautizos N° 22 de la Parroquia de Sicuani (1867-1870).

#### ÁREA DE CONTENIDO Y ESTRUCTURA

Breve descripción: Libro que contiene las inscripciones de las partidas de bautizo de la Parroquia de Sicuani, que comprende del 19 de octubre de 1867 al 27 de agosto de 1870.

Alcance y contenido:

- Presenta carátula (F. 1r): "Libro de Bautismos que corre desde 19 días de Octubre de 1867 años puesto por el Sr. D.D. Julián Mendieta Secreario de esta Diócesis, Rector del Colegio Seminario del Cuzco y Cura propio de la Purísima Concepcion de Sicuni, capital de la Benemerita Provincia de Canchis & & Siendo sus Compañeros F. Silverio Suares y F. Miguel Eleuterio Vallenas, Religiosos de la Sagrada Orden de Predicador: Suarez".

#### ÁREA DE CONDICIONES DE ACCESO Y UTILIZACIÓN

Índice onomástico de descripción:

- Juan Manuel Ponce, cura teniente (24 de julio al 07 de agosto de 1870).

#### ÁREA DE CONTROL DE LA DESCRIPCIÓN

Norma: ISAD(G)

Nota del archivero: Fredy Choquetocro Mamani

Fecha de la descripción: 15 de octubre de 2012

Nota del actualizador: Carlos Zegarra Moretti

Fecha de la actualización: 24 de octubre de 2012

---

#### ÁREA DE IDENTIFICACIÓN

Código de referencia: PER/APS/AH/LP/SIC/LB/23

Título: Libro de Bautizos N° 23 de la Parroquia de Sicuani (1870-1871).

#### ÁREA DE CONTENIDO Y ESTRUCTURA

Breve descripción: Libro que contiene las inscripciones de las partidas de bautizo de la Parroquia de Sicuani, que comprende del 01 de setiembre de 1870 al 30 de setiembre de 1871.

Alcance y contenido:

- Presenta carátula: "Libro de las partidas de Bautismos que empieza desde hoy primero de Setiembre de mil ochocientos setenta; creado por su Cura Ynterino Dr. Don Juan Manuel Ponce, en esta doctrina Matriz de la Ymaculada Concepcion de Sicuani. Consta en este libro el numero de los [roto]".

#### ÁREA DE CONDICIONES DE ACCESO Y UTILIZACIÓN

Índice onomástico de descripción:

- J. Silverio Suárez.
- Juan Manuel Ponce.
- Francisco Flores.

#### ÁREA DE CONTROL DE LA DESCRIPCIÓN

Norma: ISAD(G)

Nota del archivero: Fredy Choquetocro Mamani

Fecha de la descripción: 15 de octubre de 2012

Nota del actualizador: Carlos Zegarra Moretti

Fecha de la actualización: 24 de octubre de 2012

---

#### ÁREA DE IDENTIFICACIÓN

Código de referencia: PER/APS/AH/LP/SIC/LB/24

Título: Libro de Bautizos N° 24 de la Parroquia de Sicuani (1871-1872).

#### ÁREA DE CONTENIDO Y ESTRUCTURA

Breve descripción: Libro que contiene las inscripciones de las partidas de bautizo de la Parroquia de Sicuani, que comprende del 01 de octubre de 1871 al 30 de setiembre de 1872.

Estructura y/o índice:

- Epílogo: "Yo el Cura Ynter de esta doctrina de Sicuani, autoriso que todas estas partidas de bautismos que estan asentadas en este libro que consta de ciento ochenta y nueve planas, son de doce meses y el numero de los que han recibido el Santo Sacramento del Bautismo suma á ochocientos ochenta y seis; de que doy fé. Juan Ml. Ponce".

#### ÁREA DE CONDICIONES DE ACCESO Y UTILIZACIÓN

Índice onomástico de descripción:

- Fr. Francisco Flores.
- Juan Manuel Ponce.
- Mariano Galdós.

#### ÁREA DE CONTROL DE LA DESCRIPCIÓN

Norma: ISAD(G)

Nota del archivero: Fredy Choquetocro Mamani

Fecha de la descripción: 15 de octubre de 2012

Nota del actualizador: Carlos Zegarra Moretti

Fecha de la actualización: 24 de octubre de 2012

---

#### ÁREA DE IDENTIFICACIÓN

Código de referencia: PER/APS/AH/LP/SIC/LB/25

Título: Libro de Bautizos N° 25 de la Parroquia de Sicuani (1872-1874).

#### ÁREA DE CONTENIDO Y ESTRUCTURA

Breve descripción: Libro que contiene las inscripciones de las partidas de bautizo de la Parroquia de Sicuani, que comprende del 01 de octubre de 1872 al 10 de junio de 1874.

#### ÁREA DE CONDICIONES DE ACCESO Y UTILIZACIÓN

Índice onomástico de descripción:

- Juan Manuel Ponce
- Mariano Galdós
- José Benito Delgado
- Manuel Niño de Guzmán

#### ÁREA DE CONTROL DE LA DESCRIPCIÓN

Norma: ISAD(G)

Nota del archivero: Fredy Choquetocro Mamani

Fecha de la descripción: 15 de octubre de 2012

Nota del actualizador: Carlos Zegarra Moretti

Fecha de la actualización: 24 de octubre de 2012

---

**ÁREA DE IDENTIFICACIÓN**

Código de referencia: PER/APS/AH/LP/SIC/LB/26

Título: Libro de Bautizos N° 26 de la Parroquia de Sicuani (1878-1880).

**ÁREA DE CONTENIDO Y ESTRUCTURA**

Breve descripción: Libro que contiene las inscripciones de las partidas de bautizo de la Parroquia de Sicuani, que comprende del 09 de junio de 1878 al 17 de octubre de 1880.

**ÁREA DE CONDICIONES DE ACCESO Y UTILIZACIÓN**

Índice onomástico de descripción:

- Pablo de Salcedo.

**ÁREA DE CONTROL DE LA DESCRIPCIÓN**

Norma: ISAD(G)

Nota del archivero: Fredy Choquetocro Mamani

Fecha de la descripción: 16 de octubre de 2012

Nota del actualizador: Carlos Zegarra Moretti

Fecha de la actualización: 24 de octubre de 2012

---

**ÁREA DE IDENTIFICACIÓN**

Código de referencia: PER/APS/AH/LP/SIC/LB/27

Título: Libro de Bautizos N° 27 de la Parroquia de Sicuani (1880-1881).

**ÁREA DE CONTENIDO Y ESTRUCTURA**

Breve descripción: Libro que contiene las inscripciones de las partidas de bautizo de la Parroquia de Sicuani, que comprende del 12 de enero de 1880 al 16 de febrero de 1881.

**ÁREA DE CONDICIONES DE ACCESO Y UTILIZACIÓN**

Índice onomástico de descripción:

- Pablo de Salcedo.
- Pascual Gómez Loayza.

**ÁREA DE CONTROL DE LA DESCRIPCIÓN**

Norma: ISAD(G)

Nota del archivero: Fredy Choquetocro Mamani

Fecha de la descripción: 16 de octubre de 2012

Nota del actualizador: Carlos Zegarra Moretti

Fecha de la actualización: 24 de octubre de 2012

---

**ÁREA DE IDENTIFICACIÓN**

Código de referencia: PER/APS/AH/LP/SIC/LB/28

Título: Libro de Bautizos N° 28 de la Parroquia de Sicuani (1881-1883).

**ÁREA DE CONTENIDO Y ESTRUCTURA**

Breve descripción: Libro que contiene las inscripciones de las partidas de bautizo de la Parroquia de Sicuani, que comprende del 17 de febrero de 1881 al 08 de setiembre de 1883.

#### ÁREA DE CONDICIONES DE ACCESO Y UTILIZACIÓN

Índice onomástico de descripción:

- Pascual Gómez Loaiza.
- Alejandro Ibérico.
- Pedro José Loayza.
- Manuel Y. Avendaño.
- Pablo de Salcedo.
- Mariano L. Bengoa.
- Ignacio de Aragón.
- Joaquín Cartagena.

#### ÁREA DE CONTROL DE LA DESCRIPCIÓN

Norma: ISAD(G)

Nota del archivero: Fredy Choquetocro Mamani

Fecha de la descripción: 16 de octubre de 2012

Nota del actualizador: Carlos Zegarra Moretti

Fecha de la actualización: 24 de octubre de 2012

---

#### ÁREA DE IDENTIFICACIÓN

Código de referencia: PER/APS/AH/LP/SIC/LB/29

Título: Libro de Bautizos N° 29 de la Parroquia de Sicuani (1883-1886).

#### ÁREA DE CONTENIDO Y ESTRUCTURA

Breve descripción: Libro que contiene las inscripciones de las partidas de bautizo de la Parroquia de Sicuani, que comprende del 04 de setiembre de 1883 al 13 de junio de 1886.

#### ÁREA DE CONDICIONES DE ACCESO Y UTILIZACIÓN

Índice onomástico de descripción:

- Pedro José Loayza.
- José Patricio Chancas.
- Alejandro Ibérico.
- Benjamín Medrano.

#### ÁREA DE CONTROL DE LA DESCRIPCIÓN

Norma: ISAD(G)

Nota del archivero: Fredy Choquetocro Mamani

Fecha de la descripción: 16 de octubre de 2012

Nota del actualizador: Carlos Zegarra Moretti

Fecha de la actualización: 24 de octubre de 2012

---

#### ÁREA DE IDENTIFICACIÓN

Código de referencia: PER/APS/AH/LP/SIC/LB/30

Título: Libro de Bautizos N° 30 de la Parroquia de Sicuani (1886-1888).

#### ÁREA DE CONTENIDO Y ESTRUCTURA

Breve descripción: Libro que contiene las inscripciones de las partidas de bautizo de la Parroquia de Sicuani, que comprende del 13 de junio de 1886 al 09 de diciembre de 1888.

Alcance y contenido:

- Presenta carátula principal (F. 1r): "Libro de Partidas de Bautismos. Habiéndose cerrado el libro precedente en 13 de junio de 1886, queda abierto el presente pa. sentar las partidas de bautismos de esta Parroquia de Sicuani, en la misma fecha, es decir, en 13 de junio de 1886. Yberico".

#### ÁREA DE CONDICIONES DE ACCESO Y UTILIZACIÓN

Índice onomástico de descripción:

- Alejandro Ibérico.

#### ÁREA DE CONTROL DE LA DESCRIPCIÓN

Norma: ISAD(G)

Nota del archivero: Fredy Choquetocro Mamani

Fecha de la descripción: 16 de octubre de 2012

Nota del actualizador: Carlos Zegarra Moretti

Fecha de la actualización: 24 de octubre de 2012

---

#### ÁREA DE IDENTIFICACIÓN

Código de referencia: PER/APS/AH/LP/SIC/LB/31

Título: Libro de Bautizos N° 31 de la Parroquia de Sicuani (1888-1891).

#### ÁREA DE CONTENIDO Y ESTRUCTURA

Breve descripción: Libro que contiene las inscripciones de las partidas de bautizo de la Parroquia de Sicuani, que comprende del 10 de diciembre de 1888 al 22 de abril de 1891.

Alcance y contenido:

- Presenta carátula principal (F. 1r): "Libro de Partidas de Bautismos de la Yglesia Parroquial de Sicuani que se ha abierto en esta fecha 10 de Diciembre de 1888 de que certifico. Alejandro Yberico. Párroco".

#### ÁREA DE CONDICIONES DE ACCESO Y UTILIZACIÓN

Índice onomástico de descripción:

- Alejandro Ibérico.

#### ÁREA DE CONTROL DE LA DESCRIPCIÓN

Norma: ISAD(G)

Nota del archivero: Fredy Choquetocro Mamani

Fecha de la descripción: 19 de octubre de 2012

Nota del actualizador: Carlos Zegarra Moretti

Fecha de la actualización: 24 de octubre de 2012

---

#### ÁREA DE IDENTIFICACIÓN

Código de referencia: PER/APS/AH/LP/SIC/LB/32

Título: Libro de Bautizos N° 32 de la Parroquia de Sicuani (1891-1892).



#### ÁREA DE CONTENIDO Y ESTRUCTURA

Breve descripción: Libro que contiene las inscripciones de las partidas de bautizo de la Parroquia de Sicuani, que comprende del 23 de abril de 1891 al 20 de agosto 1892.

#### ÁREA DE CONDICIONES DE ACCESO Y UTILIZACIÓN

Índice onomástico de descripción:

- Alejandro Ibérico.
- Honorato Rosas.
- J. Patricio Chanca.

#### ÁREA DE CONTROL DE LA DESCRIPCIÓN

Norma: ISAD(G)

Nota del archivero: Fredy Choquetocro Mamani

Fecha de la descripción: 19 de octubre de 2012

Nota del actualizador: Carlos Zegarra Moretti

Fecha de la actualización: 24 de octubre de 2012

---

#### ÁREA DE IDENTIFICACIÓN

Código de referencia: PER/APS/AH/LP/SIC/LB/33

Título: Libro de Bautizos N° 33 de la Parroquia de Sicuani (1892-1893).

#### ÁREA DE CONTENIDO Y ESTRUCTURA

Breve descripción: Libro que contiene las inscripciones de las partidas de bautizo de la Parroquia de Sicuani, que comprende del 22 de octubre de 1892 al 26 de enero de 1893.

#### ÁREA DE CONDICIONES DE ACCESO Y UTILIZACIÓN

Índice onomástico de descripción:

- J. Patricio Chanca.
- José Mariano Lozano, cura encargado.

#### ÁREA DE CONTROL DE LA DESCRIPCIÓN

Norma: ISAD(G)

Nota del archivero: Fredy Choquetocro Mamani

Fecha de la descripción: 22 de octubre de 2012

Nota del actualizador: Carlos Zegarra Moreti

Fecha de la actualización: 24 de octubre de 2012

---

#### ÁREA DE IDENTIFICACIÓN

Código de referencia: PER/APS/AH/LP/SIC/LB/34

Título: Libro de Bautizos N° 34 de la Parroquia de Sicuani (1893).

#### ÁREA DE CONTENIDO Y ESTRUCTURA

Breve descripción: Libro que contiene las inscripciones de las partidas de bautizo de la Parroquia de Sicuani, que comprende del 27 de enero de 1893 al 13 de setiembre de 1893.

Alcance y contenido:

- Presenta carátula principal (F. 1r): "Oficios despachados para la Curia Ecclesiastica y Recividos".

#### ÁREA DE CONDICIONES DE ACCESO Y UTILIZACIÓN

Índice onomástico de descripción:

- Ángel E. del Castillo.

#### ÁREA DE CONTROL DE LA DESCRIPCIÓN

Norma: ISAD(G)

Nota del archivero: Fredy Choquetocro Mamani

Fecha de la descripción: 22 de octubre de 2012

Nota del actualizador: Carlos Zegarra Moretti

Fecha de la actualización: 24 de octubre de 2012

---

#### ÁREA DE IDENTIFICACIÓN

Código de referencia: PER/APS/AH/LP/SIC/LB/35

Título: Libro de Bautizos N° 35 de la Parroquia de Sicuani (1893-1894).

#### ÁREA DE CONTENIDO Y ESTRUCTURA

Breve descripción: Libro que contiene las inscripciones de las partidas de bautizo de la Parroquia de Sicuani, que comprende del 16 de setiembre de 1893 al 27 de setiembre de 1894.

#### ÁREA DE CONDICIONES DE ACCESO Y UTILIZACIÓN

Índice onomástico de descripción:

- Ángel E. del Castillo.

#### ÁREA DE CONTROL DE LA DESCRIPCIÓN

Norma: ISAD(G)

Nota del archivero: Fredy Choquetocro Mamani

Fecha de la descripción: 22 de octubre de 2012

Nota del actualizador: Carlos Zegarra Moretti

Fecha de la actualización: 24 de octubre de 2012

---

#### ÁREA DE IDENTIFICACIÓN

Código de referencia: PER/APS/AH/LP/SIC/LB/36

Título: Libro de Bautizos N° 36 de la Parroquia de Sicuani (1894-1895).

#### ÁREA DE CONTENIDO Y ESTRUCTURA

Breve descripción: Libro que contiene las inscripciones de las partidas de bautizo de la Parroquia de Sicuani, que comprende del mes de octubre de 1892 al mes de mayo de 1895.

#### ÁREA DE CONDICIONES DE ACCESO Y UTILIZACIÓN

Índice onomástico de descripción:

- Pedro Bautista Rosas.

#### ÁREA DE CONTROL DE LA DESCRIPCIÓN

Norma: ISAD(G)

Nota del archivero: Fredy Choquetocro Mamani

Fecha de la descripción: 22 de octubre de 2012

Nota del actualizador: Carlos Zegarra Moretti

Fecha de la actualización: 24 de octubre de 2012

---

#### ÁREA DE IDENTIFICACIÓN

Código de referencia: PER/APS/AH/LP/SIC/LB/37

Título: Libro de Bautizos N° 37 de la Parroquia de Sicuani (1895-1897).

#### ÁREA DE CONTENIDO Y ESTRUCTURA

Breve descripción: Libro que contiene las inscripciones de las partidas de bautizo de la Parroquia de Sicuani, que comprende del 07 de mayo de 1895 al 21 de octubre de 1897.

Alcance y contenido:

- Presenta carátula principal: "Libro de partidas de bautismos de eta S. Yglesia de Sicuani iniciado en la administración interina del P. Luis Antonio Leon. M.O. Mayo 7 de 1895".

#### ÁREA DE CONDICIONES DE ACCESO Y UTILIZACIÓN

Índice onomástico de descripción:

- Luis Antonio León.
- Luis del C. de Mariscal

#### ÁREA DE CONTROL DE LA DESCRIPCIÓN

Norma: ISAD(G)

Nota del archivero: Fredy Choquetocro Mamani

Fecha de la descripción: 22 de octubre de 2012

Nota del actualizador: Carlos Zegarra Moretti

Fecha de la actualización: 24 de octubre de 2012

---

#### ÁREA DE IDENTIFICACIÓN

Código de referencia: PER/APS/AH/LP/SIC/LB/38

Título: Libro de Bautizos N° 38 de la Parroquia de Sicuani (1895-1897)

#### ÁREA DE CONTENIDO Y ESTRUCTURA

Breve descripción: Libro que contiene las inscripciones de las partidas de bautizo de la Parroquia de Sicuani, que comprende del 02 de junio de 1805 al 06 de mayo de 1897.

#### ÁREA DE CONDICIONES DE ACCESO Y UTILIZACIÓN

Índice onomástico de descripción:

- Benigno Yábar.

#### ÁREA DE CONTROL DE LA DESCRIPCIÓN

Norma: ISAD(G)

Nota del archivero: Fredy Choquetocro Mamani

Fecha de la descripción: 22 de octubre de 2012

Nota del actualizador: Carlos Zegarra Moretti

Fecha de la actualización: 24 de octubre de 2012

---

#### ÁREA DE IDENTIFICACIÓN

Código de referencia: PER/APS/AH/LP/SIC/LB/39

Título: Libro de Bautizos N° 39 de la Parroquia de Sicuani (1897-1900).

#### ÁREA DE CONTENIDO Y ESTRUCTURA

Breve descripción: Libro que contiene las inscripciones de las partidas de bautizo de la Parroquia de Sicuani, que comprende del 07 de mayo de 1897 al 08 de junio de 1900.

Alcance y contenido:

- Presenta carátula: "Libro de Partidas de Bautismo Parroquia de Ntra. Sra. de la Ynmaculada Concepcion de Sicuani, q° se ha abierto en esta fecha siete de Mayo de 1897. Benigno Yábar".

#### ÁREA DE CONDICIONES DE ACCESO Y UTILIZACIÓN

Índice onomástico de descripción:

- Benigno Yábar.
- Patricio Chanca.
- Antonio P. Pacheco.
- Luis A. León.
- Nicomedes de la Vega.
- José B. Espinoza.
- Francisco S. Farfán.
- Leandro Acosta.
- Gabriel Loaiza.
- Juan M. Valdeiglesias.

#### ÁREA DE CONTROL DE LA DESCRIPCIÓN

Norma: ISAD(G)

Nota del archivero: Fredy Choquetocro Mamani

Fecha de la descripción: 22 de octubre de 2012

Nota del actualizador: Carlos Zegarra Moretti

Fecha de la actualización: 24 de octubre de 2012

---

**ÁREA DE IDENTIFICACIÓN**

Código de referencia: PER/APS/AH/LP/SIC/IM/01

Título: Libro de Informaciones Matrimoniales N° 01 de la Parroquia de Sicuani (1835-1840).

**ÁREA DE CONTENIDO Y ESTRUCTURA**

Breve descripción: Libro que contiene las informaciones matrimoniales de la Parroquia de Sicuani, que comprende del 05 de noviembre de 1835 al 27 de agosto de 1840.

Alcance y contenido:

- Presenta carátula principal: "Libro de Ynformacios. y de Casamientos puesto por el Sor° D.D. Mariano Teran Cura propio de la Doctrina de Ccatcca é Ynter de esta Villa Sicuani que corre desde el 2 de Noviembre de 1835".

**ÁREA DE CONDICIONES DE ACCESO Y UTILIZACIÓN**

Índice onomástico de descripción:

- Melchor Solís.
- Manuel Cairo.

**ÁREA DE CONTROL DE LA DESCRIPCIÓN**

Norma: ISAD(G)

Nota del archivero: Fredy Choquetocro Mamani

Fecha de la descripción: 03 de octubre de 2012

Nota del actualizador: Carlos Zegarra Moretti

Fecha de la actualización: 24 de octubre de 2012

**ÁREA DE IDENTIFICACIÓN**

Código de referencia: PER/APS/AH/LP/SIC/IM/02

Título: Libro de Informaciones Matrimoniales N° 02 de la Parroquia de Sicuani (1855-1867).

**ÁREA DE CONTENIDO Y ESTRUCTURA**

Breve descripción: Libro que contiene las informaciones matrimoniales de la Parroquia de Sicuani, que comprende del 14 de diciembre de 1855 al 22 de octubre de 1867.

Alcance y contenido:

- Presenta carátula principal (F. 1r): "Libro de matrimonios, de informaciones de Matrimonios que comienza desde el 1° de Diciembre de 1855".

**ÁREA DE CONDICIONES DE ACCESO Y UTILIZACIÓN**

Índice onomástico de descripción:

- Juan Pablo Arredondo.
- Pablo Manuel Salcedo.
- Justo Mariscal.
- Juan de Dios Salizar.
- Miguel E. Vallenás.

- Silverio Suarez.
- Justo Lorenzo Holgado.
- Manuel Jesús Navarrete.

#### **ÁREA DE CONTROL DE LA DESCRIPCIÓN**

Norma: ISAD(G)

Nota del archivero: Fredy Choquetocro Mamani

Fecha de la descripción: 03 de octubre de 2012

Nota del actualizador: Carlos Zegarra Moretti

Fecha de la actualización: 24 de octubre de 2012

---

#### **ÁREA DE IDENTIFICACIÓN**

Código de referencia: PER/APS/AH/LP/SIC/IM/03

Título: Libro de Informaciones Matrimoniales N° 03 de la Parroquia de Sicuani (1865-1867).

#### **ÁREA DE CONTENIDO Y ESTRUCTURA**

Breve descripción: Libro que contiene las informaciones matrimoniales de la Parroquia de Sicuani, que comprende del 08 de marzo de 1865 al 04 de noviembre de 1867.

Alcance y contenido:

- Presenta carátula principal (F. 1r): "Libro de informaciones de matrimonios de la Doctrina de Sicuani. Año de 1865".

#### **ÁREA DE CONDICIONES DE ACCESO Y UTILIZACIÓN**

Índice onomástico de descripción:

- Julián Mendieta.
- Miguel E. Vallenás.
- Juan de Dios Salizar.
- Silverio Suárez.

#### **ÁREA DE CONTROL DE LA DESCRIPCIÓN**

Norma: ISAD(G)

Nota del archivero: Fredy Choquetocro Mamani

Fecha de la descripción: 03 de octubre de 2012

Nota del actualizador: Carlos Zegarra Moretti

Fecha de la actualización: 24 de octubre de 2012

---

#### **ÁREA DE IDENTIFICACIÓN**

Código de referencia: PER/APS/AH/LP/SIC/IM/04

Título: Libro de Informaciones Matrimoniales N° 04 de la Parroquia de Sicuani (1874-1881).

#### **ÁREA DE CONTENIDO Y ESTRUCTURA**

Breve descripción: Libro que contiene las informaciones matrimoniales de la Parroquia de Sicuani, que comprende del 07 de noviembre de 1874 al 21 de enero de 1881.

Alcance y contenido:

- Presenta carátula principal (F. 1r): "Libro de sumaria informacion de testigos, de la parroquia de la Ynmaculada Concepcion de la Villa de Sicuani, para matrimonios, q. corre desde Noviembre del año 1874".

#### ÁREA DE CONDICIONES DE ACCESO Y UTILIZACIÓN

Índice onomástico de descripción:

- José Benito Delgado.
- Luis Beltrán Parellón.
- Pablo Manuel Salcedo.
- Miguel E. Vallenas.
- Pascual G. Loayza.

Índice toponímico de descripción:

- Comprende los ayllus: Qhehuar, Cancagua, Chumo, Chihuaco.

#### ÁREA DE CONTROL DE LA DESCRIPCIÓN

Norma: ISAD(G)

Nota del archivero: Fredy Choquetocro Mamani

Fecha de la descripción: 03 de octubre de 2012

Nota del actualizador: Carlos Zegarra Moretti

Fecha de la actualización: 24 de octubre de 2012

---

#### ÁREA DE IDENTIFICACIÓN

Código de referencia: PER/APS/AH/LP/SIC/IM/05

Título: Libro de Informaciones Matrimoniales N° 05 de la Parroquia de Sicuani (1908-1910).

#### ÁREA DE CONTENIDO Y ESTRUCTURA

Breve descripción: Libro que contiene las informaciones matrimoniales de la Parroquia de Sicuani, que comprende del 19 de mayo de 1908 al 09 de mayo de 1910.

Alcance y contenido:

- Libro pequeño de folios recortados.
- Contiene la carta pastoral escrita por Mons. Juan Antonio Falcón, obispo de Cusco, la cual dirige al clero y fieles dando a conocer el Decreto de la Congregación del Concilio sobre esponsales y el sacramento del Matrimonio. Impreso en Cusco el 1908.

#### ÁREA DE CONDICIONES DE ACCESO Y UTILIZACIÓN

Índice onomástico de descripción:

- Manuel Jesús Pareja.

#### ÁREA DE CONTROL DE LA DESCRIPCIÓN

Norma: ISAD(G)

Nota del archivero: Fredy Choquetocro Mamani

Fecha de la descripción: 03 de octubre de 2012

Nota del actualizador: Carlos Zegarra Moretti

Fecha de la actualización: 24 de octubre de 2012

---

MATRIMONIOS

---

**ÁREA DE IDENTIFICACIÓN**

Código de referencia: PER/APS/AH/LP/SIC/LM/01

Título: Libro de Matrimonios N° 01 de la Parroquia de Sicuani (1792-1800).

**ÁREA DE CONTENIDO Y ESTRUCTURA**

Breve descripción: Libro que contiene las inscripciones de matrimonio de la Parroquia de Sicuani, que comprende del 18 de octubre de 1792 al 30 de noviembre de 1800.

**ÁREA DE CONDICIONES DE ACCESO Y UTILIZACIÓN**

Índice onomástico de descripción:

- Dr. Domingo Vásquez de Velasco, cura propio (02 de marzo de 1794).
- Dr. Gregorio Mariano Sánchez, cura propio (10 de noviembre de 1796 al 14 de noviembre de 1799).

**ÁREA DE CONTROL DE LA DESCRIPCIÓN**

Norma: ISAD(G)

Nota del archivero: Fredy Choquetocro Mamani

Fecha de la descripción: 22 de octubre de 2012

Nota del actualizador: Carlos Zegarra Moretti

Fecha de la actualización: 24 de octubre de 2012

---

**ÁREA DE IDENTIFICACIÓN**

Código de referencia: PER/APS/AH/LP/SIC/LM/02

Título: Libro de Matrimonios N° 02 de la Parroquia de Sicuani (1802-1823).

**ÁREA DE CONTENIDO Y ESTRUCTURA**

Breve descripción: Libro que contiene las inscripciones de matrimonio de la Parroquia de Sicuani, que comprende del 01 de setiembre de 1802 al 20 de octubre de 1823.

**ÁREA DE CONDICIONES DE ACCESO Y UTILIZACIÓN**

Índice onomástico de descripción:

- Dr. Gregorio Mariano Sánchez, cura propio (01 de setiembre de 1802).

**ÁREA DE CONTROL DE LA DESCRIPCIÓN**

Norma: ISAD(G)

Nota del archivero: Fredy Choquetocro Mamani

Fecha de la descripción: 22 de octubre de 2012

Nota del actualizador: Carlos Zegarra Moretti

Fecha de la actualización: 24 de octubre de 2012

---

**ÁREA DE IDENTIFICACIÓN**

Código de referencia: PER/APS/AH/LP/SIC/LM/03

Título: Libro de Matrimonios N° 03 de la Parroquia de Sicuani (1823-1835).



#### ÁREA DE CONTENIDO Y ESTRUCTURA

Breve descripción: Libro que contiene las inscripciones de matrimonio de la Parroquia de Sicuani, que comprende del 26 de octubre de 1823 al 26 de noviembre de 1835.

#### ÁREA DE CONDICIONES DE ACCESO Y UTILIZACIÓN

Índice onomástico de descripción:

- Dr. Pedro Joseph de Leyva, cura interino (26 de octubre de 1823 al 26 de diciembre de 1823) y como cura propio (04 de enero de 1824 al 25 de abril de 1833).

#### ÁREA DE CONTROL DE LA DESCRIPCIÓN

Norma: ISAD(G)

Nota del archivero: Fredy Choquetocro Mamani

Fecha de la descripción: 22 de octubre de 2012

Nota del actualizador: Carlos Zegarra Moretti

Fecha de la actualización: 24 de octubre de 2012

---

#### ÁREA DE IDENTIFICACIÓN

Código de referencia: PER/APS/AH/LP/SIC/LM/04

Título: Libro de Matrimonios N° 04 de la Parroquia de Sicuani (1844-1849).

#### ÁREA DE CONTENIDO Y ESTRUCTURA

Breve descripción: Libro que contiene las inscripciones de matrimonio de la Parroquia de Sicuani, que comprende del 01 de agosto de 1844 al 28 de noviembre de 1849.

#### ÁREA DE CONDICIONES DE ACCESO Y UTILIZACIÓN

Índice onomástico de descripción:

- Dr. Antonio Cáceres, cura propio (01 de agosto de 1844 al 28 de noviembre de 1849).

#### ÁREA DE CONTROL DE LA DESCRIPCIÓN

Norma: ISAD(G)

Nota del archivero: Fredy Choquetocro Mamani

Fecha de la descripción: 23 de octubre de 2012

Nota del actualizador: Carlos Zegarra Moretti

Fecha de la actualización: 24 de octubre de 2012

---

#### ÁREA DE IDENTIFICACIÓN

Código de referencia: PER/APS/AH/LP/SIC/LM/05

Título: Libro de Matrimonios N° 05 de la Parroquia de Sicuani (1851).

#### ÁREA DE CONTENIDO Y ESTRUCTURA

Breve descripción: Libro que contiene las inscripciones de matrimonio de la Parroquia de Sicuani, que comprende del 06 de enero de 1851 al 28 de noviembre de 1851.

#### ÁREA DE CONDICIONES DE ACCESO Y UTILIZACIÓN

Índice onomástico de descripción:

- Dr. Antonio Cáceres, cura propio.

#### ÁREA DE CONTROL DE LA DESCRIPCIÓN

Norma: ISAD(G)

Nota del archivero: Fredy Choquetocro Mamani

Fecha de la descripción: 22 de octubre de 2012

Nota del actualizador: Carlos Zegarra Moretti

Fecha de la actualización: 24 de octubre de 2012

---

#### ÁREA DE IDENTIFICACIÓN

Código de referencia: PER/APS/AH/LP/SIC/LM/06

Título: Libro de Matrimonios N° 06 de la Parroquia de Sicuani (1855-1858)

#### ÁREA DE CONTENIDO Y ESTRUCTURA

Breve descripción: Libro que contiene las inscripciones de matrimonio de la Parroquia de Sicuani, que comprende del 24 de enero de 1855 al 30 de octubre de 1858.

Alcance y contenido:

- Presenta carátula: "Libro de Partidas de Matrimonios Creado por el DD Julian Mendieta Cura interino desde el 1 de Diciembre del año del Señor de 1855. Por sus Curas Tenientes D.D. Justo Lorenzo Holgado i R.P.F. Manuel Jesus Navarrete Por sus curas tenientes. D.D Justo Holgado".

#### ÁREA DE CONDICIONES DE ACCESO Y UTILIZACIÓN

Índice onomástico de descripción:

- Manuel Navarrete.
- Justo Lorenzo Holgado.
- Tadeo Evaristo Aragón.

#### ÁREA DE CONTROL DE LA DESCRIPCIÓN

Norma: ISAD(G)

Nota del archivero: Fredy Choquetocro Mamani

Fecha de la descripción: 23 de octubre de 2012

Nota del actualizador: Carlos Zegarra Moretti

Fecha de la actualización: 24 de octubre de 2012

---

#### ÁREA DE IDENTIFICACIÓN

Código de referencia: PER/APS/AH/LP/SIC/LM/07

Título: Libro de Matrimonios N° 07 de la Parroquia de Sicuani (1858-1859).

#### ÁREA DE CONTENIDO Y ESTRUCTURA

Breve descripción: Libro que contiene las inscripciones de matrimonio de la Parroquia de Sicuani, que comprende del 03 de octubre de 1858 al 21 de octubre de 1859.

Alcance y contenido:

- Presenta carátula principal (F. 1r): "Libro de Matrimonios que corre desde el mes de Octubre de 1858 años".
- Solicitud de dispensa matrimonial para el matrimonio entre Juan Condori y Lorenza Alarcón, presentada al Vicario capitular de Cusco por el cura interino de Sicuani, Julián Mendieta. Entre folio 28 y 29. 10 de junio de 1859.

#### ÁREA DE CONDICIONES DE ACCESO Y UTILIZACIÓN

Índice onomástico de descripción:

- Tadeo Evaristo Aragón.
- Manuel Navarrete.
- Pablo Hermosa Morales.
- Juan Pablo Arredondo.
- Pablo Salcedo.
- Justo Mariscal.
- Juan de Dios Salizar.
- Miguel de Vallenás.

#### ÁREA DE CONTROL DE LA DESCRIPCIÓN

Norma: ISAD(G)

Nota del archivero: Fredy Choquetocro Mamani

Fecha de la descripción: 23 de octubre de 2012

Nota del actualizador: Carlos Zegarra Moretti

Fecha de la actualización: 24 de octubre de 2012

---

#### ÁREA DE IDENTIFICACIÓN

Código de referencia: PER/APS/AH/LP/SIC/LM/08

Título: Libro de Matrimonios N° 08 de la Parroquia de Sicuani (1870-1871).

#### ÁREA DE CONTENIDO Y ESTRUCTURA

Breve descripción: Libro que contiene las inscripciones de matrimonio de la Parroquia de Sicuani, que comprende del 03 de julio de 1870 al 09 de diciembre de 1871.

Alcance y contenido:

- Presenta carátula principal (F. 1r): "Libro nuevo en que se escriben las partidas de las informaciones y matrimonios que se administran en esta Yglesia Parroquial de la Ymaculada Concepcion de la Villa de Sicuani Capital de la Provincia de Canchis; el cual comiens á correr el dia catorce del mes de Julio del año de mil ochocientos setenta, en que tomé posesion como Cura Ynterino de ese beneficio. Sicuani, Julio 14 de 1870".
- Solicitud para contraer matrimonio entre Encarnación Mendoza y Federico Bornás. Sicuani, 05 de febrero de 1871.
- Solicitud presentada por Juan Manuel Ponce al obispo de Cusco para una dispensa matrimonial para Mariano Chuquihuanca y Juliana Ccallo. 26 de mayo de 1871.

#### ÁREA DE CONDICIONES DE ACCESO Y UTILIZACIÓN

Índice onomástico de descripción:

- Juan Manuel Ponce.

#### ÁREA DE CONTROL DE LA DESCRIPCIÓN

Norma: ISAD(G)

Nota del archivero: Fredy Choquetocro Mamani

Fecha de la descripción: 23 de octubre de 2012

Nota del actualizador: Carlos Zegarra Moretti

Fecha de la actualización: 24 de octubre de 2012

---

#### ÁREA DE IDENTIFICACIÓN

Código de referencia: PER/APS/AH/LP/SIC/LM/09

Título: Libro de Matrimonios N° 09 de la Parroquia de Sicuani (1871-1874).

#### ÁREA DE CONTENIDO Y ESTRUCTURA

Breve descripción: Libro que contiene las inscripciones de matrimonio de la Parroquia de Sicuani, que comprende del 26 de noviembre de 1871 al 25 de octubre de 1874.

Alcance y contenido:

- Carátula del libro y el comienzo de las actas del 14 de diciembre de 1871.
- Presenta carátula principal (F. 1r): "Libro donde se acientan las [sic] partidas de las informaciones y Matrimonios que se administran en esta Yglesia Parroquial de la Ynmaculada Concepcion de la Villa de Sicuani capital de la Provincia de Canchis; el cual comienza desde el dia catorce de Diciembre del año de mil ochocientos setenta y uno. Sicuani 14 de 1871".
- Oficio que envía Juan Manuel Ponce al cura de Tinta para informarle de la intención de contraer matrimonio entre Juan Bautista Escovedo, feligrés de Tinta, y Quintina Aragón, feligrés de Sicuani. Sicuani, 22 de noviembre de 1871. Entre folios 03 y 04.
- Carta que dirige Paulino Delgado al obispo de Cusco solicitando dispensa matrimonial para casarse con Justa Galindo. Sicuani, 20 de febrero de 1872. Entre folios 18 y 19.
- Solicitud presentada por Cosme Sosaya al obispo de Cusco para contraer matrimonio con Josefa Mercado. Cusco, 23 de abril de 1872. Entre folios 21 y 22.

#### ÁREA DE CONDICIONES DE ACCESO Y UTILIZACIÓN

Índice onomástico de descripción:

- Juan Manuel Ponce.
- José Benito Delgado.

#### ÁREA DE CONTROL DE LA DESCRIPCIÓN

Norma: ISAD(G)

Nota del archivero: Fredy Choquetocro Mamani

Fecha de la descripción: 23 de octubre de 2012

Nota del actualizador: Carlos Zegarra Moretti

Fecha de la actualización: 24 de octubre de 2012

---

#### ÁREA DE IDENTIFICACIÓN

Código de referencia: PER/APS/AH/LP/SIC/LM/10

Título: Libro de Matrimonios N° 10 de la Parroquia de Sicuani (1873-1876).

#### ÁREA DE CONTENIDO Y ESTRUCTURA

Breve descripción: Libro que contiene las inscripciones de matrimonio de la Parroquia de Sicuani, que comprende del 24 de abril de 1873 al 31 de diciembre de 1876.

Alcance y contenido:

- Presenta carátula principal (F. 1r): "Libro de Matrimonios que corre desde 1° de Abril de 1873. José B. Delgado".

#### ÁREA DE CONDICIONES DE ACCESO Y UTILIZACIÓN

Índice onomástico de descripción

- José Benito Delgado.
- Manuel Isidro Avendaño.
- Luis Beltrán Parellón.
- Estanislao Aragón.
- Miguel E. Vallenás.

#### ÁREA DE CONTROL DE LA DESCRIPCIÓN

Norma: ISAD(G)

Nota del archivero: Fredy Choquetocro Mamani

Fecha de la descripción: 28 de setiembre de 2012

Nota del actualizador: Carlos Zegarra Moretti

Fecha de la actualización: 24 de octubre de 2012

---

#### ÁREA DE IDENTIFICACIÓN

Código de referencia: PER/APS/AH/LP/SIC/LM/11

Título: Libro de Matrimonios N° 11 de la Parroquia de Sicuani (1874-1881).

#### ÁREA DE CONTENIDO Y ESTRUCTURA

Breve descripción: Libro que contiene las inscripciones de matrimonio de la Parroquia de Sicuani, que comprende del 01 de enero de 1874 al 01 de enero de 1881.

Alcance y contenido:

- Presenta carátula principal (F. 1r): "Libro de Matrimonios que corre desde el día primero de Enero de 1877 siendo su Cura interino D.D. Miguel Vallenás".

#### ÁREA DE CONDICIONES DE ACCESO Y UTILIZACIÓN

Índice onomástico de descripción

- Miguel E. Vallenás.
- Pablo Manuel Salcedo.
- Pascual G. Loaiza.

#### ÁREA DE CONTROL DE LA DESCRIPCIÓN

Norma: ISAD(G)

Nota del archivero: Fredy Choquetocro Mamani

Fecha de la descripción: 28 de setiembre de 2012

Nota del actualizador: Carlos Zegarra Moretti

Fecha de la actualización: 24 de octubre de 2012

---

#### ÁREA DE IDENTIFICACIÓN

Código de referencia: PER/APS/AH/LP/SIC/LM/12

Título: Libro de Matrimonios N° 12 de la Parroquia de Sicuani (1880-1893).

#### ÁREA DE CONTENIDO Y ESTRUCTURA

Breve descripción: Libro que contiene las inscripciones de matrimonio de la Parroquia de Sicuani, que comprende del 08 de enero de 1881 al 15 de julio de 1893.

#### ÁREA DE CONDICIONES DE ACCESO Y UTILIZACIÓN

Índice onomástico de descripción

- Alejandro Ibérico.
- Pedro José Loayza.
- Manuel Isidro Avendaño.
- Ignacio G. Aragón.
- Joaquín Cartagena.
- Patricio Chanca.
- Ángel E. del Castillo.

#### ÁREA DE CONTROL DE LA DESCRIPCIÓN

Norma: ISAD(G)

Nota del archivero: Fredy Choquetocro Mamani

Fecha de la descripción: 28 de setiembre de 2012

Nota del actualizador: Carlos Zegarra Moretti

Fecha de la actualización: 24 de octubre de 2012

---

#### ÁREA DE IDENTIFICACIÓN

Código de referencia: PER/APS/AH/LP/SIC/LM/13

Título: Libro de Matrimonios N° 13 de la Parroquia de Sicuani (1886-1892).

#### ÁREA DE CONTENIDO Y ESTRUCTURA

Breve descripción: Libro que contiene las inscripciones de matrimonio de la Parroquia de Sicuani, que comprende del 08 de agosto de 1886 al 13 de octubre de 1892.

Alcance y contenido:

- Presenta carátula principal: "Libro de Partidas de matrimonios de la Parroquia de Sicuani, abiendo en 8 de Agosto de 1888. Alejandro Yberico".

#### ÁREA DE CONDICIONES DE ACCESO Y UTILIZACIÓN

Índice onomástico de descripción:

- Alejandro Ibérico.
- Honorato Rosas.
- Patricio Chanca.

#### ÁREA DE CONTROL DE LA DESCRIPCIÓN

Norma: ISAD(G)

Nota del archivero: Fredy Choquetocro Mamani

Fecha de la descripción: 28 de setiembre de 2012

Nota del actualizador: Carlos Zegarra Moretti

Fecha de la actualización: 24 de octubre de 2012

**ÁREA DE IDENTIFICACIÓN**

Código de referencia: PER/APS/AH/LP/SIC/LE/01

Título: Libro de Entierros N° 01 de la Parroquia de Sicuani (1792-1802).

**ÁREA DE CONTENIDO Y ESTRUCTURA**

Breve descripción: Libro que contiene las inscripciones de entierro de la Parroquia de Sicuani, que comprende del 25 de mayo de 1792 al 17 de octubre de 1802.

**ÁREA DE CONDICIONES DE ACCESO Y UTILIZACIÓN**

Índice onomástico de descripción:

- Cipriano del Valle y Miranda.
- Julián Marciano.
- Antonio Pancorbo.
- Eugenio de Silva.
- Joseph Antonio de Tapia.
- Nicolás Cárdenas.
- Martín de Cabrera.
- Mariano Lazarte.
- Calixto Heredia.
- Tadeo José de Quintanilla.
- Antonio Mieses.
- Narciso de Aragón.
- Marcelo Velarde.
- Vicente León.
- Pedro Aragón.
- Guillermo Lezama.

**ÁREA DE CONTROL DE LA DESCRIPCIÓN**

Norma: ISAD(G)

Nota del archivero: Fredy Choquetocro Mamani

Fecha de la descripción: 23 de octubre de 2012

Nota del actualizador: Carlos Zegarra Moretti

Fecha de la actualización: 24 de octubre de 2012

**ÁREA DE IDENTIFICACIÓN**

Código de referencia: PER/APS/AH/LP/SIC/LE/02

Título: Libro de Entierros N° 02 de la Parroquia de Sicuani (1804-1817).

**ÁREA DE CONTENIDO Y ESTRUCTURA**

Breve descripción: Libro que contiene las inscripciones de entierro de la Parroquia de Sicuani, que comprende del 04 de julio de 1803 al 02 de junio de 1817.

Alcance y contenido:

- Presenta carátula principal (F. 1r): "Libro de entierros fabricado por el Dor. Dn. Manuel Gayoso, y Guevara, para esta Yglesia de Siquani, año de 1804 y siguientes".

#### ÁREA DE CONDICIONES DE ACCESO Y UTILIZACIÓN

Índice onomástico de descripción:

- Narciso de Aragón.
- Vicente León.
- Manuel Gayoso.
- Pedro Aragón.
- Francisco Bello.
- Ignacio Gayoso.
- Manuel Mendoza.
- Mariano Asín.

Índice toponímico de descripción:

- Comprende los ayllus: Suyo, Ansa, Phalla, Erca, Chihuaco.

#### ÁREA DE CONTROL DE LA DESCRIPCIÓN

Norma: ISAD(G)

Nota del archivero: Fredy Choquetocro Mamani

Fecha de la descripción: 23 de octubre de 2012

Nota del actualizador: Carlos Zegarra Moretti

Fecha de la actualización: 24 de octubre de 2012

---

#### ÁREA DE IDENTIFICACIÓN

Código de referencia: PER/APS/AH/LP/SIC/LE/03

Título: Libro de Entierros N° 03 de la Parroquia de Siquani (1817-1823).

#### ÁREA DE CONTENIDO Y ESTRUCTURA

Breve descripción: Libro que contiene las inscripciones de entierro de la Parroquia de Siquani, que comprende del 22 de agosto de 1817 al 25 de setiembre de 1823.

Alcance y contenido:

- Presenta carátula principal (F. 1r): "Libro de Entierros de esta Santa Yglesia de Siquani, fabricada pr. su Cura prop°. el Dr. Dn. Sebastn. de la Paliza, Recr. del Rl. Convict° de Sn. Bernardo dla. Ciud. dl. Cuzco. Corre desde 22 de Agosto dl. año 1817 pa. adelante, a cargo de su tene. Dn. Mariano Asin en la fima°. sigte".

#### ÁREA DE CONDICIONES DE ACCESO Y UTILIZACIÓN

Índice onomástico de descripción:

- Mariano Asín.
- Pedro Aragón.
- Bonifacio Deza.
- Pedro Joseph de Leyva.
- Sebastián Niño de Guzmán.
- Carlos de Guillén.



#### ÁREA DE CONTROL DE LA DESCRIPCIÓN

Norma: ISAD(G)

Nota del archivero: Fredy Choquetocro Mamani

Fecha de la descripción: 23 de octubre de 2012

Nota del actualizador: Carlos Zegarra Moretti

Fecha de la actualización: 24 de octubre de 2012

---

#### ÁREA DE IDENTIFICACIÓN

Código de referencia: PER/APS/AH/LP/SIC/LE/04

Título: Libro de Entierros N° 04 de la Parroquia de Sicuani (1823-1830).

#### ÁREA DE CONTENIDO Y ESTRUCTURA

Breve descripción: Libro que contiene las inscripciones de entierro de la Parroquia de Sicuani, que comprende del 25 de setiembre de 1823 al 18 de noviembre de 1830.

#### ÁREA DE CONDICIONES DE ACCESO Y UTILIZACIÓN

Índice onomástico de descripción:

- Sebastián Niño de Guzmán.
- Pedro Joseph de Leyva.

#### ÁREA DE CONDICIONES DE ACCESO Y UTILIZACIÓN

Índice onomástico de descripción:

- Dr. Pedro José de Leyva, cura propio (25 de setiembre de 1823 al 18 de noviembre de 1830).

#### ÁREA DE CONTROL DE LA DESCRIPCIÓN

Norma: ISAD(G)

Nota del archivero: Fredy Choquetocro Mamani

Fecha de la descripción: 23 de octubre de 2012

Nota del actualizador: Carlos Zegarra Moretti

Fecha de la actualización: 24 de octubre de 2012

---

#### ÁREA DE IDENTIFICACIÓN

Código de referencia: PER/APS/AH/LP/SIC/LE/05

Título: Libro de Entierros N° 05 de la Parroquia de Sicuani (1830-1835).

#### ÁREA DE CONTENIDO Y ESTRUCTURA

Breve descripción: Libro que contiene las inscripciones de entierro de la Parroquia de Sicuani, que comprende del 18 de noviembre de 1830 al 15 de noviembre de 1835.

#### ÁREA DE CONDICIONES DE ACCESO Y UTILIZACIÓN

Índice onomástico de descripción:

- Manuel Cairo.
- Narciso de las Cuentas.
- Mariano Aragón
- Dr. Pedro José de Leyva, cura propio (18 de noviembre de 1830 al 10 de abril de 1834).

#### ÁREA DE CONTROL DE LA DESCRIPCIÓN

Norma: ISAD(G)

Nota del archivero: Fredy Choquetocro Mamani

Fecha de la descripción: 23 de octubre de 2012

Nota del actualizador: Carlos Zegarra Moretti

Fecha de la actualización: 24 de octubre de 2012

---

#### ÁREA DE IDENTIFICACIÓN

Código de referencia: PER/APS/AH/LP/SIC/LE/06

Título: Libro de Entierros N° 06 de la Parroquia de Sicuani (1835-1840)

#### ÁREA DE CONTENIDO Y ESTRUCTURA

Breve descripción: Libro que contiene las inscripciones de entierro de la Parroquia de Sicuani, que comprende del 30 de noviembre de 1835 al 17 setiembre de 1840.

Alcance y contenido:

- Presenta carátula principal: "Libro de Entierros puesto por el Sor D.D. Mariano Feran cura pp° de la Doctrina de Ccatcca e Ynter de esta Villa de Sicuani que corre des 1° de Dizbre. de 1835".

#### ÁREA DE CONDICIONES DE ACCESO Y UTILIZACIÓN

Índice onomástico de descripción:

- Melchor Solís.
- Manuel Cairo.

#### ÁREA DE CONTROL DE LA DESCRIPCIÓN

Norma: ISAD(G)

Nota del archivero: Fredy Choquetocro Mamani

Fecha de la descripción: 23 de octubre de 2012

Nota del actualizador: Carlos Zegarra Moretti

Fecha de la actualización: 24 de octubre de 2012

---

#### ÁREA DE IDENTIFICACIÓN

Código de referencia: PER/APS/AH/LP/SIC/LE/07

Título: Libro de Entierros N° 07 de la Parroquia de Sicuani (1841).

#### ÁREA DE CONTENIDO Y ESTRUCTURA

Breve descripción: Libro que contiene las inscripciones de entierro de la Parroquia de Sicuani, que comprende del 10 de marzo de 1841 al 20 de octubre de 184.

Alcance y contenido:

- Presenta carátula principal (F. 1r): "Libro de Fe de Entierros de esta Yglesia Parroquial de Nuestra Señora de la Concepcion de Sicuani que corre desde nueve de Marzo de 1841 en que ingresó de Propio á esta Doctrina Don Antonio Cáceres".

#### ÁREA DE CONDICIONES DE ACCESO Y UTILIZACIÓN

Índice onomástico de descripción:

- Mariano Villavicencio.

#### ÁREA DE CONTROL DE LA DESCRIPCIÓN

Norma: ISAD(G)

Nota del archivero: Fredy Choquetocro Mamani

Fecha de la descripción: 23 de octubre de 2012

Nota del actualizador: Carlos Zegarra Moretti

Fecha de la actualización: 24 de octubre de 2012

---

#### ÁREA DE IDENTIFICACIÓN

Código de referencia: PER/APS/AH/LP/SIC/LE/08

Título: Libro de Entierros N° 08 de la Parroquia de Sicuani (1841-1844).

#### ÁREA DE CONTENIDO Y ESTRUCTURA

Breve descripción: Libro que contiene las inscripciones de entierro de la Parroquia de Sicuani, que comprende del 25 de noviembre de 1841 al 21 de agosto de 1844.

#### ÁREA DE CONDICIONES DE ACCESO Y UTILIZACIÓN

Índice onomástico de descripción:

- Dr. Antonio Cáceres, cura propio (25 de noviembre de 1841 al 21 de agosto de 1844).

#### ÁREA DE CONTROL DE LA DESCRIPCIÓN

Norma: ISAD(G)

Nota del archivero: Fredy Choquetocro Mamani

Fecha de la descripción: 15 de octubre de 2012

Nota del actualizador: Carlos Zegarra Moretti

Fecha de la actualización: 24 de octubre de 2012

---

#### ÁREA DE IDENTIFICACIÓN

Código de referencia: PER/APS/AH/LP/SIC/LE/09

Título: Libro de Entierros N° 09 de la Parroquia de Sicuani (1844-1851).

#### ÁREA DE CONTENIDO Y ESTRUCTURA

Breve descripción: Libro que contiene las inscripciones de entierro de la Parroquia de Sicuani, que comprende del 27 de agosto de 1844 al 19 de marzo de 1851.

Alcance y contenido:

- Presenta carátula principal (F. 1r): "Libro de Entierros de esta Yglesia Parroquial de Nuestra Señora de la Consep- cion de Sicuani, que corre desde el 27 del mes de Agosto de 1844 Años".

#### ÁREA DE CONDICIONES DE ACCESO Y UTILIZACIÓN

Índice onomástico de descripción:

- Dr. Antonio Cáceres, cura propio (27 de agosto de 1844 al 19 de marzo de 1851).

#### ÁREA DE CONTROL DE LA DESCRIPCIÓN

Norma: ISAD(G)

Nota del archivero: Fredy Choquetocro Mamani

Fecha de la descripción: 15 de octubre de 2012

Nota del actualizador: Carlos Zegarra Moretti

Fecha de la actualización: 24 de octubre de 2012

---

#### ÁREA DE IDENTIFICACIÓN

Código de referencia: PER/APS/AH/LP/SIC/LE/10

Título: Libro de Entierros N° 10 de la Parroquia de Sicuani (1870-1875).

#### ÁREA DE CONTENIDO Y ESTRUCTURA

Breve descripción: Libro que contiene las inscripciones de entierro de la Parroquia de Sicuani, que comprende del 20 de agosto de 1870 al 08 de agosto de 1875.

Alcance y contenido:

- Se halla dos folios sueltos y además muy deteriorados enlazadas con hilos, de la fecha 31 de agosto de 1875 al 15 de agosto de 1870. Firmados por los curas Luis Beltrán Parellón y Juan Manuel Ponce.

#### ÁREA DE CONDICIONES DE ACCESO Y UTILIZACIÓN

Índice onomástico de descripción:

- Juan Manuel Ponce.
- José Benito Delgado.

#### ÁREA DE CONTROL DE LA DESCRIPCIÓN

Norma: ISAD(G)

Nota del archivero: Fredy Choquetocro Mamani

Fecha de la descripción: 15 de octubre de 2012

Nota del actualizador: Carlos Zegarra Moretti

Fecha de la actualización: 24 de octubre de 2012

---

#### ÁREA DE IDENTIFICACIÓN

Código de referencia: PER/APS/AH/LP/SIC/LE/11

Título: Libro de Entierros N° 11 de la Parroquia de Sicuani (1880-1894).

#### ÁREA DE CONTENIDO Y ESTRUCTURA

Breve descripción: Libro que contiene las inscripciones de entierro de la Parroquia de Sicuani, que comprende del 21 de enero de 1880 al 04 de noviembre de 1894.

#### ÁREA DE CONDICIONES DE ACCESO Y UTILIZACIÓN

Índice onomástico de descripción:

- Alejandro Ibérico.
- Pedro José Loayza.
- Manuel Avendaño.
- Joaquín Cartagena.
- Patricio Chanca.
- Ángel E. del Castillo.
- Daniel Rodríguez.

**ÁREA DE CONTROL DE LA DESCRIPCIÓN**

Norma: ISAD(G)

Nota del archivero: Fredy Choquetocro Mamani

Fecha de la descripción: 15 de octubre de 2012

Nota del actualizador: Carlos Zegarra Moretti

Fecha de la actualización: 24 de octubre de 2012

FÁBRICA

**ÁREA DE IDENTIFICACIÓN**

Código de referencia: PER/APS/AH/LP/SIC/LF/01

Título: Libro de Fábrica N° 01 de la Parroquia de Sicuani (1760-1817).

**ÁREA DE CONTENIDO Y ESTRUCTURA**

Breve descripción: Libro de Fábrica de la Parroquia de Sicuani, que comprende del 28 de octubre de 1760 al 01 de abril de 1817.

Estructura y/o índice:

- Inscripciones ordenadas cronológicamente.

Alcance y contenido:

- Cuenta de ingresos y egresos del 28 de octubre de 1760 al 28 de octubre de 1761.
- Cuenta de ingresos y egresos del 28 de octubre de 1761 al 28 de octubre de 1762.
- Cuenta de ingresos y egresos del 28 de octubre de 1762 al 28 de octubre de 1763.
- Cuenta de ingresos y egresos del 28 de octubre de 1763 al 28 de octubre de 1764.
- Cuenta de ingresos y egresos del 28 de octubre de 1764 al 28 de octubre de 1765.
- Auto de la visita realizada por el visitador Francisco José de Marán, cura propio de Umachiri. Sicuani, 17 de julio de 1765.
- Inventario de las alhajas de la Parroquia de Sicuani. 11 de setiembre de 1765.
- Cuenta de ingresos y egresos del 16 de julio de 1765.
- Inventario realizado por Manuel Gayoso y Guevara.

**ÁREA DE CONDICIONES DE ACCESO Y UTILIZACIÓN**

Índice onomástico de descripción:

- Antonio Martínez.
- Joseph de Salazar.
- Pedro Joseph de Leyva.
- Manuel Gayoso y Guevara.
- Pedro García Cerrillo.
- Mariano Asín.

**ÁREA DE CONTROL DE LA DESCRIPCIÓN**

Norma: ISAD(G)

Nota del archivero: Fredy Choquetocro Mamani

Fecha de la descripción: 15 de octubre de 2012

Nota del actualizador: Carlos Zegarra Moretti

Fecha de la actualización: 24 de octubre de 2012

---

**ÁREA DE IDENTIFICACIÓN**

Código de referencia: PER/APS/AH/LP/SIC/LF/02

Título: Libro de Fábrica N° 02 de la Parroquia de Sicuani (1873-1894).

**ÁREA DE CONTENIDO Y ESTRUCTURA**

Breve descripción: Libro de Fábrica de la Parroquia de Sicuani, que comprende del 16 de junio de 1873 al 25 de setiembre de 1894.

Alcance y contenido:

- Inventario realizado el 06 de noviembre de 1870. Folios 1r-18v.
- Recepción de la plata labrada, ornamentos, ropa blanca. Sicuani, 13 de febrero de 1873. Folios 18v.

**ÁREA DE CONDICIONES DE ACCESO Y UTILIZACIÓN**

Índice onomástico de descripción:

- Luis Beltrán Parellón.
- Miguel E. Vallenas.
- Alejandro Ibérico.

**ÁREA DE CONTROL DE LA DESCRIPCIÓN**

Norma: ISAD(G)

Nota del archivero: Fredy Choquetocro Mamani

Fecha de la descripción: 15 de octubre de 2012

Nota del actualizador: Carlos Zegarra Moretti

Fecha de la actualización: 24 de octubre de 2012

---

**ÁREA DE IDENTIFICACIÓN**

Código de referencia: PER/APS/AH/LP/SIC/LF/03

Título: Libro de Fábrica N° 03 de la Parroquia de Sicuani (1897-1950).

**ÁREA DE CONTENIDO Y ESTRUCTURA**

Breve descripción: Libro de Fábrica de la Parroquia de Sicuani, que comprende del 15 de junio de 1897 al 15 de febrero de 1950.

Alcance y contenido:

- Inventario realizado el 15 de junio de 1897.
- Inventario realizado el 18 de agosto de 1904. Folios 33-50.

**ÁREA DE CONDICIONES DE ACCESO Y UTILIZACIÓN**

Índice onomástico de descripción:

- Fidel M. Cosio.
- Manuel José Loayza.
- Maximiliano Rendón.

**ÁREA DE CONTROL DE LA DESCRIPCIÓN**

Norma: ISAD(G)

Nota del archivero: Fredy Choquetocro Mamani

Fecha de la descripción: 15 de octubre de 2012

Nota del actualizador: Carlos Zegarra Moretti

Fecha de la actualización: 24 de octubre de 2012

---

CORRESPONDENCIA

---

**ÁREA DE IDENTIFICACIÓN**

Código de referencia: PER/APS/AH/LP/SIC/CO/01

Título: Libro de Correspondencias N° 01 de la Parroquia de Sicuani (1909-1917).

**ÁREA DE CONTENIDO Y ESTRUCTURA**

Breve descripción: Libro de Correspondencias de la Parroquia de Sicuani, que comprende del 20 de setiembre de 1909 al 26 de marzo de 1917.

**ÁREA DE CONDICIONES DE ACCESO Y UTILIZACIÓN**

Índice onomástico de descripción:

- Fidel M. Cosio.

**ÁREA DE CONTROL DE LA DESCRIPCIÓN**

Norma: ISAD(G)

Nota del archivero: Fredy Choquetocro Mamani

Fecha de la descripción: 15 de octubre de 2012

Nota del actualizador: Carlos Zegarra Moretti

Fecha de la actualización: 24 de octubre de 2012

---

**ÁREA DE IDENTIFICACIÓN**

Código de referencia: PER/APS/AH/LP/SIC/CO/02

Título: Libro de Correspondencias N° 02 de la Parroquia de Sicuani (1949-1977).

**ÁREA DE CONTENIDO Y ESTRUCTURA**

Breve descripción: Libro de Correspondencias de la Parroquia de Sicuani, que comprende del 1949 a 1977.

**ÁREA DE CONDICIONES DE ACCESO Y UTILIZACIÓN**

Índice onomástico de descripción:

- Fidel M. Cosio.

#### ÁREA DE CONTROL DE LA DESCRIPCIÓN

Norma: ISAD(G)

Nota del archivero: Fredy Choquetocro Mamani

Fecha de la descripción: 15 de octubre de 2012

Nota del actualizador: Carlos Zegarra Moretti

Fecha de la actualización: 24 de octubre de 2012

### DIVERSOS

#### ÁREA DE IDENTIFICACIÓN

Código de referencia: PER/APS/AH/LP/SIC/DI/01

Título: Libro de Fábrica N° 04 de la Parroquia de Sicuani (1951-1956).

#### ÁREA DE CONTENIDO Y ESTRUCTURA

Breve descripción: Libro Diverso de la Parroquia de Sicuani, que comprende del año 1951 al mes de marzo 1956.

Alcance y contenido:

- Presenta carátula principal: "Libro de Caja de la Acción Católica, Rama de Mujeres, abierto en Octubre de 1,951, al iniciar el cargo de Presidenta la señora Rebeca Villa de Chávez, actuando de Tesorera la señora Mercedes Reinoso de Valencia (obsequió este Libro la Secretaria señora Esther de Meza). Parroquia de la Ynmaculada Concepción. Sicuani. Octubre de 1,951".
- Caja de octubre de 1951 a octubre de 1952.
- Caja de octubre de 1952 a octubre de 1953.
- Ingresos recaudados para la refacción interior del templo parroquial.
- Presenta carátula secundaria: "Continuación del Libro de Caja de la Acción Católica Rama de Mujeres. Correspondientes á las actividades de los años 1953 á 1954 - 1954 á 1955 y marzo de 1956. Presidenta: Mercedes T. de Duran G. Secretaria: Carmen de Yaquette. Tesorera: Ada de Suárez. Sicuani, octubre 1° de 1953.
- Caja de 1953.
- Caja de 1954.
- Balance de actividades del año 1954 a marzo de 1956.

#### ÁREA DE CONDICIONES DE ACCESO Y UTILIZACIÓN

Índice onomástico de descripción:

- Mauro F. Cuisano Gadea.

#### ÁREA DE CONTROL DE LA DESCRIPCIÓN

Norma: ISAD(G)

Nota del archivero: Fredy Choquetocro Mamani

Fecha de la descripción: 15 de octubre de 2012



Nota del actualizador: Carlos Zegarra Moretti

Fecha de la actualización: 24 de octubre de 2012

---

#### ÁREA DE IDENTIFICACIÓN

Código de referencia: PER/APS/AH/LP/SIC/DI/02

Título: Libro Diverso N° 01 de la Parroquia de Sicuani (1953-1956).

#### ÁREA DE CONTENIDO Y ESTRUCTURA

Breve descripción: Libro Diverso de la Parroquia de Sicuani, que comprende del 10 diciembre de 1953 al 02 de marzo de 1956.

Alcance y contenido:

- Presenta carátula: "Comprobantes de Caja de la Acción Católica, Rama de mujeres. Perteneciente a las actividades de los años 1953 a 1954 - 1954 a 1955 y marzo de 1956. Mercedes de Dura, presidenta".

#### ÁREA DE CONTROL DE LA DESCRIPCIÓN

Norma: ISAD(G)

Nota del archivero: Fredy Choquetocro Mamani

Fecha de la descripción: 15 de octubre de 2012

Nota del actualizador: Carlos Zegarra Moretti

Fecha de la actualización: 24 de octubre de 2012

---

#### ÁREA DE IDENTIFICACIÓN

Código de referencia: PER/APS/AH/LP/SIC/DI/03

Título: Libro Diverso N° 02 de la Parroquia de Sicuani (1954-1958).

#### ÁREA DE CONTENIDO Y ESTRUCTURA

Breve descripción: Libro Diverso de la Parroquia de Sicuani, que comprende del 08 de enero de 1954 al 11 de agosto de 1958.

Alcance y contenido:

- Relación de las misas celebradas entre 1954 y 1958, en donde se señala el día, la hora, el lugar, el celebrante, el rito y el devoto.

#### ÁREA DE CONTROL DE LA DESCRIPCIÓN

Norma: ISAD(G)

Nota del archivero: Fredy Choquetocro Mamani

Fecha de la descripción: 15 de octubre de 2012

Nota del actualizador: Carlos Zegarra Moretti

Fecha de la actualización: 24 de octubre de 2012

---



# NUESTRA SEÑORA DE LA CONCEPCIÓN DE CHECACUPE

BAUTIZOS

---

## ÁREA DE IDENTIFICACIÓN

Código de referencia: PER/APS/AH/LP/CUPE/LB/01

Título: Libro de Bautizos N° 01 de la Parroquia de Checacupe (1808-1830).

## ÁREA DE CONTENIDO Y ESTRUCTURA

Breve descripción: Libro que contiene las inscripciones de las partidas de bautizo de la Parroquia de Checacupe, que comprende del 01 de julio de 1808 al 25 de abril de 1830.

Alcance y contenido:

- Presenta carátula principal (F. 1r): "Libro en que se asientan las partidas de los oleos asi de Yndios como de Españoles en este Pueblo de Checacupe, y comienza su primera partida de 7, de Julio del año de 1808".

## ÁREA DE CONDICIONES DE ACCESO Y UTILIZACIÓN

Índice toponímico de descripción:

- Comprende los ayllus: Urinsaya, Cangalli, Hanansaya, Guilaygua.

## ÁREA DE CONTROL DE LA DESCRIPCIÓN

Norma: ISAD(G)

Nota del archivero: Lizby Magdalena Flores Campos

Fecha de la descripción: 28 de setiembre de 2012

Nota del actualizador: Carlos Zegarra Moretti

Fecha de la actualización: 24 de octubre de 2012

---

## ÁREA DE IDENTIFICACIÓN

Código de referencia: PER/APS/AH/LP/CUPE/LB/02

Título: Libro de Bautizos N° 02 de la Parroquia de Checacupe (1831-1852).

## ÁREA DE CONTENIDO Y ESTRUCTURA

Breve descripción: Libro que contiene las inscripciones de las partidas de bautizo de la Parroquia de Checacupe, que comprende del 02 de febrero de 1831 al 23 de diciembre de 1852.

Alcance y contenido:

- Presenta carátula principal (F. 1r): "Libro de Bautismos desde el año de 1831".

## ÁREA DE CONTROL DE LA DESCRIPCIÓN

Norma: ISAD(G)

Nota del archivero: Lizby Magdalena Flores Campos

Fecha de la descripción: 28 de setiembre de 2012

Nota del actualizador: Carlos Zegarra Moretti

Fecha de la actualización: 24 de octubre de 2012

---

**ÁREA DE IDENTIFICACIÓN**

Código de referencia: PER/APS/AH/LP/CUPE/LB/03

Título: Libro de Bautizos N° 03 de la Parroquia de Checacupe (1843-1877).

**ÁREA DE CONTENIDO Y ESTRUCTURA**

Breve descripción: Libro que contiene las inscripciones de las partidas de bautizo de la Parroquia de Checacupe, que comprende del 01 de enero de 1843 al 31 de agosto de 1877.

Alcance y contenido:

- Presenta carátula principal (F. 1r): "Libro donde se sientan las partidas de Bautismos de este pueblo de Checacupe, que corre desde 1° de Enero de 1893 Hasta su conduccion, D.D. Manuel Collado, conste asi".

**ÁREA DE CONDICIONES DE ACCESO Y UTILIZACIÓN**

Índice toponímico de descripción:

- Comprende las parcialidades: Urinsaya, Cangalli.

**ÁREA DE CONTROL DE LA DESCRIPCIÓN**

Norma: ISAD(G)

Nota del archivero: Lizby Magdalena Flores Campos

Fecha de la descripción: 28 de setiembre de 2012

Nota del actualizador: Carlos Zegarra Moretti

Fecha de la actualización: 24 de octubre de 2012

---

**ÁREA DE IDENTIFICACIÓN**

Código de referencia: PER/APS/AH/LP/CUPE/LB/04

Título: Libro de Bautizos N° 04 de la Parroquia de Checacupe (1880-1885).

**ÁREA DE CONTENIDO Y ESTRUCTURA**

Breve descripción: Libro que contiene las inscripciones de las partidas de bautizo de la Parroquia de Checacupe, que comprende del 07 de mayo de 1880 al 15 de junio de 1885.

Alcance y contenido:

- Algunas partidas inscriben nombran a la Parroquia de Checacupe como Iglesia Vice Parroquial de San Miguel de Pitumarca.

**ÁREA DE CONTROL DE LA DESCRIPCIÓN**

Norma: ISAD(G)

Nota del archivero: Lizby Magdalena Flores Campos

Fecha de la descripción: 28 de setiembre de 2012

Nota del actualizador: Carlos Zegarra Moretti

Fecha de la actualización: 24 de octubre de 2012

---

**ÁREA DE IDENTIFICACIÓN**

Código de referencia: PER/APS/AH/LP/CUPE/LB/05

Título: Libro de Bautizos N° 05 de la Parroquia de Checacupe (1884-1934).

#### ÁREA DE CONTENIDO Y ESTRUCTURA

Breve descripción: Libro que contiene las inscripciones de las partidas de bautizo de la Parroquia de Checacupe, que comprende del año de 1884 al 08 de abril de 1934.

Alcance y contenido:

- Primera sesión del Acta de instalación del comité pro-restauración del templo de Checacupe, el que fue aprobado sin ninguna observación, participaron Ángel Ojeda; párroco de esta doctrina, entre otros. 31 de octubre de 1946. Folios 01-03.
- Todas las fojas contienen listas de los nombres de los bautizados.

#### ÁREA DE CONTROL DE LA DESCRIPCIÓN

Norma: ISAD(G)

Nota del archivero: Lizby Magdalena Flores Campos

Fecha de la descripción: 28 de setiembre de 2012

Nota del actualizador: Carlos Zegarra Moretti

Fecha de la actualización: 24 de octubre de 2012

---

### INFORMACIONES MATRIMONIALES

---

#### ÁREA DE IDENTIFICACIÓN

Código de referencia: PER/APS/AH/LP/CUPE/IM/01

Título: Libro de Informaciones Matrimoniales N° 01 de la Parroquia de Checacupe (1810-1826).

#### ÁREA DE CONTENIDO Y ESTRUCTURA

Breve descripción: Libro que contiene las informaciones matrimoniales de la Parroquia de Checacupe, que comprende del 13 de enero de 1810 al 02 de diciembre de 1826.

Alcance y contenido:

- Presenta carátula principal (F. 2r): "Libro de Ynformaciones qe. dan los que quieren contraer el Santo Sacramto. del Matrimonio perteneciente á esta Santa Yglecia de Nra° Sra° de la Concepcion hecho por su Cura coadjutor D. Mateo de Herrera el año de 1810".

#### ÁREA DE CONTROL DE LA DESCRIPCIÓN

Norma: ISAD(G)

Nota del archivero: Lizby Magdalena Flores Campos

Fecha de la descripción: 28 de setiembre de 2012

Nota del actualizador: Carlos Zegarra Moretti

Fecha de la actualización: 24 de octubre de 2012

---

#### ÁREA DE IDENTIFICACIÓN

Código de referencia: PER/APS/AH/LP/CUPE/IM/02

Título: Libro de Informaciones Matrimoniales N° 02 de la Parroquia de Checacupe (1861-1976).

#### ÁREA DE CONTENIDO Y ESTRUCTURA

Breve descripción: Libro que contiene las informaciones matrimoniales de la Parroquia de Checacupe, que comprende del 25 de setiembre de 1861 al 04 de junio de 1976.

Alcance y contenido:

- Pedido de dispensa para casar a Mariano Espinoza y María Huanca quienes se encuentran ligados por parentesco de consanguinidad en tercer grado a cargo de Felipe Torres (07 de octubre de 1861). Dispensa Matrimonial a los antes citados contrayentes. 10 de octubre de 1861. Folio 2r.
- Pedido de dispensa matrimonial por impedimento de consanguinidad para Ignacio Cruz y María Ccanchi. 11 de enero de 1865. Folio 13.
- Documento en el que se certifica la soltería de Pascuala Condori por Manuel Cortez, Cura de la doctrina de Checacupe. Folio 17.
- Documento que certifica la libertad del viudo Martín Aparicio quien puede proceder a contraer matrimonio, firmado por Manuel Cortez, cura de la doctrina de Checacupe. 02 de agosto de 1867. Folio 19.
- Documento que certifica la soltería de los españoles Evaristo Cárdena y Andrea Saravia para poder contraer matrimonio, firmado por Luis Nicario Bermúdez. 11 de noviembre de 1869. Folio 20.

#### ÁREA DE CONTROL DE LA DESCRIPCIÓN

Norma: ISAD(G)

Nota del archivero: Lizby Magdalena Flores Campos

Fecha de la descripción: 28 de setiembre de 2012

Nota del actualizador: Carlos Zegarra Moretti

Fecha de la actualización: 24 de octubre de 2012

---

## MATRIMONIOS

---

#### ÁREA DE IDENTIFICACIÓN

Código de referencia: PER/APS/AH/LP/CUPE/LM/01

Título: Libro de Matrimonios N° 01 de la Parroquia de Checacupe (1744-1785).

#### ÁREA DE CONTENIDO Y ESTRUCTURA

Breve descripción: Libro que contiene las inscripciones de matrimonio de la Parroquia de Checacupe, que comprende del 15 de abril de 1744 al 26 de mayo de 1785.

Alcance y contenido:

- Auto de la visita pastoral realizada por Josep Antonio Santander. 16 de setiembre de 1751. Folios 18-19r.
- Auto de la visita pastoral a este libro, el cual es aprobado por estar conforme al método de asentamiento de partidas, firmado por Josep de Tapia y S. 08 de agosto de 1754. Folios 36v-37r.
- Auto de la visita pastoral a este libro, aprobándose por estar conforme al método que previo el Concilio de Trento, firmado por Felipe Gallegos. Folio 50.
- Licencia para que el cura de Checacupe case a Miguel Sánchez con María Esquivel, firman Juan Antonio Tristán y Antonio Felipe de Tapia. 19 de enero de 1780. Folio 112r.

#### ÁREA DE CONTROL DE LA DESCRIPCIÓN

Norma: ISAD(G)

Nota del archivero: Lizby Magdalena Flores Campos

Fecha de la descripción: 28 de setiembre de 2012

Nota del actualizador: Carlos Zegarra Moretti

Fecha de la actualización: 24 de octubre de 2012

---

#### ÁREA DE IDENTIFICACIÓN

Código de referencia: PER/APS/AH/LP/CUPE/LM/02

Título: Libro de Matrimonios N° 02 de la Parroquia de Checacupe (1808-1830).

#### ÁREA DE CONTENIDO Y ESTRUCTURA

Breve descripción: Libro que contiene las inscripciones de matrimonio de la Parroquia de Checacupe, que comprende del 17 de agosto de 1808 al 06 de abril de 1830.

Alcance y contenido:

- Presenta carátula principal: "Libro en que se sientan las Partidas de los Casamientos como de Españoles, y comienza, su primera Partida desde 17 de Agosto de 1808".
- Inscripción donde Juan Santos, cura de Checacupe, certifica que casó a Rudensino Parse con Manuela S. en presencia de los padres y testigos de los contrayentes. 30 de abril 1816. Folio 41r.

#### ÁREA DE CONTROL DE LA DESCRIPCIÓN

Norma: ISAD(G)

Nota del archivero: Lizby Magdalena Flores Campos

Fecha de la descripción: 27 de setiembre de 2012

Nota del actualizador: Carlos Zegarra Moretti

Fecha de la actualización: 24 de octubre de 2012

---

#### ÁREA DE IDENTIFICACIÓN

Código de referencia: PER/APS/AH/LP/CUPE/LM/03

Título: Libro de Matrimonios N° 03 de la Parroquia de Checacupe (1831-1873).

#### ÁREA DE CONTENIDO Y ESTRUCTURA

Breve descripción: Libro que contiene las inscripciones de matrimonio de la Parroquia de Checacupe, que comprende del 30 de enero de 1831 al 28 de abril de 1873.

Alcance y contenido:

- Dispensa matrimonial, por impedimento de afinidad en segundo grado de línea transversal, para Hilario Cardeña con Eulalia Villena. Dicho pedido a este impedimento fue hecho el 28 del mismo mes y año y firmado Mariano Vengoa, cura de esta doctrina. 29 de noviembre de 1868. Folio 90.

#### ÁREA DE CONTROL DE LA DESCRIPCIÓN

Norma: ISAD(G)

Nota del archivero: Lizby Magdalena Flores Campos

Fecha de la descripción: 27 de setiembre de 2012

Nota del actualizador: Carlos Zegarra Moretti

Fecha de la actualización: 24 de octubre de 2012

---

**ÁREA DE IDENTIFICACIÓN**

Código de referencia: PER/APS/AH/LP/CUPE/LM/04

Título: Libro de Matrimonios N° 04 de la Parroquia de Checacupe (1874-1879).

**ÁREA DE CONTENIDO Y ESTRUCTURA**

Breve descripción: Libro que contiene las inscripciones de matrimonio de la Parroquia de Checacupe, que comprenden del 16 de febrero de 1874 al 23 de noviembre de 1879.

Alcance y contenido:

- Presenta carátula principal: "Libro donde se cuentan los matrimonios, y que corre desde el año 1874".

**ÁREA DE CONTROL DE LA DESCRIPCIÓN**

Norma: ISAD(G)

Nota del archivero: Lizby Magdalena Flores Campos

Fecha de la descripción: 27 de setiembre de 2012

Nota del actualizador: Carlos Zegarra Moretti

Fecha de la actualización: 24 de octubre de 2012

---

DISPENSAS MATRIMONIALES

---

**ÁREA DE IDENTIFICACIÓN**

Código de referencia: PER/APS/AH/LP/CUPE/DM/1

Título: Libro de Dispensas Matrimoniales N° 01 de la Parroquia de Checacupe (1874-1878).

**ÁREA DE CONTENIDO Y ESTRUCTURA**

Breve descripción: Libro que contiene las dispensas matrimoniales de la Parroquia de Checacupe, que comprende del 28 de diciembre de 1874 al 01 de febrero de 1878.

Alcance y contenido:

- Presenta carátula principal: "Libro de tomas de razon de dispensas para matrimonios i proclamas, que corre desde el dia 3 del q°. rige del mes de Diciembre de 1874. Expedidos por el Sr. Vicario Capitular D.D. Luis Cosio".
- Auto de la visita pastoral realizada por Mons. Morcillo Rubio de Auñón, obispo de Cusco. 25 de marzo de 1600. Folio 45v.

**ÁREA DE CONTROL DE LA DESCRIPCIÓN**

Norma: ISAD(G)

Nota del archivero: Lizby Magdalena Flores Campos

Fecha de la descripción: 27 de setiembre de 2012

Nota del actualizador: Carlos Zegarra Moretti

Fecha de la actualización: 24 de octubre de 2012

---



**ÁREA DE IDENTIFICACIÓN**

Código de referencia: PER/APS/AH/LP/CUPE/LE/01

Título: Libro de Entierros N° 01 de la Parroquia de Checacupe (1743-1771).

**ÁREA DE CONTENIDO Y ESTRUCTURA**

Breve descripción: Libro que contiene las inscripciones de entierro de la Parroquia de Checacupe, que comprende del 26 de junio de 1743 al 04 de julio de 1771.

Alcance y contenido:

- Presenta carátula principal (F. 1r): "En este libro se asientan las partidas de los que mueren en este Pueblo de Checacupe, lo mandó aser el Dr. Dn. Juan Manuel Andrés Vidal siendo Cura Ynter en este Pueblo el año de mil setesientos cuarenta y tres".
- Auto de la visita pastoral realizada por Josep Antonio Santander, racionero de la Catedral de Cusco. 16 de setiembre de 1751. Folio 35v.
- Auto de la visita pastoral realizada por Felipe Gallegos. 1755. Folio 78.
- Auto de la visita pastoral realizada por Francisco Josep de Recharte. 01 de agosto de 1765. Folio 93.

**ÁREA DE CONTROL DE LA DESCRIPCIÓN**

Norma: ISAD(G)

Nota del archivero: Lizby Magdalena Flores Campos

Fecha de la descripción: 27 de setiembre de 2012

Nota del actualizador: Carlos Zegarra Moretti

Fecha de la actualización: 24 de octubre de 2012

**ÁREA DE IDENTIFICACIÓN**

Código de referencia: PER/APS/AH/LP/CUPE/LE/02

Título: Libro de Entierros N° 02 de la Parroquia de Checacupe (1771-1779).

**ÁREA DE CONTENIDO Y ESTRUCTURA**

Breve descripción: Libro que contiene las inscripciones de entierro de la Parroquia de Checacupe, que comprende del 05 de julio de 1771 al 06 de febrero de 1779.

Alcance y contenido:

- Presenta carátula principal (F. 1r): "Libro en que se asienta las Partidas de Entierros, asi Mayores, como menores del Pueblo de la Consepsion de Checacupi hecho por el Doctor Don Antonio Joseph Villavisencio cura vicario de esta Provincia que comienza desde el dia sinco de Julio de mill setesientos setenta y un años".

**ÁREA DE CONDICIONES DE ACCESO Y UTILIZACIÓN**

Índice toponímico de descripción:

- Comprende los ayllus: Urinsaya, Hanansaya, Cangalli.

**ÁREA DE CONTROL DE LA DESCRIPCIÓN**

Norma: ISAD(G)

Nota del archivero: Lizby Magdalena Flores Campos

Fecha de la descripción: 27 de setiembre de 2012

Nota del actualizador: Carlos Zegarra Moretti

Fecha de la actualización: 24 de octubre de 2012

---

#### ÁREA DE IDENTIFICACIÓN

Código de referencia: PER/APS/AH/LP/CUPE/LE/03

Título: Libro de Entierros N° 03 de la Parroquia de Checacupe (1808-1830).

#### ÁREA DE CONTENIDO Y ESTRUCTURA

Breve descripción: Libro que contiene las inscripciones de entierro de la Parroquia de Checacupe, que comprende del 02 de julio de 1808 al 25 de abril de 1830.

Alcance y contenido:

- Presenta carátula principal (F. 1r): "Libro en que se cuentan las Partidas de Entierros de Españoles é Yndios y comiensa desde 2 de Julio de 1808".

#### ÁREA DE CONDICIONES DE ACCESO Y UTILIZACIÓN

Índice toponímico de descripción:

- Comprende los ayllus: Urinsaya, Cangalli.

#### ÁREA DE CONTROL DE LA DESCRIPCIÓN

Norma: ISAD(G)

Nota del archivero: Lizby Magdalena Flores Campos

Fecha de la descripción: 27 de setiembre de 2012

Nota del actualizador: Carlos Zegarra Moretti

Fecha de la actualización: 24 de octubre de 2012

---

#### ÁREA DE IDENTIFICACIÓN

Código de referencia: PER/APS/AH/LP/CUPE/LE/04

Título: Libro de Entierros N° 04 de la Parroquia de Checacupe (1831-1861).

#### ÁREA DE CONTENIDO Y ESTRUCTURA

Breve descripción: Libro que contiene las inscripciones de entierro de la Parroquia de Checacupe, que comprende del 29 de enero de 1831 al 11 de julio de 1861.

Alcance y contenido:

- Presenta carátula principal (F. 1r): "Libro de Entierros desde el año 1831. Entierros de Checacupe. Libro de entierros del año 1831 de Checacupe. Fr. Manuel Yrala".

#### ÁREA DE CONTROL DE LA DESCRIPCIÓN

Norma: ISAD(G)

Nota del archivero: Lizby Magdalena Flores Campos

Fecha de la descripción: 27 de setiembre de 2012

Nota del actualizador: Carlos Zegarra Moretti

Fecha de la actualización: 24 de octubre de 2012

---

#### ÁREA DE IDENTIFICACIÓN

Código de referencia: PER/APS/AH/LP/CUPE/LE/05

Título: Libro de Entierros N° 05 de la Parroquia de Checacupe (1861-1879).

#### ÁREA DE CONTENIDO Y ESTRUCTURA

Breve descripción: Libro que contiene las inscripciones de entierro de la Parroquia de Checacupe, que comprende del 20 de julio de 1861 al 09 de setiembre de 1879.

Alcance y contenido:

- Presenta carátula principal (F. 1r): "Entierros de Checacupe. Libro en que se estampan las partidas de entierros [sic] desde mediaos [sic] de Julio hasta su conclusión. Año de 1861. Checacupe".
- Inscripción: "Nota las partidas siguientes no estan consignadas en su lugar segun el orden de las fechas porque son de la visita de las Capillas en el año actual 1870." Folio 41.

#### ÁREA DE CONTROL DE LA DESCRIPCIÓN

Norma: ISAD(G)

Nota del archivero: Lizby Magdalena Flores Campos

Fecha de la descripción: 27 de setiembre de 2012

Nota del actualizador: Carlos Zegarra Moretti

Fecha de la actualización: 24 de octubre de 2012

---

#### ÁREA DE IDENTIFICACIÓN

Código de referencia: PER/APS/AH/LP/CUPE/LE/06

Título: Libro de Entierros N° 06 de la Parroquia de Checacupe (1880-1904).

#### ÁREA DE CONTENIDO Y ESTRUCTURA

Breve descripción: Libro que contiene las inscripciones de entierro de la Parroquia de Checacupe, que comprende del 24 de enero de 1880 al 29 de noviembre de 1904.

Alcance y contenido:

- Presenta carátula principal (F. 1r): "Entierros en 1880 a 1896".
- Solicitud para la rectificación en el acta de defunción del mes en el que murió Don Mariano Huamán, enviada el 5 de octubre de 1928. Folio 89.
- Auto de la visita pastoral. Se aprueban las partidas desde la última visita canónica en la que se aprueba estas partidas legalizadas. 29 de noviembre de 1909. Folio 151v.

#### ÁREA DE CONTROL DE LA DESCRIPCIÓN

Norma: ISAD(G)

Nota del archivero: Lizby Magdalena Flores Campos

Fecha de la descripción: 27 de setiembre de 2012

Nota del actualizador: Carlos Zegarra Moretti

Fecha de la actualización: 24 de octubre de 2012

---

FÁBRICA

---

**ÁREA DE IDENTIFICACIÓN**

Código de referencia: PER/APS/AH/LP/CUPE/LF/01

Título: Libro de Fábrica N° 01 de la Parroquia de Checacupe (1744-1830).

**ÁREA DE CONTENIDO Y ESTRUCTURA**

Breve descripción: Libro de Fábrica de la Parroquia de Checacupe, que comprende 06 de abril de 1744 al 24 de abril de 1830.

Alcance y contenido:

- Auto de la visita pastoral realizada por Juan Francisco Carrión y Morcillo, rector de la parroquia del hospital de naturales de Cusco. Folio 5v.
- Auto de la visita pastoral realizada por Josep Antonio Santander. 17 de febrero de 1751. Folios 9v-10r.
- Inscripción: "Los señores tenientes Zeberiche y P. Cayro rendirán cuentas por el tiempo corrido en esta doctrina desde el 30 de abril de 1825". Folio 91r.

**ÁREA DE CONTROL DE LA DESCRIPCIÓN**

Norma: ISAD(G)

Nota del archivero: Lizby Magdalena Flores Campos

Fecha de la descripción: 27 de setiembre de 2012

Nota del actualizador: Carlos Zegarra Moretti

Fecha de la actualización: 24 de octubre de 2012

---

**ÁREA DE IDENTIFICACIÓN**

Código de referencia: PER/APS/AH/LP/CUPE/LF/02

Título: Libro de Fábrica N° 02 de la Parroquia de Checacupe (1878-1930).

**ÁREA DE CONTENIDO Y ESTRUCTURA**

Breve descripción: Libro de Fábrica de la Parroquia de Checacupe, que comprende del 16 de marzo de 1878 al 15 de agosto de 1930.

Alcance y contenido:

- Inventario de la Iglesia de Checacupe realizado el 18 de marzo de 1878. 26 folios.
- Inventario de la Iglesia de Pitumarca realizado el 22 de marzo de 1878. 21 folios.
- Inventario de la Iglesia de Checacupe realizado el 16 de marzo de 1878. 13 folios.
- Inventario de la Iglesia de Checacupe realizado el 15 de agosto de 1930. 08 folios.

**ÁREA DE CONDICIONES DE ACCESO Y UTILIZACIÓN**

Índice toponímico de descripción:

- Contiene inscripciones de Fábrica de la Parroquia San Miguel de Pitumarca.

**ÁREA DE CONTROL DE LA DESCRIPCIÓN**

Norma: ISAD(G)

Nota del archivero: Lizby Magdalena Flores Campos

Fecha de la descripción: 27 de setiembre de 2012

Nota del actualizador: Carlos Zegarra Moretti

Fecha de la actualización: 24 de octubre de 2012

---

#### ÁREA DE IDENTIFICACIÓN

Código de referencia: PER/APS/AH/LP/CUPE/LF/03

Título: Libro de Fábrica N° 03 de la Parroquia de Checacupe (1896-1912).

#### ÁREA DE CONTENIDO Y ESTRUCTURA

Breve descripción: Libro de Fábrica de la Parroquia de Checacupe, que comprende del 01 de enero de 1896 al mes de setiembre de 1912.

Alcance y contenido:

- Presenta carátula principal (F. 1r): "Libro de Fabrica de las Yglesias de Checacupe y Pitumarca, corre desde el primero de Enero de mil ochocientos noventa i seis, donde consta los ingresos y egresos de Checacupe, comienza desde la pagina 4 hasta la pagina 140 de este libro. Desde la pagina 141 es para la Yglesia de Pitumarca. Checacupe, Enero 1° de 1896. José Patricio Chauca Párroco".

#### ÁREA DE CONTROL DE LA DESCRIPCIÓN

Norma: ISAD(G)

Nota del archivero: Lizby Magdalena Flores Campos

Fecha de la descripción: 01 de febrero de 2012

---

#### ÁREA DE IDENTIFICACIÓN

Código de referencia: PER/APS/AH/LP/CUPE/LF/04

Título: Libro de Fábrica N° 04 de la Parroquia de Checacupe (1910-1928).

#### ÁREA DE CONTENIDO Y ESTRUCTURA

Breve descripción: Libro de Fábrica de la Parroquia de Checacupe, que comprende del 16 de julio de 1910 al 13 de julio de 1928.

Alcance y contenido:

- Portada: "Fábrica de Checacupe".
- Presenta carátula principal (F. 1r): "Libro de Yngresos y Egresos de la Fabrica de la iglesia de Checacupe que principia el año de 1910".
- Auto de la visita pastoral a este libro de cuentas el cual queda aprobado. 06 de agosto de 1920. Folio 32v.

#### ÁREA DE CONTROL DE LA DESCRIPCIÓN

Norma: ISAD(G)

Nota del archivero: Lizby Magdalena Flores Campos

Fecha de la descripción: 27 de setiembre de 2012

Nota del actualizador: Carlos Zegarra Moretti

Fecha de la actualización: 24 de octubre de 2012

---

#### ÁREA DE IDENTIFICACIÓN

Código de referencia: PER/APS/AH/LP/CUPE/LF/05

Título: Libro de Fábrica N° 05 de la Parroquia de Checacupe (1942-1961).

#### ÁREA DE CONTENIDO Y ESTRUCTURA

Breve descripción: Libro de Fábrica de la Parroquia de Checacupe, que comprende del mes de diciembre de 1942 al 03 de enero de 1961.

Alcance y contenido:

- Contiene relación de parcialidades de Pampa Lahua.
- Cargo sobre partidas que no han sido cobradas. 24 de abril de 1947. Folio. 17r.
- Revisión de este libro de cuentas que se aprueba por encontrarse conforme. 28 de agosto de 1950. Folio 25r.

#### ÁREA DE CONTROL DE LA DESCRIPCIÓN

Norma: ISAD(G)

Nota del archivero: Lizby Magdalena Flores Campos

Fecha de la descripción: 27 de setiembre de 2012

Nota del actualizador: Carlos Zegarra Moretti

Fecha de la actualización: 24 de octubre de 2012

---

#### ÁREA DE IDENTIFICACIÓN

Código de referencia: PER/APS/AH/LP/CUPE/LF/06

Título: Libro de Fábrica N° 06 de la Parroquia de Checacupe (1951-1958).

#### ÁREA DE CONTENIDO Y ESTRUCTURA

Breve descripción: Libro de Fábrica de la Parroquia de Checacupe, que comprende del mes de setiembre de 1951 al 11 de mayo de 1958.

Alcance y contenido:

- Portada: "Fabrica Checacupe 1951-1956".
- Presenta carátula principal (F. 1r): "Libro de Fabrica de la Paroquia de Checacupe. Año 1951".

#### ÁREA DE CONTROL DE LA DESCRIPCIÓN

Norma: ISAD(G)

Nota del archivero: Lizby Magdalena Flores Campos

Fecha de la descripción: 27 de setiembre de 2012

Nota del actualizador: Carlos Zegarra Moretti

Fecha de la actualización: 24 de octubre de 2012

---

---

**ÁREA DE IDENTIFICACIÓN**

Código de referencia: PER/APS/AH/LP/CUPE/DI/1.

Título: Libro Diverso de la Parroquia de Checacupe (1937-1950).

**ÁREA DE CONTENIDO Y ESTRUCTURA**

Breve descripción: Libro Diverso de la Parroquia de Checacupe, que comprende 21 de enero de 1937 al 20 de marzo de 1960.

Alcance y contenido:

- Actas de 1660 por juicio de tierras de la Parroquia de Checa

**ÁREA DE CONTROL DE LA DESCRIPCIÓN**

Norma: ISAD(G)

Nota del archivero: Lizby Magdalena Flores Campos

Fecha de la descripción: 27 de setiembre de 2012

Nota del actualizador: Carlos Zegarra Moretti

Fecha de la actualización: 24 de octubre de 2012

---





## SAN NICOLÁS DE COMBAPATA

BAUTIZOS

---

### ÁREA DE IDENTIFICACIÓN

Código de referencia: PER/APS/AH/LP/COM/LB/01

Título: Libro de Bautizos N° 01 de la Parroquia de Combapata (1749-1772).

### ÁREA DE CONTENIDO Y ESTRUCTURA

Breve descripción: Libro que contiene las inscripciones de las partidas de bautizo de la Parroquia de Combapata, que comprende del 04 de octubre de 1749 al 09 de octubre de 1772.

Alcance y contenido:

- Auto de la visita pastoral realizada por el obispo de Cusco. Combapata, 10 de agosto de 1749. Folio 39v.
- Auto de la visita pastoral realizada por Felipe Gallegos. Checacupe, 08 de agosto de 1760. Folio 108.
- Auto de la visita pastoral realizada por Francisco Josep de Maran. Se aprueban las partidas por estar conforme al método para asentar. Combapata, 20 de julio de 1765. Folio 168.

### ÁREA DE CONDICIONES DE ACCESO Y UTILIZACIÓN

Índice onomástico de descripción:

- Miguel Severiche.
- Miguel Valdés.
- Felipe Asencio Delgado.
- Juan García.
- Antonio Arias Maldonado.
- Sebastián de Rivera.
- Josep de Vaes.
- Jacinto Castañeda.
- Domingo Ocón.
- Domingo Ojeda.
- Francisco Sumalave.

### ÁREA DE CONTROL DE LA DESCRIPCIÓN

Norma: ISAD(G)

Nota del archivero: Lizby Magdalena Flores Campos

Fecha de la descripción: 09 de octubre de 2012

Nota de actualizador: Carlos Zegarra Moretti

Fecha de la actualización: 18 de octubre de 2012

---

### ÁREA DE IDENTIFICACIÓN

Código de referencia: PER/APS/AH/LP/COM/LB/02

Título: Libro de Bautizos N° 02 de la Parroquia de Combapata (1795-1816).

#### ÁREA DE CONTENIDO Y ESTRUCTURA

Breve descripción: Libro que contiene las inscripciones de las partidas de bautizo de la Parroquia de Combapata, que comprende del 01 de julio de 1795 al 02 de setiembre de 1816.

#### ÁREA DE CONDICIONES DE ACCESO Y UTILIZACIÓN

Índice onomástico de descripción:

- Manuel Allende.
- Pedro García Cerrillo.
- Antonio de Valdés.
- Andrés Ferro.
- Juan Calvo.
- Felipe Loayza.
- Anselmo Farfán.

Índice toponímico de descripción:

- Comprende los ayllus: Collana, Huantura, Urinsaya, Machacmarca.

#### ÁREA DE CONTROL DE LA DESCRIPCIÓN

Norma: ISAD(G)

Nota del archivero: Lizby Magdalena Flores Campos

Fecha de la descripción: 09 de octubre de 2012

Nota de actualizador: Carlos Zegarra Moretti

Fecha de la actualización: 18 de octubre de 2012

---

#### ÁREA DE IDENTIFICACIÓN

Código de referencia: PER/APS/AH/LP/COM/LB/03

Título: Libro de Bautizos N° 03 de la Parroquia de Combapata (1832-1848).

#### ÁREA DE CONTENIDO Y ESTRUCTURA

Breve descripción: Libro que contiene las inscripciones de las partidas de bautizo de la Parroquia de Combapata, que comprende del 08 de mayo de 1832 al 23 de abril de 1848.

#### ÁREA DE CONDICIONES DE ACCESO Y UTILIZACIÓN

Índice onomástico de descripción:

- Cristóbal de Salas y Valdés.
- Manuel Severiche.
- Eugenio Mendoza.
- Narciso de la Cuentas.
- Antonio Tejeyra.
- Santiago Escalante.
- Nicolás Portillo.

Índice toponímico de descripción:

- Comprende los ayllus: Collana, Huantura, Urinsaya, Machacmarca.

#### ÁREA DE CONTROL DE LA DESCRIPCIÓN

Norma: ISAD(G)

Nota del archivero: Lizby Magdalena Flores Campos

Fecha de la descripción: 09 de octubre de 2012

Nota de actualizador: Carlos Zegarra Moretti

Fecha de la actualización: 18 de octubre de 2012

---

#### ÁREA DE IDENTIFICACIÓN

Código de referencia: PER/APS/AH/LP/COM/LB/04

Título: Libro de Bautizos N° 04 de la Parroquia de Combapata (1848-1853).

#### ÁREA DE CONTENIDO Y ESTRUCTURA

Breve descripción: Libro que contiene las inscripciones de las partidas de bautizo de la Parroquia de Combapata, que comprende del 06 de agosto de 1848 al 22 de setiembre de 1853.

#### ÁREA DE CONDICIONES DE ACCESO Y UTILIZACIÓN

Índice onomástico de descripción:

- Gaspar Rosas, cura propio (26 de enero de 1849 al 24 de setiembre de 1853).

Índice toponímico de descripción:

- Comprende los ayllus: Urinsaya, Huantura, Collana.

#### ÁREA DE CONTROL DE LA DESCRIPCIÓN

Norma: ISAD(G)

Nota del archivero: Lizby Magdalena Flores Campos

Fecha de la descripción: 09 de octubre de 2012

Nota de actualizador: Carlos Zegarra Moretti

Fecha de la actualización: 18 de octubre de 2012

---

MATRIMONIOS

#### ÁREA DE IDENTIFICACIÓN

Código de referencia: PER/APS/AH/LP/COM/LM/01

Título: Libro de Matrimonios N° 01 de la Parroquia de Combapata (1671-1816).

#### ÁREA DE CONTENIDO Y ESTRUCTURA

Breve descripción: Libro que contiene las inscripciones de las partidas de matrimonio de la Parroquia de Combapata, que comprende del 05 de febrero de 1671 al 14 de agosto de 1816.

Alcance y contenido:

- Auto de la visita pastoral realizada por José Gallegos. Se aprueban las partidas. 22 de junio de 1788. Folio 80v.
- Auto de la visita pastoral realizada por el obispo de Cusco. Se aprueban y señalan que se asienten las fechas de los

días de los proclamas, que los contrayentes se dispongan en confesión y tomen un examen de doctrina cristiana, del obispo de Cusco. 30 de diciembre de 1792. Folio 95.

#### ÁREA DE CONDICIONES DE ACCESO Y UTILIZACIÓN

Índice onomástico de descripción:

- Domingo Ocón.
- Josep Ramón Vergara.
- Francisco Sumalave.
- Josep Vaes.
- Pedro García Cerrillo.
- Josep Días Pareja.
- Mariano Salazar.
- Calixto Heredia.
- Manuel Allende.
- Antonio de Valdés.
- Andrés Ferro.
- Matías Bárcena.
- Juan Calvo.

#### ÁREA DE CONTROL DE LA DESCRIPCIÓN

Norma: ISAD(G)

Nota del archivero: Lizby Magdalena Flores Campos

Fecha de la descripción: 09 de octubre de 2012

Nota de actualizador: Carlos Zegarra Moretti

Fecha de la actualización: 18 de octubre de 2012

---

#### ÁREA DE IDENTIFICACIÓN

Código de referencia: PER/APS/AH/LP/COM/LM/02

Título: Libro de Matrimonios N° 02 de la Parroquia de Combapata (1812-1842).

#### ÁREA DE CONTENIDO Y ESTRUCTURA

Breve descripción: Libro que contiene las inscripciones de las partidas de matrimonio de la Parroquia de Combapata, que comprende del 28 de noviembre de 1816 al 10 de julio de 1842.

#### ÁREA DE CONDICIONES DE ACCESO Y UTILIZACIÓN

Índice onomástico de descripción:

- Felipe Loayza.
- Anselmo Farfán.
- Calixto de Rojas.
- Eugenio Mendoza.
- Pedro Aragón.
- Carlos Guillén.
- Cristóbal de Salas y Valdés.
- Manuel Severiche.
- Narciso de las Cuentas.

Índice toponímico de descripción:

- Comprende los ayllus: Huantura.

#### ÁREA DE CONTROL DE LA DESCRIPCIÓN

Norma: ISAD(G)

Nota del archivero: Lizby Magdalena Flores Campos

Fecha de la descripción: 09 de octubre de 2012

Nota de actualizador: Carlos Zegarra Moretti

Fecha de la actualización: 18 de octubre de 2012

---

#### ÁREA DE IDENTIFICACIÓN

Código de referencia: PER/APS/AH/LP/COM/LM/03

Título: Libro de Matrimonios N° 03 de la Parroquia de Combapata (1842-1872).

#### ÁREA DE CONTENIDO Y ESTRUCTURA

Breve descripción: Libro que contiene las inscripciones de las partidas de matrimonio de la Parroquia de Combapata, que comprende del 20 de enero de 1842 al 09 de diciembre de 1872.

Alcance y contenido:

- Pedido y dispensa de matrimonio a cargo del cura Manuel Santiago Villalonga. 29 de octubre de 1850. Folio 30.
- Pedido y dispensa de matrimonio para Martin Álvarez y Francisca Javier Mercado. Diciembre de 1850. Folio 31.

#### ÁREA DE CONDICIONES DE ACCESO Y UTILIZACIÓN

Índice onomástico de descripción:

- Antonio Tejeyra.
- Santiago Escalante.
- Lorenzo de Olarte.
- Nicolás Portillo.
- Buenaventura Guevara.
- Manuel Pascual Ortiz de Orue.
- José Matías Silva.
- Manuel Santiago Villalonga.
- Vicente Prado.
- Esteban Zapata.
- Pablo Luna.
- Mariano Vengoa.
- Manuel Cortez.
- Justo Salazar.

#### ÁREA DE CONTROL DE LA DESCRIPCIÓN

Norma: ISAD(G)

Nota del archivero: Lizby Magdalena Flores Campos

Fecha de la descripción: 09 de octubre de 2012

Nota de actualizador: Carlos Zegarra Moretti

Fecha de la actualización: 18 de octubre de 2012

---

ENTIERROS

---

**ÁREA DE IDENTIFICACIÓN**

Código de referencia: PER/APS/AH/LP/COM/LE/01

Título: Libro de Entierros N° 01 de la Parroquia de Combapata (1773-1816).

**ÁREA DE CONTENIDO Y ESTRUCTURA**

Breve descripción: Libro que contiene las inscripciones de las partidas de matrimonio de la Parroquia de Combapata, que comprende del 01 de julio de 1773 al 15 de noviembre de 1816.

Alcance y contenido:

- Auto de la visita pastoral realizada por Mons. Manuel de Moscoso y Peralta, obispo de Cusco. 07 de febrero de 1782. Folio 72.
- Auto de la visita pastoral realizada por Josef Gallegos. Se aprueban las partidas por estar conforme al método. 29 de junio de 1788. Folio 78r.
- Auto de la visita pastoral. Se indica que las partidas se sigan las indicaciones a partir de ahora: expresar los nombres de los ayllus donde se sepultan, si recibió los sacramentos y auxilios espirituales. 30 de diciembre de 1792. Folio 92r.

**ÁREA DE CONDICIONES DE ACCESO Y UTILIZACIÓN**

Índice onomástico de descripción:

- Josep Vaes.
- Josep Ramón de Vergara.
- Pedro García Cerrillo.
- Juan Josef Palomino.
- Josep Días Pareja.
- Josef Gallegos.
- Mariano Lazarte.
- Domingo de Sorio.
- Calixto Heredia.
- Manuel Allende.
- Antonio Valdés.
- Juan Calvo.
- Anselmo Farfán.
- Calixto de Rojas.

Índice toponímico de descripción:

- Comprende los ayllus: Collana, Urinsaya, Huantura, Puica.

**ÁREA DE CONTROL DE LA DESCRIPCIÓN**

Norma: ISAD(G)

Nota del archivero: Lizby Magdalena Flores Campos

Fecha de la descripción: 10 de octubre de 2012

Nota de actualizador: Carlos Zegarra Moretti

Fecha de la actualización: 18 de octubre de 2012

---

#### ÁREA DE IDENTIFICACIÓN

Código de referencia: PER/APS/AH/LP/COM/LE/02

Título: Libro de Entierros N° 02 de la Parroquia de Combapata (1816-1848).

#### ÁREA DE CONTENIDO Y ESTRUCTURA

Breve descripción: Libro que contiene las inscripciones de las partidas de matrimonio de la Parroquia de Combapata, que comprende del 19 de noviembre de 1816 al 30 de mayo de 1848.

#### ÁREA DE CONDICIONES DE ACCESO Y UTILIZACIÓN

Índice onomástico de descripción:

- Eugenio Mendoza, cura propio.

Índice toponímico de descripción:

- Comprende los ayllus: Collana, Urinsaya, Huantura; las haciendas: Tiquiña.

#### ÁREA DE CONTROL DE LA DESCRIPCIÓN

Norma: ISAD(G)

Nota del archivero: Lizby Magdalena Flores Campos

Fecha de la descripción: 10 de octubre de 2012

Nota de actualizador: Carlos Zegarra Moretti

Fecha de la actualización: 18 de octubre de 2012

---

#### ÁREA DE IDENTIFICACIÓN

Código de referencia: PER/APS/AH/LP/COM/LE/03

Título: Libro de Entierros N° 03 de la Parroquia de Combapata (1848-1866).

#### ÁREA DE CONTENIDO Y ESTRUCTURA

Breve descripción: Libro que contiene las inscripciones de las partidas de matrimonio de la Parroquia de Combapata, que comprende del 03 de agosto de 1848 al 28 de junio de 1866.

Alcance y contenido:

- Folio suelto: Actas de defunción de abril de 1873. Folio 78.

#### ÁREA DE CONDICIONES DE ACCESO Y UTILIZACIÓN

Índice onomástico de descripción:

- Mateo Ochoa.
- Buenaventura Guevara.
- Manuel Pascual Ortiz de Orue.
- Gaspar de Rosas.
- Matías Silva.
- Santiago Palomino.
- Santiago Villalonga.
- Vicente Prado.
- Esteban Zapata.
- Pablo Luna.
- Mariano Vengoa.
- Juan Fernando Salas.
- Manuel Cortés.

- Justo Salazar.

#### ÁREA DE CONTROL DE LA DESCRIPCIÓN

Norma: ISAD(G)

Nota del archivero: Lizby Magdalena Flores Campos

Fecha de la descripción: 10 de octubre de 2012

Nota de actualizador: Carlos Zegarra Moretti

Fecha de la actualización: 18 de octubre de 2012

---

### FÁBRICA

---

#### ÁREA DE IDENTIFICACIÓN

Código de referencia: PER/APS/AH/LP/COM/LF/01

Título: Libro de Fábrica N° 01 de la Parroquia de Combapata (1847-1957).

#### ÁREA DE CONTENIDO Y ESTRUCTURA

Breve descripción: Libro de Fábrica de la Parroquia de Combapata, que comprende del 27 de diciembre de 1847 al 11 de octubre de 1957.

Alcance y contenido:

- Inventario de la Iglesia de Combapata. Combapata, 17 de enero de 1863. Folios 01-15.
- Folio suelto: "Reverendo padre ecónomo: de la prelatura de la arquidiócesis de Sicuani". Folios 100-101.

#### ÁREA DE CONDICIONES DE ACCESO Y UTILIZACIÓN

Índice onomástico de descripción:

- Nicolás Portillo.
- Manuel Fernando Salas.
- Eustaquio Rojas de Valdivia.
- Juan de la Cruz.
- Santiago Aparicio.
- Víctor Pacheco Castillo.
- Ricardo Carrasco.
- Bernardino Montesinos.

#### ÁREA DE CONTROL DE LA DESCRIPCIÓN

Norma: ISAD(G)

Nota del archivero: Lizby Magdalena Flores Campos

Fecha de la descripción: 10 de octubre de 2012

Nota de actualizador: Carlos Zegarra Moretti

Fecha de la actualización: 18 de octubre de 2012

---



---

**ÁREA DE IDENTIFICACIÓN**

Código de referencia: PER/APS/AH/LP/MAR/LB/01

Título: Libro de Bautizos N° 01 de la Parroquia de Maranganí (1788-1792).

**ÁREA DE CONTENIDO Y ESTRUCTURA**

Breve descripción: Libro que contiene las inscripciones de las partidas de bautizo de la Parroquia de Maranganí, que comprende del 08 de noviembre de 1788 al 20 de octubre de 1792.

**ÁREA DE CONDICIONES DE ACCESO Y UTILIZACIÓN**

Índice toponímico de descripción:

- Comprende los ayllus: Lurucachi, Maranganí.

**ÁREA DE CONTROL DE LA DESCRIPCIÓN**

Norma: ISAD(G)

Nota del archivero: Brenda Purizaca Alvines

Fecha de la descripción: 15 de octubre de 2012

Nota del actualizador: Carlos Zegarra Moretti

Fecha de la actualización: 25 de octubre de 2012

---

**ÁREA DE IDENTIFICACIÓN**

Código de referencia: PER/APS/AH/LP/MAR/LB/02

Título: Libro de Bautizos N° 02 de la Parroquia de Maranganí (1793-1815).

**ÁREA DE CONTENIDO Y ESTRUCTURA**

Breve descripción: Libro que contiene las inscripciones de las partidas de bautizo de la Parroquia de Maranganí, que comprende del 18 de agosto de 1793 al 31 de mayo de 1815.

**ÁREA DE CONDICIONES DE ACCESO Y UTILIZACIÓN**

Índice toponímico de descripción:

- Comprende los ayllus: Lurucachi.

**ÁREA DE CONTROL DE LA DESCRIPCIÓN**

Norma: ISAD(G)

Nota del archivero: Brenda Purizaca Alvines

Fecha de la descripción: 15 de octubre de 2012

Nota del actualizador: Carlos Zegarra Moretti

Fecha de la actualización: 25 de octubre de 2012

---

#### ÁREA DE IDENTIFICACIÓN

Código de referencia: PER/APS/AH/LP/MAR/LB/03

Título: Libro de Bautizos N° 03 de la Parroquia de Maranganí (1824-1836).

#### ÁREA DE CONTENIDO Y ESTRUCTURA

Breve descripción: Libro que contiene las inscripciones de las partidas de bautizo de la Parroquia de Maranganí, que comprende 23 de marzo de 1824 al 26 de diciembre de 1836.

Alcance y contenido:

- Presenta carátula principal (F. 1r): "Libro en que se acientan las partidas de Bautismos de esta Parroquia de Maranganí. Desde el año de 1824".
- Inscripción: "Partidas que siguen apuntandose en este Libro nuevo desde el 23 de Marzo de 1824, en que ingresé a esta Doctrina como Cura propio de ella".

#### ÁREA DE CONDICIONES DE ACCESO Y UTILIZACIÓN

Índice toponímico de descripción:

- Comprende las parcialidades: Lurucachi, Maranganí.

#### ÁREA DE CONTROL DE LA DESCRIPCIÓN

Norma: ISAD(G)

Nota del archivero: Brenda Purizaca Alvinces

Fecha de la descripción: 15 de octubre de 2012

Nota del actualizador: Carlos Zegarra Moretti

Fecha de la actualización: 25 de octubre de 2012

---

#### ÁREA DE IDENTIFICACIÓN

Código de referencia: PER/APS/AH/LP/MAR/LB/04

Título: Libro de Bautizos N° 04 de la Parroquia de Maranganí (1938-1939).

#### ÁREA DE CONTENIDO Y ESTRUCTURA

Breve descripción: Libro que contiene las inscripciones de las partidas de bautizo de la Parroquia de Maranganí, que comprende del 07 de enero de 1838 al 29 de diciembre de 1839.

Alcance y contenido:

- Presenta carátula principal: "Libro Tercero en que se acientan las partidas de Bautismos de esta Parroquia de San Martín de Maranganí desde Enero de 1838".
- Inscripción (F. 1r): "Partidas de Bautismos que siguen en este Libro Tercero desde primero de Enero, de mil ochocientos treinta y ocho Años".

#### ÁREA DE CONDICIONES DE ACCESO Y UTILIZACIÓN

Índice toponímico de descripción:

- Comprende los ayllus: Maranganí, Lurucachi.

#### ÁREA DE CONTROL DE LA DESCRIPCIÓN

Norma: ISAD(G)

Nota del archivero: Brenda Purizaca Alvinces

Fecha de la descripción: 15 de octubre de 2012

Nota del actualizador: Carlos Zegarra Moretti

Fecha de la actualización: 25 de octubre de 2012

---

#### ÁREA DE IDENTIFICACIÓN

Código de referencia: PER/APS/AH/LP/MAR/LB/05

Título: Libro de Bautizos N° 05 de la Parroquia de Maranganí (1846-1853).

#### ÁREA DE CONTENIDO Y ESTRUCTURA

Breve descripción: Libro que contiene las inscripciones de las partidas de bautizo de la Parroquia de Maranganí, que comprende del 03 de octubre de 1846 al 02 de febrero de 1853.

Alcance y contenido:

- Presenta carátula principal: "Libro de Bautismos de 1846. Desde el año 1846 hasta el año de 1853".
- Epílogo: "Fin de ese libro q° empieza el día 3. de Octubre de 1846 años y concluye a 2. de Febrero de 1853 años. Lo firmó pa. q°. coste. Juan Manl. Gaztañaga".

#### ÁREA DE CONDICIONES DE ACCESO Y UTILIZACIÓN

Índice toponímico de descripción:

- Comprende las parcialidades: Lurucachi.

#### ÁREA DE CONTROL DE LA DESCRIPCIÓN

Norma: ISAD(G)

Nota del archivero: Brenda Purizaca Alvines

Fecha de la descripción: 15 de octubre de 2012

Nota del actualizador: Carlos Zegarra Moretti

Fecha de la actualización: 25 de octubre de 2012

---

#### ÁREA DE IDENTIFICACIÓN

Código de referencia: PER/APS/AH/LP/MAR/LB/06

Título: Libro de Bautizos N° 06 de la Parroquia de Maranganí (1853-1856).

#### ÁREA DE CONTENIDO Y ESTRUCTURA

Breve descripción: Libro que contiene las inscripciones de las partidas de bautizo de la Parroquia de Maranganí, que comprende del 04 de febrero de 1853 hasta el 12 de octubre de 1856.

Alcance y contenido:

- Presenta carátula principal: "Libro de sentar las Partidas de Bautismos desde el día 4° de Febrero del Año de 1853. Gaztañaga".

#### ÁREA DE CONTROL DE LA DESCRIPCIÓN

Norma: ISAD(G)

Nota del archivero: Brenda Purizaca Alvines

Fecha de la descripción: 15 de octubre de 2012

Nota del actualizador: Carlos Zegarra Moretti

Fecha de la actualización: 25 de octubre de 2012

---

**ÁREA DE IDENTIFICACIÓN**

Código de referencia: PER/APS/AH/LP/MAR/LB/07

Título: Libro de Bautizos N° 07 de la Parroquia de Maranganí (1856-1869).

**ÁREA DE CONTENIDO Y ESTRUCTURA**

Breve descripción: Libro que contiene las inscripciones de las partidas de bautizo de la Parroquia de Maranganí, que comprende del 14 de octubre de 1856 al 01 de marzo de 1869.

Alcance y contenido:

- Presenta carátula principal: "Libro de Bautismos de esta Doctrina de Marangani que corre desde hoy 14 de Octubre de 1856".

**ÁREA DE CONDICIONES DE ACCESO Y UTILIZACIÓN**

Índice toponímico de descripción:

- Comprende los ayllus: Lurucachi.

**ÁREA DE CONTROL DE LA DESCRIPCIÓN**

Norma: ISAD(G)

Nota del archivero: Brenda Purizaca Alvines

Fecha de la descripción: 15 de octubre de 2012

Nota del actualizador: Carlos Zegarra Moretti

Fecha de la actualización: 25 de octubre de 2012

---

**ÁREA DE IDENTIFICACIÓN**

Código de referencia: PER/APS/AH/LP/MAR/LB/08

Título: Libro de Bautizos N° 08 de la Parroquia de Maranganí (1869-1878).

**ÁREA DE CONTENIDO Y ESTRUCTURA**

Breve descripción: Libro que contiene las inscripciones de las partidas de bautizo de la Parroquia de Maranganí, que comprende del 29 de octubre de 1869 al 11 de mayo de 1878.

Alcance y contenido:

- Auto de la Misión realizada en la Parroquia de Maranganí los días 29 de setiembre al 16 de octubre de 1874, llevada a cabo por Fray José Antonio Laurel, quien es el presidente de la misión, Felipe Serna y Tomas C. Huarte. Dichos colocaron en la Iglesia La Vía-Sacra y la Cruz Misionera.

**ÁREA DE CONTROL DE LA DESCRIPCIÓN**

Norma: ISAD(G)

Nota del archivero: Brenda Purizaca Alvines

Fecha de la descripción: 15 de octubre de 2012

Nota del actualizador: Carlos Zegarra Moretti

Fecha de la actualización: 25 de octubre de 2012

---

**ÁREA DE IDENTIFICACIÓN**

Código de referencia: PER/APS/AH/LP/MAR/LB/09

Título: Libro de Bautizos N° 09 de la Parroquia de Maranganí (1887-1896).

#### ÁREA DE CONTENIDO Y ESTRUCTURA

Breve descripción: Libro que contiene las inscripciones de las partidas de bautizo de la Parroquia de Maranganí, que comprende del 03 de setiembre de 1887 al 14 de enero de 1896.

Alcance y contenido:

- Epílogo: "Advertencia, Enero 15 del 96. En esta fecha me llegó los despachos de Cura Ynter de esta Santa Yglesia de Marangani, q° el Ymo° y Rmo Sor° Opo de la Diócesis se dignó estenderme, y para q° conste lo firmo. Felix M. Daza. Ynter". Folio 306.

#### ÁREA DE CONTROL DE LA DESCRIPCIÓN

Norma: ISAD(G)

Nota del archivero: Brenda Purizaca Alvines

Fecha de la descripción: 15 de octubre de 2012

Nota del actualizador: Carlos Zegarra Moretti

Fecha de la actualización: 25 de octubre de 2012

---

#### ÁREA DE IDENTIFICACIÓN

Código de referencia: PER/APS/AH/LP/MAR/LB/10

Título: Libro de Bautizos N° 10 de la Parroquia de Maranganí (1896-1903).

#### ÁREA DE CONTENIDO Y ESTRUCTURA

Breve descripción: Libro que contiene las inscripciones de las partidas de bautizo de la Parroquia de Maranganí, que comprende del 14 de enero de 1896 al 31 de enero de 1903.

Alcance y contenido:

- Presenta carátula principal: "Libro Diario, o Registro de Ynscripciones de Bautismos de la Parroquia de S. Martin de Marangani, comprado del Sor. Morro, pr el Sor Cura Ynter, Dr. Dr. Félix Ma Daza, en la cantidad de tres soles nacionales, quien pasa constancia lo firma a 20 de Mayo de 1896".
- Auto de la visita pastoral realizada por el obispo de Cusco. Maranganí, 26 de mayo de 1896. Folios 36-40.

#### ÁREA DE CONTROL DE LA DESCRIPCIÓN

Norma: ISAD(G)

Nota del archivero: Brenda Purizaca Alvines

Fecha de la descripción: 15 de octubre de 2012

Nota del actualizador: Carlos Zegarra Moretti

Fecha de la actualización: 25 de octubre de 2012

---

INFORMACIÓN MATRIMONIAL

---

**ÁREA DE IDENTIFICACIÓN**

Código de referencia: PER/APS/AH/LP/MAR/IM/01

Título: Libro de Informaciones Matrimoniales N° 01 de la Parroquia de Maranganí (1910-1932).

**ÁREA DE CONTENIDO Y ESTRUCTURA**

Breve descripción: Libro que contiene las informaciones matrimoniales de la Parroquia de Maranganí, que comprende del 19 de julio de 1910 al 29 de octubre de 1932.

Alcance y contenido:

- Consta de seis carátulas intercaladas en el libro que dice: Pliegos Matrimoniales.

**ÁREA DE CONTROL DE LA DESCRIPCIÓN**

Norma: ISAD(G)

Nota del archivero: Brenda Purizaca Alvines

Fecha de la descripción: 16 de octubre de 2012

Nota del actualizador: Carlos Zegarra Moretti

Fecha de la actualización: 25 de octubre de 2012

---

**ÁREA DE IDENTIFICACIÓN**

Código de referencia: PER/APS/AH/LP/MAR/IM/02

Título: Libro de Informaciones Matrimoniales N° 02 de la Parroquia de Maranganí (1930-1936).

**ÁREA DE CONTENIDO Y ESTRUCTURA**

Breve descripción: Libro que contiene las informaciones matrimoniales de la Parroquia de Maranganí, que comprende del 31 de octubre de 1930 al 11 de enero de 1936.

Alcance y contenido:

- Autos de entrega de certificados de matrimonio.
- Registro de Electos Municipales. Maranganí, setiembre de 1924.
- Autos de Síndicos de Rentas.
- Relación de los ingresos y egresos del Comité Organizador de las Fiestas Centenarias obtenidas para el Centenario Nacional.
- Autos de Síndico de Rentas.
- Personal de la Junta Directiva del Club Sport Vilcanota. Efecto para el año social de 1923.
- Proyecto de Presupuesto que presentan los Síndicos del H. Consejo del 2° Distrito para el bienio económico del 1° de julio de 1906 a 30 de junio de 1908.
- Proyecto de Presupuesto que presentan los Síndicos del Honorable Consejo del 2° Distrito para el bienio del 1° de enero de 1906 a 31 de diciembre de 1906.
- Proyecto de Presupuesto que presentan los síndicos del H. Consejo del 2° Distrito bienio económico del 1° de mayo de 1904 a 30 de abril de 1906.

**ÁREA DE CONTROL DE LA DESCRIPCIÓN**

Norma: ISAD(G)

Nota del archivero: Brenda Purizaca Alvines

Fecha de la descripción: 16 de octubre de 2012

Nota del actualizador: Carlos Zegarra Moretti

Fecha de la actualización: 25 de octubre de 2012

---

#### ÁREA DE IDENTIFICACIÓN

Código de referencia: PER/APS/AH/LP/MAR/IM/03

Título: Libro de Informaciones Matrimoniales N° 03 de la Parroquia de Maranganí (1937-1938).

#### ÁREA DE CONTENIDO Y ESTRUCTURA

Breve descripción: Libro que contiene las informaciones matrimoniales de la Parroquia de Maranganí, que comprende del 26 de febrero de 1937 al 10 de diciembre de 1938.

#### ÁREA DE CONTROL DE LA DESCRIPCIÓN

Norma: ISAD(G)

Nota del archivero: Brenda Purizaca Alvines

Fecha de la descripción: 19 de octubre de 2012

Nota del actualizador: Carlos Zegarra Moretti

Fecha de la actualización: 25 de octubre de 2012

---

#### ÁREA DE IDENTIFICACIÓN

Código de referencia: PER/APS/AH/LP/MAR/IM/04

Título: Libro de Informaciones Matrimoniales N° 04 de la Parroquia de Maranganí (1939-1940).

#### ÁREA DE CONTENIDO Y ESTRUCTURA

Breve descripción: Libro que contiene las informaciones matrimoniales de la Parroquia de Maranganí, que comprende del 08 de enero de 1939 al 21 de abril de 1940.

Alcance y contenido:

- Presenta carátula principal: "Pliegos matrimoniales o tomas de consentimientos e informaciones de testigos para matrimonios. Desde enero de 1939 hasta 1940. Parroquia de San Martín Obispo, de Maranganí".
- Certificados Médicos que constatan la buena salud física y mental de los contrayentes.

#### ÁREA DE CONTROL DE LA DESCRIPCIÓN

Norma: ISAD(G)

Nota del archivero: Brenda Purizaca Alvines

Fecha de la descripción: 19 de octubre de 2012

Nota del actualizador: Carlos Zegarra Moretti

Fecha de la actualización: 25 de octubre de 2012

---

#### ÁREA DE IDENTIFICACIÓN

Código de referencia: PER/APS/AH/LP/MAR/IM/05

Título: Libro de Informaciones Matrimoniales N° 05 de la Parroquia de Maranganí (1947-1948).

#### ÁREA DE CONTENIDO Y ESTRUCTURA

Breve descripción: Libro que contiene las informaciones matrimoniales de la Parroquia de Maranganí, que comprende del 03 de abril de 1947 al 28 de julio de 1948.

#### ÁREA DE CONDICIONES DE ACCESO Y UTILIZACIÓN

Índice toponímico de descripción:

- Comprende: Chectuyoc.

#### ÁREA DE CONTROL DE LA DESCRIPCIÓN

Norma: ISAD(G)

Nota del archivero: Brenda Purizaca Alvines

Fecha de la descripción: 19 de octubre de 2012

Nota del actualizador: Carlos Zegarra Moretti

Fecha de la actualización: 25 de octubre de 2012

---

### INFORMACIÓN MATRIMONIAL

---

#### ÁREA DE IDENTIFICACIÓN

Código de referencia: PER/APS/AH/LP/MAR/IM/01

Título: Libro de Informaciones Matrimoniales N° 01 de la Parroquia de Maranganí (1910-1932).

#### ÁREA DE CONTENIDO Y ESTRUCTURA

Breve descripción: Libro que contiene las informaciones matrimoniales de la Parroquia de Maranganí, que comprende del 19 de julio de 1910 al 29 de octubre de 1932.

Alcance y contenido:

- Consta de seis carátulas intercaladas en el libro que dice: Pliegos Matrimoniales.

#### ÁREA DE CONTROL DE LA DESCRIPCIÓN

Norma: ISAD(G)

Nota del archivero: Brenda Purizaca Alvines

Fecha de la descripción: 16 de octubre de 2012

Nota del actualizador: Carlos Zegarra Moretti

Fecha de la actualización: 25 de octubre de 2012

---

#### ÁREA DE IDENTIFICACIÓN

Código de referencia: PER/APS/AH/LP/MAR/IM/02

Título: Libro de Informaciones Matrimoniales N° 02 de la Parroquia de Maranganí (1930-1936).

#### ÁREA DE CONTENIDO Y ESTRUCTURA

Breve descripción: Libro que contiene las informaciones matrimoniales de la Parroquia de Maranganí, que comprende del 31 de octubre de 1930 al 11 de enero de 1936.



Alcance y contenido:

- Autos de entrega de certificados de matrimonio.
- Registro de Electos Municipales. Maranganí, setiembre de 1924.
- Autos de Síndicos de Rentas.
- Relación de los ingresos y egresos del Comité Organizador de las Fiestas Centenarias obtenidas para el Centenario Nacional.
- Autos de Síndico de Rentas.
- Personal de la Junta Directiva del Club Sport Vilcanota. Efecto para el año social de 1923.
- Proyecto de Presupuesto que presentan los Síndicos del H. Consejo del 2º Distrito para el bienio económico del 1º de julio de 1906 a 30 de junio de 1908.
- Proyecto de Presupuesto que presentan los Síndicos del Honorable Consejo del 2º Distrito para el bienio del 1º de enero de 1906 a 31 de diciembre de 1906.
- Proyecto de Presupuesto que presentan los síndicos del H. Consejo del 2º Distrito bienio económico del 1º de mayo de 1904 a 30 de abril de 1906.

**ÁREA DE CONTROL DE LA DESCRIPCIÓN**

Norma: ISAD(G)

Nota del archivero: Brenda Purizaca Alvines

Fecha de la descripción: 16 de octubre de 2012

Nota del actualizador: Carlos Zegarra Moretti

Fecha de la actualización: 25 de octubre de 2012

---

**ÁREA DE IDENTIFICACIÓN**

Código de referencia: PER/APS/AH/LP/MAR/IM/03

Título: Libro de Informaciones Matrimoniales N° 03 de la Parroquia de Maranganí (1937-1938).

**ÁREA DE CONTENIDO Y ESTRUCTURA**

Breve descripción: Libro que contiene las informaciones matrimoniales de la Parroquia de Maranganí, que comprende del 26 de febrero de 1937 al 10 de diciembre de 1938.

**ÁREA DE CONTROL DE LA DESCRIPCIÓN**

Norma: ISAD(G)

Nota del archivero: Brenda Purizaca Alvines

Fecha de la descripción: 19 de octubre de 2012

Nota del actualizador: Carlos Zegarra Moretti

Fecha de la actualización: 25 de octubre de 2012

---

**ÁREA DE IDENTIFICACIÓN**

Código de referencia: PER/APS/AH/LP/MAR/IM/04

Título: Libro de Informaciones Matrimoniales N° 04 de la Parroquia de Maranganí (1939-1940).

**ÁREA DE CONTENIDO Y ESTRUCTURA**

Breve descripción: Libro que contiene las informaciones matrimoniales de la Parroquia de Maranganí, que comprende del 08 de enero de 1939 al 21 de abril de 1940.

Alcance y contenido:

- Presenta carátula principal: "Pliegos matrimoniales o tomas de consentimientos e informaciones de testigos para matrimonios. Desde enero de 1939 hasta 1940. Parroquia de San Martín Obispo, de Maranganí".
- Certificados Médicos que constatan la buena salud física y mental de los contrayentes.

#### **ÁREA DE CONTROL DE LA DESCRIPCIÓN**

Norma: ISAD(G)

Nota del archivero: Brenda Purizaca Alvines

Fecha de la descripción: 19 de octubre de 2012

Nota del actualizador: Carlos Zegarra Moretti

Fecha de la actualización: 25 de octubre de 2012

---

#### **ÁREA DE IDENTIFICACIÓN**

Código de referencia: PER/APS/AH/LP/MAR/IM/05

Título: Libro de Informaciones Matrimoniales N° 05 de la Parroquia de Maranganí (1947-1948).

#### **ÁREA DE CONTENIDO Y ESTRUCTURA**

Breve descripción: Libro que contiene las informaciones matrimoniales de la Parroquia de Maranganí, que comprende del 03 de abril de 1947 al 28 de julio de 1948.

#### **ÁREA DE CONDICIONES DE ACCESO Y UTILIZACIÓN**

Índice toponímico de descripción:

- Comprende: Chectuyoc.

#### **ÁREA DE CONTROL DE LA DESCRIPCIÓN**

Norma: ISAD(G)

Nota del archivero: Brenda Purizaca Alvines

Fecha de la descripción: 19 de octubre de 2012

Nota del actualizador: Carlos Zegarra Moretti

Fecha de la actualización: 25 de octubre de 2012

---

---

**ÁREA DE IDENTIFICACIÓN**

Código de referencia: PER/APS/AH/LP/MAR/LM/01

Título: Libro de Matrimonios N° 01 de la Parroquia de Maranganí (1854-1867).

**ÁREA DE CONTENIDO Y ESTRUCTURA**

Breve descripción: Libro que contiene las inscripciones de las partidas de matrimonio de la Parroquia de Maranganí, que comprende del 16 de setiembre de 1854 al 18 de setiembre de 1867.

**ÁREA DE CONDICIONES DE ACCESO Y UTILIZACIÓN**

Índice toponímico de descripción:

- Comprende los ayllus: Lurucachi, Maranganí.

**ÁREA DE CONTROL DE LA DESCRIPCIÓN**

Norma: ISAD(G)

Nota del archivero: Brenda Purizaca Alvines

Fecha de la descripción: 19 de octubre de 2012

Nota del actualizador: Carlos Zegarra Moretti

Fecha de la actualización: 25 de octubre de 2012

---

**ÁREA DE IDENTIFICACIÓN**

Código de referencia: PER/APS/AH/LP/MAR/LM/02

Título: Libro de Matrimonios N° 02 de la Parroquia de Maranganí (1870-1879).

**ÁREA DE CONTENIDO Y ESTRUCTURA**

Breve descripción: Libro que contiene las inscripciones de las partidas de matrimonio de la Parroquia de Maranganí, que comprende 19 de setiembre de 1870 al 18 de setiembre de 1879.

**ÁREA DE CONDICIONES DE ACCESO Y UTILIZACIÓN**

Índice toponímico de descripción:

- Comprende los ayllus: Lurucachi.

**ÁREA DE CONTROL DE LA DESCRIPCIÓN**

Norma: ISAD(G)

Nota del archivero: Brenda Purizaca Alvines

Fecha de la descripción: 19 de octubre de 2012

Nota del actualizador: Carlos Zegarra Moretti

Fecha de la actualización: 25 de octubre de 2012

---

**ÁREA DE IDENTIFICACIÓN**

Código de referencia: PER/APS/AH/LP/MAR/LM/03

Título: Libro de Matrimonios N° 03 de la Parroquia de Maranganí (1880-1894).

#### ÁREA DE CONTENIDO Y ESTRUCTURA

Breve descripción: Libro que contiene las inscripciones de las partidas de matrimonio de la Parroquia de Maranganí, que comprende del 18 de enero de 1880 al 20 de junio de 1894.

#### ÁREA DE CONDICIONES DE ACCESO Y UTILIZACIÓN

Índice toponímico de descripción:

- Comprende: Lurucachi.

#### ÁREA DE CONTROL DE LA DESCRIPCIÓN

Norma: ISAD(G)

Nota del archivero: Brenda Purizaca Alvines

Fecha de la descripción: 19 de octubre de 2012

Nota del actualizador: Carlos Zegarra Moretti

Fecha de la actualización: 25 de octubre de 2012

---

### ENTIERROS

---

#### ÁREA DE IDENTIFICACIÓN

Código de referencia: PER/APS/AH/LP/MAR/LE/01

Título: Libro de Entierros N° 01 de la Parroquia de Maranganí (1824-1837).

#### ÁREA DE CONTENIDO Y ESTRUCTURA

Breve descripción: Libro que contiene las inscripciones de las partidas de entierro de la Parroquia de Maranganí, que comprende del 21 de marzo de 1824 al 16 de diciembre de 1837.

Alcance y contenido:

- Presenta carátula principal (F. 1r): "Libro en que se acientan las partidas de entierros, así mayores como menores de esta parroquia de Maranganí. Desde el año de 1824".

#### ÁREA DE CONTROL DE LA DESCRIPCIÓN

Norma: ISAD(G)

Nota del archivero: Brenda Purizaca Alvines

Fecha de la descripción: 19 de octubre de 2012

Nota del actualizador: Carlos Zegarra Moretti

Fecha de la actualización: 25 de octubre de 2012

---

#### ÁREA DE IDENTIFICACIÓN

Código de referencia: PER/APS/AH/LP/MAR/LE/02

Título: Libro de Entierros N° 02 de la Parroquia de Maranganí (1880-1895).

#### ÁREA DE CONTENIDO Y ESTRUCTURA

Breve descripción: Libro que contiene las inscripciones de las partidas de entierro de la Parroquia de Maranganí, que comprende del 18 de marzo de 1880 al 15 de febrero de 1895.

#### ÁREA DE CONTROL DE LA DESCRIPCIÓN

Norma: ISAD(G)

Nota del archivero: Brenda Purizaca Alvines

Fecha de la descripción: 19 de octubre de 2012

Nota del actualizador: Carlos Zegarra Moretti

Fecha de la actualización: 25 de octubre de 2012

---

#### ÁREA DE IDENTIFICACIÓN

Código de referencia: PER/APS/AH/LP/MAR/LE/03

Título: Libro de Entierros N° 03 de la Parroquia de Maranganí (1896-1908).

#### ÁREA DE CONTENIDO Y ESTRUCTURA

Breve descripción: Libro que contiene las inscripciones de las partidas de entierro de la Parroquia de Maranganí, que comprende del 14 de enero de 1896 al 13 de abril de 1908.

Alcance y contenido:

- Presenta carátula principal (F. 1r): Libro Diario o Registro de Ynscripciones de Defunciones de la Parroquia de S. Martin de Marangani comprado del Sor Morro, por el Sor° Cura Ynter, Dr. D. Felix M. Daza, en la cantidad de tres soles Nacionales; quien pa. constancia lo firma a 20 de Mayo de 1896. Felix M. Daza. Cura Boliviano”.

#### ÁREA DE CONTROL DE LA DESCRIPCIÓN

Norma: ISAD(G)

Nota del archivero: Brenda Purizaca Alvines

Fecha de la descripción: 19 de octubre de 2012

Nota del actualizador: Carlos Zegarra Moretti

Fecha de la actualización: 25 de octubre de 2012

---

#### CONFIRMACIONES

#### ÁREA DE IDENTIFICACIÓN

Código de referencia: PER/APS/AH/LP/MAR/LC/01

Título: Libro de Confirmaciones N° 01 de la Parroquia de Maranganí (1939-1944).

#### ÁREA DE CONTENIDO Y ESTRUCTURA

Breve descripción: Libro de Confirmaciones de la Parroquia de Maranganí, que comprende del 11 de abril de 1939 al 11 de febrero de 1944.

Alcance y contenido:

- Presenta carátula principal: “Libro para anotar a los que han recibido el Santo Sacramento de la Confirmación. Maranganí, abril de 1939. Párroco encargado: Jorge Asin”.

**ÁREA DE CONTROL DE LA DESCRIPCIÓN**

Norma: ISAD(G)

Nota del archivero: Brenda Purizaca Alvines

Fecha de la descripción: 19 de octubre de 2012

Nota del actualizador: Carlos Zegarra Moretti

Fecha de la actualización: 25 de octubre de 2012

---

FÁBRICA

---

**ÁREA DE IDENTIFICACIÓN**

Código de referencia: PER/APS/AH/LP/MAR/LF/01

Título: Libro de Fábrica N° 01 de la Parroquia de Maranganí (1889-1893).

**ÁREA DE CONTENIDO Y ESTRUCTURA**

Breve descripción: Libro de Fábrica de la Parroquia de Maranganí, que comprende del 21 de noviembre de 1889 al año de 1893.

Alcance y contenido:

- Presenta carátula principal (F. 1r): "Ynventario antiguo de los enseres de la Yglesia de Maranganí 1889".
- Copia simple de arrendamiento que otorga el presbítero Andrés García a favor del señor José W. Rodríguez del Carpio de la estancia Casuera propiedad de la Iglesia de Maranganí por ochenta soles anuales.
- Cuatro copias certificadas difíciles de leer.

**ÁREA DE CONTROL DE LA DESCRIPCIÓN**

Norma: ISAD(G)

Nota del archivero: Brenda Purizaca Alvines

Fecha de la descripción: 19 de octubre de 2012

Nota del actualizador: Carlos Zegarra Moretti

Fecha de la actualización: 25 de octubre de 2012

---

**ÁREA DE IDENTIFICACIÓN**

Código de referencia: PER/APS/AH/LP/MAR/LF/02

Título: Libro de Fábrica N° 02 de la Parroquia de Maranganí (1896-1910).

**ÁREA DE CONTENIDO Y ESTRUCTURA**

Breve descripción: Libro de Fábrica de la Parroquia de Maranganí, que comprende del mes de enero de 1896 al de diciembre de 1910.

Alcance y contenido:

- Inventario realizado por Félix María Daza. 15 de enero de 1896. Folios 2-4.

- Auto de la visita pastoral. 25 de mayo de 1896.
- Lista de mayordomos del templo de San Martín de Maranganí.

#### ÁREA DE CONTROL DE LA DESCRIPCIÓN

Norma: ISAD(G)

Nota del archivero: Brenda Purizaca Alvines

Fecha de la descripción: 19 de octubre de 2012

Nota del actualizador: Carlos Zegarra Moretti

Fecha de la actualización: 25 de octubre de 2012

---

#### ÁREA DE IDENTIFICACIÓN

Código de referencia: PER/APS/AH/LP/MAR/LF/03

Título: Libro de Fábrica N° 03 de la Parroquia de Maranganí (1910-1984).

#### ÁREA DE CONTENIDO Y ESTRUCTURA

Breve descripción: Libro de Fábrica de la Parroquia de Maranganí, que comprende del 04 de abril de 1910 al 29 de diciembre de 1984.

Alcance y contenido:

- Presenta carátula principal: "Libro de Ynventarios últimos de la Sta Yglesia Parroquial de S. Martín de Marangani, practicado por el Sr Cura Párroco Dr. Andrés García el 4 de Abril de 1910 según disposición del Yltmo. Mons<sup>o</sup> Vicario Capitular Dr. Benigno Yabar en la Sta. Visita Canonica el 16 de Nbre de 1909".
- Inventario realizado el 04 de abril de 1910. Folios 3-17.

#### ÁREA DE CONTROL DE LA DESCRIPCIÓN

Norma: ISAD(G)

Nota del archivero: Brenda Purizaca Alvines

Fecha de la descripción: 19 de octubre de 2012

Nota del actualizador: Carlos Zegarra Moretti

Fecha de la actualización: 25 de octubre de 2012

---

#### ÁREA DE IDENTIFICACIÓN

Código de referencia: PER/APS/AH/LP/MAR/LF/04

Título: Libro de Fábrica N° 04 de la Parroquia de Maranganí (1928-1935).

#### ÁREA DE CONTENIDO Y ESTRUCTURA

Breve descripción: Libro de Fábrica de la Parroquia de Maranganí, que comprende del 31 de diciembre de 1928 al 30 de setiembre de 1935.

Alcance y contenido:

- Presenta carátula principal (F. 1r): "Libro de Fábrica de la parroquia de Maranganí año de 1928".
- Hay dos sellos: Archivo de la Venerable Curia. Arzobispado del Cuzco y parroquia de San Martín de Maranganí.

#### ÁREA DE CONTROL DE LA DESCRIPCIÓN

Norma: ISAD(G)

Nota del archivero: Brenda Purizaca Alvines

Fecha de la descripción: 19 de octubre de 2012

Nota del actualizador: Carlos Zegarra Moretti

Fecha de la actualización: 25 de octubre de 2012

---

#### ÁREA DE IDENTIFICACIÓN

Código de referencia: PER/APS/AH/LP/MAR/LF/05

Título: Libro de Fábrica N° 05 de la Parroquia de Maranganí (1935-1943).

#### ÁREA DE CONTENIDO Y ESTRUCTURA

Breve descripción: Libro de Fábrica de la Parroquia de Maranganí, que comprende del mes de octubre de 1935 al 15 de enero de 1943.

Alcance y contenido:

- Presenta carátula principal: "Libro de Fábrica de la parroquia de Maranganí. Año de 1935".
- Hay un sello del Archivo de la Venerable Curia de Arzobispado de Cuzco.
- Cuentas de ingreso y egreso de los gastos realizados en el mes de octubre de 1935.
- Cuentas de ingreso y egreso de los gastos realizados en el mes de noviembre de 1935.
- Cuentas de ingreso y egreso de los gastos realizados en el mes de diciembre de 1935.

#### ÁREA DE CONTROL DE LA DESCRIPCIÓN

Norma: ISAD(G)

Nota del archivero: Brenda Purizaca Alvines

Fecha de la descripción: 19 de octubre de 2012

Nota del actualizador: Carlos Zegarra Moretti

Fecha de la actualización: 25 de octubre de 2012

---

### CORRESPONDENCIA

---

#### ÁREA DE IDENTIFICACIÓN

Código de referencia: PER/APS/AH/LP/MAR/CO/01

Título: Libro de Correspondencias N° 01 de la Parroquia de Maranganí (1903-1912).

#### ÁREA DE CONTENIDO Y ESTRUCTURA

Breve descripción: Libro de Correspondencias de la Parroquia de Maranganí, que comprende del 02 de febrero de 1903 al 05 de agosto de 1912.

Alcance y contenido:

- Presenta carátula principal: "Legajo de oficios varios desde 1903 hasta el 1912 perteneciente á esta Parroquia de San Martín de Maranganí. N°1".
- Autos del Provisorato y Vicaría General de la Diócesis.
- Junta Directiva de la Sociedad de Beneficencia Pública de Sicuani, para el año de 1911.



**ÁREA DE CONTROL DE LA DESCRIPCIÓN**

Norma: ISAD(G)

Nota del archivero: Brenda Purizaca Alvines

Fecha de la descripción: 19 de octubre de 2012

Nota del actualizador: Carlos Zegarra Moretti

Fecha de la actualización: 25 de octubre de 2012

---

**ÁREA DE IDENTIFICACIÓN**

Código de referencia: PER/APS/AH/LP/MAR/CO/02

Título: Libro de Correspondencias N° 02 de la Parroquia de Maranganí (1913-1915).

**ÁREA DE CONTENIDO Y ESTRUCTURA**

Breve descripción: Libro de Correspondencias de la Parroquia de Maranganí, que comprende del 02 de enero de 1913 hasta el 26 de julio de 1915.

Alcance y contenido:

- Telegrama del 15 de enero de 1913.
- Artículo titulado "Lo que son los protestantes" del periódico "La Unión". Lima 15 de mayo de 1913.
- Manifiesto "Que el Ilmo Señor Obispo del Cuzco eleva al presidente de la República a nombre de los católicos de su Diócesis".
- Documento de la Conferencia Moral sobre los esponsales.

**ÁREA DE CONTROL DE LA DESCRIPCIÓN**

Norma: ISAD(G)

Nota del archivero: Brenda Purizaca Alvines

Fecha de la descripción: 19 de octubre de 2012

Nota del actualizador: Carlos Zegarra Moretti

Fecha de la actualización: 25 de octubre de 2012

---

**ÁREA DE IDENTIFICACIÓN**

Código de referencia: PER/APS/AH/LP/MAR/CO/03

Título: Libro de Correspondencias N° 03 de la Parroquia de Maranganí (1920-1929).

**ÁREA DE CONTENIDO Y ESTRUCTURA**

Breve descripción: Libro de Correspondencias de la Parroquia de Maranganí, que comprende del 05 de enero de 1920 al 05 de diciembre de 1929.

Alcance y contenido:

- Autos del Obispado del Cusco a los Reverendos Vicarios Foráneos y Párrocos de la Diócesis.
- Auto de la Cancillería del Obispado del Cuzco.
- Auto a los párrocos y demás sacerdotes de la diócesis de Cusco.
- Auto a los Rectores de las Iglesias.

**ÁREA DE CONTROL DE LA DESCRIPCIÓN**

Norma: ISAD(G)

Nota del archivero: Brenda Purizaca Alvines

Fecha de la descripción: 19 de octubre de 2012

Nota del actualizador: Carlos Zegarra Moretti

Fecha de la actualización: 25 de octubre de 2012

---

#### ÁREA DE IDENTIFICACIÓN

Código de referencia: PER/APS/AH/LP/MAR/CO/04

Título: Libro de Correspondencia N° 04 de la Parroquia de Maranganí (1930-1937).

#### ÁREA DE CONTENIDO Y ESTRUCTURA

Breve descripción: Libro de Correspondencias de la Parroquia de Maranganí, que comprende del 09 de enero de 1930 al 17 de febrero de 1937.

Alcance y contenido:

- Circular emitida por la Cancillería del obispado de Cusco dirigida al Párroco de Maranganí, por la cual se le hace de su conocimiento del decreto del obispo de Cusco que señala que debido a las necesidades de la Iglesia los sacerdotes de la diócesis cusqueña realizarán la colecta "pro quacumque necessitate". Cusco, 09 de enero de 1930. Folio 01.

#### ÁREA DE CONTROL DE LA DESCRIPCIÓN

Norma: ISAD(G)

Nota del archivero: Brenda Purizaca Alvines

Fecha de la descripción: 19 de octubre de 2012

Nota del actualizador: Carlos Zegarra Moretti

Fecha de la actualización: 25 de octubre de 2012

---

#### ÁREA DE IDENTIFICACIÓN

Código de referencia: PER/APS/AH/LP/MAR/CO/05

Título: Libro de Correspondencias N° 05 de la Parroquia de Maranganí (1938-1940).

#### ÁREA DE CONTENIDO Y ESTRUCTURA

Breve descripción: Libro de Correspondencias de la Parroquia de Maranganí, que comprende del 06 de enero de 1938 al 14 de mayo de 1940.

Estructura y/o índice:

- Carátula.
- Inscripciones ordenadas cronológicamente.

Alcance y contenido:

- Presenta carátula: Legajo de las Correspondencias Oficiales durante el año de 1938.
- Auto de Sesión Católica Peruana. Junta Diocesana.
- Auto de Ministerio de Hacienda. Dirección Nacional de Estadística. Solicitando el número de nacimientos, matrimonios y defunciones de 1937.
- Auto del II Congreso Eucarístico Nacional de Arequipa.
- Facturas del Editorial "La Colmena".
- Auto de Herder & Cía. Frisburgo de Brisgovia. Alemania. Sobre ventas y pedidos de libros.

- Autos enviados por Fábrica de Tejidos de Lana de Maranganí.
- Relación de Devotos de la Novena del Sagrado Corazón de Jesús.
- Copia del Circular del Ministerio de Hacienda. Solicitando Balances de 1939.

#### ÁREA DE CONTROL DE LA DESCRIPCIÓN

Norma: ISAD(G)

Nota del archivero: Brenda Purizaca Alvines

Fecha de la descripción: 19 de octubre de 2012

Nota del actualizador: Carlos Zegarra Moretti

Fecha de la actualización: 25 de octubre de 2012

---

#### ÁREA DE IDENTIFICACIÓN

Código de referencia: PER/APS/AH/LP/MAR/CO/06

Título: Libro Correspondencias N° 06 de la Parroquia de Maranganí (1951-1965).

#### ÁREA DE CONTENIDO Y ESTRUCTURA

Breve descripción: Libro de Correspondencias de la Parroquia de Maranganí, que comprende del 03 de enero de 1951 al 08 de diciembre de 1965.

Alcance y contenido:

- Autos enviados por la parroquia de la Inmaculada Concepción.
- Auto enviado al párroco por la ex directora de las Carmelitas Descalzas.
- Auto del Congreso Nacional Eucarístico.
- Semanario Informativo y de Opinión "Actualidad".
- Auto del Arzobispado de Lima.
- Auto enviado por el Canciller Houle al párroco Wilfredo Mujica alcances sobre el nuevo catecismo.
- Auto del Ministerio de Educación Pública
- Autos de Caritas del Perú.
- Cartas Circulares de Caritas.
- Relación de personas necesitadas de la parroquia de Santa Bárbara y de Maranganí.
- Nómina de los favorecidos con reparto de víveres de Caritas.
- Circular enviado por la parroquia de San José.
- Circular enviado por el Consejo Distrital de la Villa de Tinta.
- Circular enviado por Radio Luz.
- Varios autos remitidos por la Vicaria General de la Arquidiócesis.

#### ÁREA DE CONTROL DE LA DESCRIPCIÓN

Norma: ISAD(G)

Nota del archivero: Brenda Purizaca Alvines

Fecha de la descripción: 19 de octubre de 2012

Nota del actualizador: Carlos Zegarra Moretti

Fecha de la actualización: 25 de octubre de 2012

---

**ÁREA DE IDENTIFICACIÓN**

Código de referencia: PER/APS/AH/LP/MAR/CO/07

Título: Libro de Correspondencias N° 07 de la Parroquia de Maranganí (1951-1961).

**ÁREA DE CONTENIDO Y ESTRUCTURA**

Breve descripción: Libro de Correspondencias de la Parroquia de Maranganí, que comprende del 01 de marzo de 1951 al 25 de diciembre de 1961.

Alcance y contenido:

- Ministerio de Agricultura. Dirección de ganadería.
- Auto de la parroquia de la Inmaculada Concepción.
- Auto del Banco del Crédito del Perú.
- Auto del Arzobispado del Cuzco.
- Circular del Club Deportivo Huracán.
- Circular de la empresa editorial "El Sol".
- Jornada Sacerdotal: Obra de Vocaciones.
- Consejo Superior de Investigaciones Científicos.
- Postulación Nacional de la Beatificación de la cierva de Dios "Luisa de la Torre".
- Cruzada del Libro Católico.
- Obras Pontificias Misionales.
- Ministerio de Educación Pública.
- Factura Nicolini Hermanos. S.A.
- Lista de las personas que contribuyen al éxito del Congreso de Nuestra Señora del Rosario.
- Relación de señoras y señoritas que acotan voluntariamente con 10 y 5 para preparar una vianda para la corrida de toros.
- Facturas de diversas tiendas.
- Reparto de ropa, juguetes y dulces a los niños en día de navidad.
- Exhortaciones Pastorales.
- Circulares de la Fábrica de Tejidos de lana de Maranganí.
- Recibos de pago y referencias de control.

**ÁREA DE CONTROL DE LA DESCRIPCIÓN**

Norma: ISAD(G)

Nota del archivero: Brenda Purizaca Alvines

Fecha de la descripción: 19 de octubre de 2012

Nota del actualizador: Carlos Zegarra Moretti

Fecha de la actualización: 25 de octubre de 2012

---

**ÁREA DE IDENTIFICACIÓN**

Código de referencia: PER/APS/AH/LP/MAR/DI/01

Título: Libro Diverso N° 01 de la Parroquia de Maranganí (1778-1794).

**ÁREA DE CONTENIDO Y ESTRUCTURA**

Breve descripción: Libro Diverso de la Parroquia de Maranganí, que comprende del 03 de diciembre de 1788 al 23 de enero de 1794.

Alcance y contenido:

- Presenta carátula principal: "Expediente qe. sigue el Capn. Dn. Juan Ant°. de Prado sobre qe. se le declare no haver Defalcacn. en los Ganados de la Estancia nombrada Antalocco qe. tenia en Arrendamto. y se le ampare en él, corre en la Secreta. de Camara de S.S. Yltma. el pbpo° mi Sor°".

**ÁREA DE CONTROL DE LA DESCRIPCIÓN**

Norma: ISAD(G)

Nota del archivero: Brenda Purizaca Alvines

Fecha de la descripción: 19 de octubre de 2012

Nota del actualizador: Carlos Zegarra Moretti

Fecha de la actualización: 25 de octubre de 2012

**ÁREA DE IDENTIFICACIÓN**

Código de referencia: PER/APS/AH/LP/MAR/DI/02

Título: Libro Diverso N° 02 de la Parroquia de Maranganí (1913-1938).

**ÁREA DE CONTENIDO Y ESTRUCTURA**

Breve descripción: Libro Diverso de la Parroquia de Maranganí, que comprende del 25 de abril de 1913 al 02 de diciembre de 1938.

Alcance y contenido:

- Presenta carátula principal (F. 1r): "Libro de Fundación. Actas de sesiones. Autos de Visitas a Historia de Asociación de los Sagrados Corazones de Jesús y de María y de la Adoración del Santísimo Sacramento de la Parroquia de Maranganí. 1913. J.J.R."

**ÁREA DE CONTROL DE LA DESCRIPCIÓN**

Norma: ISAD(G)

Nota del archivero: Brenda Purizaca Alvines

Fecha de la descripción: 19 de octubre de 2012

Nota del actualizador: Carlos Zegarra Moretti

Fecha de la actualización: 25 de octubre de 2012

**ÁREA DE IDENTIFICACIÓN**

Código de referencia: PER/APS/AH/LP/MAR/DI/03

Título: Libro Diverso N° 03 de la Parroquia de Maranganí (1913-1939).

#### ÁREA DE CONTENIDO Y ESTRUCTURA

Breve descripción: Libro Diverso de la Parroquia de Maranganí, que comprende del 30 de noviembre de 1913 al 30 de julio de 1939.

- Presenta carátula principal (F. 1r): "Libro de Debe y Haber de la Asociación de los S.S. Corazones de Jesús y María de Maranganí. 1913".
- Lista de los socios que le deben limosna.
- Cuotas de los socios del Sagrado Corazón de Jesús pertenecientes a los años de 1931 a 1932.
- Lista de los congregantes del Sagrado Corazón de Jesús de Maranganí 1937.
- Cuotas mensuales de los socios.
- Seis facturas del año de 1943.

#### ÁREA DE CONTROL DE LA DESCRIPCIÓN

Norma: ISAD(G)

Nota del archivero: Brenda Purizaca Alvines

Fecha de la descripción: 19 de octubre de 2012

Nota del actualizador: Carlos Zegarra Moretti

Fecha de la actualización: 25 de octubre de 2012

---

#### ÁREA DE IDENTIFICACIÓN

Código de referencia: PER/APS/AH/LP/MAR/DI/04

Título: Libro Diverso N° 04 de la Parroquia de Maranganí (1913-1918).

#### ÁREA DE CONTENIDO Y ESTRUCTURA

Breve descripción: Libro Diverso de la Parroquia de Maranganí, que comprende del 04 de mayo de 1913 al 28 de junio de 1918.

Alcance y contenido:

- Presenta carátula principal (F. 1r): "Libro de Ingresiones de la Asociación de los Ss. Corazones de Maranganí. 1913".
- Ingresos.
- Fórmula de las señoras y señoritas de la Cofradía del Sagrado Corazón de Jesús.

#### ÁREA DE CONTROL DE LA DESCRIPCIÓN

Norma: ISAD(G)

Nota del archivero: Brenda Purizaca Alvines

Fecha de la descripción: 19 de octubre de 2012

Nota del actualizador: Carlos Zegarra Moretti

Fecha de la actualización: 25 de octubre de 2012

---

#### ÁREA DE IDENTIFICACIÓN

Código de referencia: PER/APS/AH/LP/MAR/DI/05

Título: Libro Diverso N° 05 de la Parroquia de Maranganí (1916-1919).

#### ÁREA DE CONTENIDO Y ESTRUCTURA

Breve descripción: Libro Diverso de la Parroquia de Maranganí, que comprende del 11 de febrero de 1916 al 24 de diciembre de 1919.

Alcance y contenido:

- Portada: "Libro Parroquial de Ocurrencias Administrativas. Año 1,916 a 1,919".
- Presenta carátula: "Libro de Ocurrencias en el Despacho Parroquial. Maranganí. Enero de 1916. P. Chacón. Párroco".
- Auto del Ministerio de Fomento. Dirección de Estadística Circular N°30. Pidiendo al párroco inferir en la propaganda sobre la importancia y participación en el Censo General.

#### ÁREA DE CONTROL DE LA DESCRIPCIÓN

Norma: ISAD(G)

Nota del archivero: Brenda Purizaca Alvines

Fecha de la descripción: 19 de octubre de 2012

Nota del actualizador: Carlos Zegarra Moretti

Fecha de la actualización: 25 de octubre de 2012

---

#### ÁREA DE IDENTIFICACIÓN

Código de referencia: PER/APS/AH/LP/MAR/DI/06

Título: Libro Diverso N° 06 de la Parroquia de Maranganí (1942-1944).

#### ÁREA DE CONTENIDO Y ESTRUCTURA

Breve descripción: Libro Diverso de la Parroquia de Maranganí, que comprende del 25 de julio de 1942 al 04 de octubre de 1944.

Alcance y contenido:

- Materiales a emplearse en la reconstrucción de la parroquia.
- Autos de fábrica de tejidos de lana de Maranganí.
- Autos del Banco Popular del Perú dirigidas al párroco.
- Autos del Comité permanente por reconstrucción del templo de Maranganí.
- Presupuesto que presenta el albañil y contratista al comité permanente Pro Construcción del Templo de Maranganí.

#### ÁREA DE CONTROL DE LA DESCRIPCIÓN

Norma: ISAD(G)

Nota del archivero: Brenda Purizaca Alvines

Fecha de la descripción: 19 de octubre de 2012

Nota del actualizador: Carlos Zegarra Moretti

Fecha de la actualización: 25 de octubre de 2012

---

#### ÁREA DE IDENTIFICACIÓN

Código de referencia: PER/APS/AH/LP/MAR/DI/07

Título: Libro Diverso N° 07 de la Parroquia de Maranganí (1952-1959).

#### ÁREA DE CONTENIDO Y ESTRUCTURA

Breve descripción: Libro Diverso de la Parroquia de Maranganí, que abarca del 03 de abril de 1952 hasta el 13 de enero de 1959.

Alcance y contenido:

- Oficio dirigido al Comandante del Puesto de la Guardia Civil por parte de Wilfredo Mujica Jerí, en el que se manda “detener por 24 horas a don Santos Condori Casa y Justo Pilcco Calcina, convictos de inmoralidad y escándolo en su Parcialidad por convivir en adulterio con Susana Casa Mamani y Martin Casa Tescco”. 01 de marzo de 1959.
- Carta dirigida al Rector del Seminario Conciliar de Santo Toribio por parte de Wilfredo Mujica Jerí, solicitando que la Librería del Seminario de Santo Toribio le despache el pedido según la lista adjuntada. Maranganí, 13 de febrero de 1959.

#### ÁREA DE CONTROL DE LA DESCRIPCIÓN

Norma: ISAD(G)

Nota del archivero: Brenda Purizaca Alvines

Fecha de la descripción: 19 de octubre de 2012

Nota del actualizador: Carlos Zegarra Moretti

Fecha de la actualización: 25 de octubre de 2012

---

#### ÁREA DE IDENTIFICACIÓN

Código de referencia: PER/APS/AH/LP/MAR/DI/08

Título: Libro Diverso N° 08 de la Parroquia de Maranganí (1967-1972).

#### ÁREA DE CONTENIDO Y ESTRUCTURA

Breve descripción: Libro Diverso de la Parroquia de Maranganí, que comprende del 09 de marzo de 1967 al 17 de julio de 1972.

Alcance y contenido:

- Resolución dirigida a las parroquias de Maranganí y Pichigua de la Prelatura de Sicuani por parte del Director de la Zona Agracia XI-Cusco, Ing. Víctor Guzmán Fajardo. 02 folios.
- Notificación dirigida al Arzobispado de Cusco por parte del Ministerio de Agricultura, sobre cuota de afectación del predio “Casuera”, “Pumahincho”, “Jappo”, “Torcca”. Cusco, 15 de junio de 1972. 01 folio.
- Carta dirigida a Mons. Albano Quinn, obispo de Sicuani, por parte del obispo de Cusco, Mons. Ricardo Durand Flórez, sobre la equivocación de propiedad de unos predios por parte del Ministerio de Agricultura. Cusco, 20 de junio de 1972. 01 folio.
- Notificación dirigida a Lidia Mercado de Meza por parte del Sub-Director de Reforma Agraria y Asentamiento Rural de la Zona Agraria XI del Ministerior de Agricultura, sobre la cuota de afectación de los predios “Casuera”, “Pumahincho”, “Jappo” y “Torcca”. Cusco, 15 de junio de 1972.
- Escritura de poder especial que otorga José Manuel Gamara, cura de Maranganí, a favor de Constantino Venero. Maranganí, 13 de junio de 1894. 02 folios.
- Queja verbal realizada por Felip Supho Maccapa ante Reynaldo Gamarra Vargas por el cobro de unos predios por parte del párroco de Maranganí. Sicuani, 08 de setiembre de 1967. 01 folio.
- Copia simple de la escritura de promesa de venta con arras que otorga la Parroquia de Maranganí a favor de Florentino Onofre Puma. Sicuani, 09 de marzo de 1967. 02 folios.

#### ÁREA DE CONTROL DE LA DESCRIPCIÓN

Norma: ISAD(G)

Nota del archivero: Brenda Purizaca Alvines

Fecha de la descripción: 19 de octubre de 2012

Nota del actualizador: Carlos Zegarra Moretti

Fecha de la actualización: 25 de octubre de 2012

---



## SAN MIGUEL DE PITUMARCA

BAUTIZOS

---

### ÁREA DE IDENTIFICACIÓN

Código de referencia: PER/APS/AH/LP/PIT/LB/01

Título: Libro de Bautizos N° 01 de la Parroquia de Pitumarca (1808-1831).

### ÁREA DE CONTENIDO Y ESTRUCTURA

Breve descripción: Libro que contiene las inscripciones de partidas de bautizo de la Parroquia de Pitumarca, que comprende del 10 de julio de 1808 al 30 de diciembre de 1831.

Alcance y contenido:

- Presenta carátula principal (F. 1r): "Libro en que se sientan las partidas de oleos asi de Yndios como de Españoles en este Pueblo de Pitumarca, y comieza su primera partida de 10 de Julio del año 1808".

### ÁREA DE CONTROL DE LA DESCRIPCIÓN

Norma: ISAD(G)

Nota del archivero: Jazmín Ruiz Ávila

Fecha de la descripción: 01 de octubre de 2012

Nota del actualizador: Carlos Zegarra Moretti

Fecha de la actualización: 18 de octubre de 2012

---

### ÁREA DE IDENTIFICACIÓN

Código de referencia: PER/APS/AH/LP/PIT/LB/02

Título: Libro de Bautizos N° 02 de la Parroquia de Pitumarca (1832-1847).

### ÁREA DE CONTENIDO Y ESTRUCTURA

Breve descripción: Libro que contiene las inscripciones de partidas de bautizo de la Parroquia de Pitumarca, que comprende del 01 de enero de 1832 al 27 de diciembre de 1847.

Alcance y contenido:

- Presenta carátula principal (F. 1r): "Libro de Bautismos. Pitumarca. Desde 1832".

### ÁREA DE CONDICIONES DE ACCESO Y UTILIZACIÓN

Índice toponímico de descripción:

- Comprende los ayllus: Ccapachapi, Pampachiri, llave.

### ÁREA DE CONTROL DE LA DESCRIPCIÓN

Norma: ISAD(G)

Nota del archivero: Jazmín Ruiz Ávila

Fecha de la descripción: 01 de octubre de 2012

Nota del actualizador: Carlos Zegarra Moretti

Fecha de la actualización: 18 de octubre de 2012

---

#### ÁREA DE IDENTIFICACIÓN

Código de referencia: PER/APS/AH/LP/PIT/LB/03

Título: Libro de Bautizos N° 03 de la Parroquia de Pitumarca (1848-1861).

#### ÁREA DE CONTENIDO Y ESTRUCTURA

Breve descripción: Libro que contiene las inscripciones de partidas de bautizo de la Parroquia de Pitumarca, que comprende del 01 de enero de 1848 al 19 de setiembre de 1861.

Alcance y contenido:

- Presenta carátula principal (F. 1r): "Pitumarca Enero primero de 1848. Bautismos. Libro de las partidas de Bautismos, desde el primero de Enero de mil ochocientos quarenta y ocho años. 1848".

#### ÁREA DE CONDICIONES DE ACCESO Y UTILIZACIÓN

Índice toponímico de descripción:

- Comprende los ayllus: llave, Consachapi, Pampachiri

#### ÁREA DE CONTROL DE LA DESCRIPCIÓN

Norma: ISAD(G)

Nota del archivero: Jazmín Ruiz Ávila

Fecha de la descripción: 01 de octubre de 2012

Nota del actualizador: Carlos Zegarra Moretti

Fecha de la actualización: 18 de octubre de 2012

---

#### ÁREA DE IDENTIFICACIÓN

Código de referencia: PER/APS/AH/LP/PIT/LB/04

Título: Libro de Bautizos N° 04 de la Parroquia de Pitumarca (1861-1873).

#### ÁREA DE CONTENIDO Y ESTRUCTURA

Breve descripción: Libro que contiene las inscripciones de partidas de bautizo de la Parroquia de Pitumarca, que comprende del 24 de setiembre de 1861 al 17 de junio de 1873.

Alcance y contenido:

- Inscripción (F. 1r): "Libro donde se cuentan las partidas de Bautisados de este pueblo de Pitmarca q° corre desde el 24 de Sepbre° de 1801".

#### ÁREA DE CONDICIONES DE ACCESO Y UTILIZACIÓN

Índice toponímico de descripción:

- Comprende los ayllus: llave, Ccapachapi, Consachapi, Pampachiri; las estancias: Palcoyo.

#### ÁREA DE CONTROL DE LA DESCRIPCIÓN

Norma: ISAD(G)

Nota del archivero: Jazmín Ruiz Ávila

Fecha de la descripción: 01 de octubre de 2012

Nota del actualizador: Carlos Zegarra Moretti

Fecha de la actualización: 18 de octubre de 2012

---

**ÁREA DE IDENTIFICACIÓN**

Código de referencia: PER/APS/AH/LP/PIT/IM/01

Título: Libro de Informaciones Matrimoniales N° 01 de la Parroquia de Pitumarca (1810-1855).

**ÁREA DE CONTENIDO Y ESTRUCTURA**

Breve descripción: Libro que contiene las informaciones matrimoniales de la Parroquia de Pitumarca, que comprende del 05 de enero de 1810 al 24 de agosto de 1831.

Alcance y contenido:

- Presenta carátula principal (F. 1r): "Libro de apuntar las informaciones qe. dan los que quieren contraer el Santo Sacramto. del Matrimonio: perteneciente á esta Santa Yglesia de San Miguel de Pitumarca, hecho por el Cura Coadjutor Dn. Mateo de Herrera el año de mil ochosientos dies á veinte días del Mes de Enero".

**ÁREA DE CONDICIONES DE ACCESO Y UTILIZACIÓN**

Índice toponímico de descripción:

- Comprende los ayllus: Pampachiri, llave, Consachapi, Ccapachapi.

**ÁREA DE CONTROL DE LA DESCRIPCIÓN**

Norma: ISAD(G)

Nota del archivero: Jazmín Ruiz Ávila

Fecha de la descripción: 01 de octubre de 2012

Nota del actualizador: Carlos Zegarra Moretti

Fecha de la actualización: 18 de octubre de 2012

**ÁREA DE IDENTIFICACIÓN**

Código de referencia: PER/APS/AH/LP/PIT/IM/02

Título: Libro de Informaciones Matrimoniales N° 02 de la Parroquia de Pitumarca (1861-1876).

**ÁREA DE CONTENIDO Y ESTRUCTURA**

Breve descripción: Libro que contiene las informaciones matrimoniales de la Parroquia de Pitumarca, que comprende del 08 de octubre de 1861 al 12 de mayo de 1876.

**ÁREA DE CONDICIONES DE ACCESO Y UTILIZACIÓN**

Índice toponímico de descripción:

- Comprende los ayllus: llave, Consachapi, Ccapachapi; las estancias: Llugtuyo.

**ÁREA DE CONTROL DE LA DESCRIPCIÓN**

Norma: ISAD(G)

Nota del archivero: Jazmín Ruiz Ávila

Fecha de la descripción: 01 de octubre de 2012

Nota del actualizador: Carlos Zegarra Moretti

Fecha de la actualización: 18 de octubre de 2012

MATRIMONIOS

---

**ÁREA DE IDENTIFICACIÓN**

Código de referencia: PER/APS/AH/LP/PIT/LM/01

Título: Libro de Matrimonios N° 01 de la Parroquia de Pitumarca (1802-1834).

**ÁREA DE CONTENIDO Y ESTRUCTURA**

Breve descripción: Libro que contiene las inscripciones de las partidas de matrimonio de la Parroquia de Pitumarca, que comprende del 04 de agosto de 1802 al 12 de setiembre de 1834.

Alcance y contenido:

- Presenta carátula principal (F. 1r): "Libro en que se sientan las partidas de los Casamientos de Yndios como de Españoles y comienza su primera partida desde 4. de Agosto de 1802".

**ÁREA DE CONDICIONES DE ACCESO Y UTILIZACIÓN**

Índice toponímico de descripción:

- Comprende los ayllus: Pampachiri, Consachapi, llave, Ccapachapi.

**ÁREA DE CONTROL DE LA DESCRIPCIÓN**

Norma: ISAD(G)

Nota del archivero: Jazmín Ruiz Ávila

Fecha de la descripción: 01 de octubre de 2012

Nota del actualizador: Carlos Zegarra Moretti

Fecha de la actualización: 18 de octubre de 2012

---

**ÁREA DE IDENTIFICACIÓN**

Código de referencia: PER/APS/AH/LP/PIT/LM/02

Título: Libro de Matrimonios N° 02 de la Parroquia de Pitumarca (1834-1861).

**ÁREA DE CONTENIDO Y ESTRUCTURA**

Breve descripción: Libro que contiene las inscripciones de las partidas de matrimonio de la Parroquia de Pitumarca, que comprende del 17 de setiembre de 1834 al 11 de marzo de 1861.

Alcance y contenido:

- Presenta carátula principal: "Casamientos de Pitumarca. Libro de casamientos. Pitumarca. 1824. Libro de Casamientos. que corre desde el año de 1834 hasta su conclusión".

**ÁREA DE CONDICIONES DE ACCESO Y UTILIZACIÓN**

Índice toponímico de descripción:

- Comprende los ayllus: Consachapi.

**ÁREA DE CONTROL DE LA DESCRIPCIÓN**

Norma: ISAD(G)

Nota del archivero: Jazmín Ruiz Ávila

Fecha de la descripción: 01 de octubre de 2012

Nota del actualizador: Carlos Zegarra Moretti

Fecha de la actualización: 18 de octubre de 2012

---

#### ÁREA DE IDENTIFICACIÓN

Código de referencia: PER/APS/AH/LP/PIT/LM/03

Título: Libro de Matrimonios N° 03 de la Parroquia de Pitumarca (1861-1895).

#### ÁREA DE CONTENIDO Y ESTRUCTURA

Breve descripción: Libro que contiene las inscripciones de las partidas de matrimonio de la Parroquia de Pitumarca, que comprende del 14 de marzo de 1861 al 13 de octubre de 1895.

#### ÁREA DE CONDICIONES DE ACCESO Y UTILIZACIÓN

Índice toponímico de descripción:

- Comprende los ayllus: Ccapachapi; estancias: Uchulluclo, Phinaya, Lluctuyo.

#### ÁREA DE CONTROL DE LA DESCRIPCIÓN

Norma: ISAD(G)

Nota del archivero: Jazmín Ruiz Ávila

Fecha de la descripción: 01 de octubre de 2012

Nota del actualizador: Carlos Zegarra Moretti

Fecha de la actualización: 18 de octubre de 2012

---

#### ÁREA DE IDENTIFICACIÓN

Código de referencia: PER/APS/AH/LP/PIT/LM/04

Título: Libro de Matrimonios N° 04 de la Parroquia de Pitumarca (1880-1909).

#### ÁREA DE CONTENIDO Y ESTRUCTURA

Breve descripción: Libro que contiene las inscripciones de las partidas de matrimonio de la Parroquia de Pitumarca, que comprende del 04 de febrero de 1880 al 08 de enero de 1909.

Alcance y contenido:

- Presenta portada: "Libro de Matrimonios de Checacupe años 1880 á 1909. Tomo 5°. Matrimonios de Pitumarca. Años 1880 á 1894. Tomo 4°".
- Folio dirigido al obispo de Cusco por parte de Luis Neyra y Clara Castro, quienes solicitan permiso para contraer matrimonio, ya que ambos no presentan inconveniente alguna. Para ello adjuntan los nombres de los testigos. Cusco, 25 de octubre de 1930. Folio 79.
- Inscripciones de Checacupe, del 22 de noviembre de 1885 al 08 de enero de 1909.

#### ÁREA DE CONTROL DE LA DESCRIPCIÓN

Norma: ISAD(G)

Nota del archivero: Jazmín Ruiz Ávila

Fecha de la descripción: 01 de octubre de 2012

Nota del actualizador: Carlos Zegarra Moretti

Fecha de la actualización: 18 de octubre de 2012

---

**ÁREA DE IDENTIFICACIÓN**

Código de referencia: PER/APS/AH/LP/PIT/LM/05

Título: Libro de Matrimonios N° 05 de la Parroquia de Pitumarca (1942-1980).

**ÁREA DE CONTENIDO Y ESTRUCTURA**

Breve descripción: Libro que contiene las inscripciones de las partidas de matrimonio de la Parroquia de Pitumarca, que comprende del 09 de setiembre de 1942 al 25 de julio de 1980.

Alcance y contenido:

- Los registros presentan huella digital.
- Informe sobre el terreno de fábrica "Lantahue" de la parroquia de Pitumarca.

**ÁREA DE CONTROL DE LA DESCRIPCIÓN**

Norma: ISAD(G)

Nota del archivero: Jazmín Ruiz Ávila

Fecha de la descripción: 01 de octubre de 2012

Nota del actualizador: Carlos Zegarra Moretti

Fecha de la actualización: 18 de octubre de 2012

---

ENTIERROS

---

**ÁREA DE IDENTIFICACIÓN**

Código de referencia: PER/APS/AH/LP/PIT/LE/01

Título: Libro de Entierros N° 01 de la Parroquia de Pitumarca (1808-1834).

**ÁREA DE CONTENIDO Y ESTRUCTURA**

Breve descripción: Libro que contiene las inscripciones de las partidas de entierro de la Parroquia de Pitumarca, que comprende del 20 de julio de 1808 al 10 de enero de 1834.

Estructura y/o índice:

- Inscripciones ordenadas cronológicamente.

Alcance y contenido:

- Folio suelto: Entierros del año 1827.
- Memorándum sobre la diligencia ocular de la hacienda Muyuma, de la que el juez debe determinar la identidad del inmueble.

**ÁREA DE CONTROL DE LA DESCRIPCIÓN**

Norma: ISAD(G)

Nota del archivero: Jazmín Ruiz Ávila

Fecha de la descripción: 02 de octubre de 2012

Nota del actualizador: Carlos Zegarra Moretti

Fecha de la actualización: 18 de octubre de 2012

---

#### ÁREA DE IDENTIFICACIÓN

Código de referencia: PER/APS/AH/LP/PIT/LE/02

Título: Libro de Entierros N° 02 de la Parroquia de Pitumarca (1834-1868).

#### ÁREA DE CONTENIDO Y ESTRUCTURA

Breve descripción: Libro que contiene las inscripciones de las partidas de entierro de la Parroquia de Pitumarca, que comprende del 12 de enero de 1834 al 04 de agosto de 1868.

Alcance y contenido:

- El libro tiene un folio introductorio, en el que se indica que las inscripciones están comprendidas entre los años de 1834 y 1838; pero, después de revisar el contenido se encuentran partidas hasta el año de 1868.

#### ÁREA DE CONTROL DE LA DESCRIPCIÓN

Norma: ISAD(G)

Nota del archivero: Jazmín Ruiz Ávila

Fecha de la descripción: 02 de octubre de 2012

Nota del actualizador: Carlos Zegarra Moretti

Fecha de la actualización: 18 de octubre de 2012

---

#### ÁREA DE IDENTIFICACIÓN

Código de referencia: PER/APS/AH/LP/PIT/LE/03

Título: Libro de Entierros N° 03 de la Parroquia de Pitumarca (1868-1870).

#### ÁREA DE CONTENIDO Y ESTRUCTURA

Breve descripción: Libro que contiene las inscripciones de las partidas de entierro de la Parroquia de Pitumarca, que comprende del 23 de setiembre de 1868 al 05 de junio de 1870.

Alcance y contenido:

- No contiene inscripciones en los meses de noviembre y diciembre de 1868; ni en los meses de marzo a abril de 1869.

#### ÁREA DE CONTROL DE LA DESCRIPCIÓN

Norma: ISAD(G)

Nota del archivero: Jazmín Ruiz Ávila

Fecha de la descripción: 02 de octubre de 2012

Nota del actualizador: Carlos Zegarra Moretti

Fecha de la actualización: 18 de octubre de 2012

---

#### ÁREA DE IDENTIFICACIÓN

Código de referencia: PER/APS/AH/LP/PIT/LE/04

Título: Libro de Entierros N° 04 de la Parroquia de Pitumarca (1870-1876).

#### ÁREA DE CONTENIDO Y ESTRUCTURA

Breve descripción: Libro que contiene las inscripciones de las partidas de entierro de la Parroquia de Pitumarca, que comprende del 28 de abril de 1870 al 4 de julio de 1876.

Alcance y contenido:

- Comprende los ayllus: Pampachiri.

**ÁREA DE CONTROL DE LA DESCRIPCIÓN**

Norma: ISAD(G)

Nota del archivero: Jazmín Ruiz Ávila

Fecha de la descripción: 02 de octubre de 2012

Nota del actualizador: Carlos Zegarra Moretti

Fecha de la actualización: 18 de octubre de 2012

FÁBRICA

**ÁREA DE IDENTIFICACIÓN**

Código de referencia: PER/APS/AH/LP/PIT/LF/01

Título: Libro de Fábrica N° 01 de la Parroquia de Pitumarca (1846-1911).

**ÁREA DE CONTENIDO Y ESTRUCTURA**

Breve descripción: Libro de Fábrica de la Parroquia de Pitumarca, que comprende del año 1846 al 1911.

Alcance y contenido:

- Autos de la demanda de Mariano Huamán contra Rudecindo Huamán. Cusco, agosto de 1847. Folios 01-07.
- Demanda interpuesta por el Fr. Mariano Bengoa, cura teniente de la doctrina de Pitumarca contra los indígenas Mariano Huamán y Rudecindo Huamán. Pitumarca, octubre de 1849. Folios 09-11. 03 folios.
- Presentación de Marcosa Quisani, viuda de Mariano Mamani de la parcialidad de Pampachiri, contra la notificación de desocupar esos terrenos. Pitumarca, 04 octubre de 1851. 01 folio.
- Declaración del inicio del arrendamiento por Juan Medina, gobernador de Pitumarca del ganado de la Iglesia de Pitumarca. Pitumarca, 24 de mayo de 1852. 01 folio.
- Demanda del R.P. Fr. Melchor Valenzuela, cura inter de Checacupe contra Juan Medina, vecino de Checacupe, sobre el capital de 130 ovejas. Checacupe, 09 enero de 1860. 02 folios. 01 folio en blanco.
- Relación del capital de Pachacani. Cusco, 30 de mayo de 1873. 02 folios.
- Certificado de Mariano Vizcarra, juez de paz del pueblo de Pitumarca de Canchis, por pedido de Romualdo Macubela de la presentación que se encuentra en los folios 13 y 14 que data del 5 de julio de 1873 del ecónomo de la Iglesia de Pitumarca, Romualdo Macubela, sobre el inventario de la estancia de Pachacani. 02 folios. 01 folio en blanco.
- Certificado de Manuel Ayala, juez de paz del pueblo de Pitumarca, que existe en el libro de tres actas. Maranganí, 06 de octubre de 1899. 06 folios. 01 folio en blanco.
- Documentos del deslinde de la hacienda Pachachane de la Iglesia de Pitumarca. Presentados por José Patricio Chanca, cura párroco de la doctrina de Checacupe, al juez de Paz de Pitumarca, Ambrocio Núñez. Sicuani, 17 de marzo al 17 de abril de 1896. Folios 5-31. 07 folios. 01 folio en blanco.
- Interposición interdicto de amparo en posesión y solicitación de exhorto presentada por Pedro Ccallo, Rafael León, Francisco Quisana, Teodoro Rojo, Mariano León y Eugenio León del pueblo de Pitumarca al Juez de Primera Instancia, sobre el supuesto intento de párroco de Pitumarca y Checacupe, Sebastián Valdeiglesias de despojarlos de los terrenos postales de Pachachani. Sicuani, 07 de octubre de 1901 al 18 de agosto de 1911. 62 folios.



#### ÁREA DE CONTROL DE LA DESCRIPCIÓN

Norma: ISAD(G)

Nota del archivero: Jazmín Ruiz Ávila

Fecha de la descripción: 02 de octubre de 2012

Nota del actualizador: Carlos Zegarra Moretti

Fecha de la actualización: 18 de octubre de 2012

---

#### ÁREA DE IDENTIFICACIÓN

Código de referencia: PER/APS/AH/LP/PIT/LF/2

Título: Libro de Fábrica N° 02 de la Parroquia de Pitumarca (1919-1933).

#### ÁREA DE CONTENIDO Y ESTRUCTURA

Breve descripción: Libro de Fábrica de la Parroquia de Pitumarca, que comprende del 01 de enero de 1701 al 13 de marzo de 1933.

Alcance y contenido:

- Auto de la visita pastoral realizada por B. Ortiz, obispo de Cusco. Se examina este libro, que corre de febrero de 1919 a diciembre de 1920 a cargo de Pedro P. Paiva, encontrando que aunque las cuentas de este libro no están perfectamente llevadas, por encontrarse algunas partidas equivocaciones sustanciales. Cusco, 15 de diciembre de 1921. Folio 12.
- A 30 de enero de 1928, con sus comprobantes pasen estas cuentas a examen y revisión del notario. Firma el Obispo. A esto hay una respuesta por parte de P. Gonzales que dice que en consecuencia manifiesta al ilustrísimo reverendo que sería conveniente, que el ecónomo aclare antes sobre las puntas arriba enumerados y así con la mayor seguridad se puede aprobar.
- A 15 de marzo de 1928 dice el Obispo que previamente absuelva las presidentes observaciones el ex párroco señor Don Lucio Contreras.
- Aprobación de las cuentas de fábrica de la Iglesia de Pitumarca (22 de abril de 1929 al 20 de febrero de 1930), las cuales fueron presentada por el ecónomo Óscar Zavala. 06 de mayo de 1930.

#### ÁREA DE CONTROL DE LA DESCRIPCIÓN

Norma: ISAD(G)

Nota del archivero: Jazmín Ruiz Ávila

Fecha de la descripción: 02 de octubre de 2012

Nota del actualizador: Carlos Zegarra Moretti

Fecha de la actualización: 18 de octubre de 2012

---

#### ÁREA DE IDENTIFICACIÓN

Código de referencia: PER/APS/AH/LP/PIT/LF/3

Título: Libro de Fábrica N° 03 de la Parroquia de Pitumarca (1931-1939).

#### ÁREA DE CONTENIDO Y ESTRUCTURA

Breve descripción: Libro de Fábrica de la Parroquia de Pitumarca, que comprende del 01 de enero de 1931 al mes de enero de 1939.

Alcance y contenido:

- Aprobación de las cuentas de fábrica presentadas por el ecónomo Romualdo Bayona del 01 de enero de 1931 al 31 de enero de 1932 por e obispo de cusco. Cusco, 13 de marzo de 1933.

- Folio suelto: Acta de devolución al cura de Checacupe del cuaderno de cuentas, las cuales se encuentran en un correcto desenvolvimiento, por parte de Casanova, vicario general. 26 de abril de 1933.
- Aprobación de las cuentas de la Iglesia de Pitumarca del 01 de enero de 1935 al 03 de diciembre de 1936 por el obispo de Cusco. 30 de junio de 1937.
- Inscripción: Elévese a la Reverendísima Curia diocesana para su debida revisión y aprobación. 29 de diciembre de 1942. Último folio.

**ÁREA DE CONTROL DE LA DESCRIPCIÓN**

Norma: ISAD(G)

Nota del archivero: Jazmín Ruiz Ávila

Fecha de la descripción: 02 de octubre de 2012

Nota del actualizador: Carlos Zegarra Moretti

Fecha de la actualización: 18 de octubre de 2012

---

# SAN PABLO DE CACHA

BAUTIZOS

---

## ÁREA DE IDENTIFICACIÓN

Código de referencia: PER/APS/AH/LP/PAB/LB/01

Título: Libro de Bautizos N° 01 de la Parroquia de San Pablo (1716-1746).

## ÁREA DE CONTENIDO Y ESTRUCTURA

Breve descripción: Libro que contiene las inscripciones de las partidas de bautizo de la Parroquia de San Pablo, que comprende del 29 de setiembre de 1716 al 25 de abril de 1746.

Alcance y contenido:

- Auto de la visita pastoral. 1729.

## ÁREA DE CONDICIONES DE ACCESO Y UTILIZACIÓN

Índice onomástico de descripción:

- Tomás de la Borda.
- Lorenzo de Fuentes.
- Mario Blas de Olivera.
- Agustín Ramírez.
- Miguel Valdés.
- Miguel de Arteaga.
- Nicolás Cabeza de Vaca.
- Juan Prieto.

## ÁREA DE CONTROL DE LA DESCRIPCIÓN

Norma: ISAD(G)

Nota del archivero: Jazmín Ruiz Ávila

Fecha de la descripción: 03 de setiembre de 2012

Nota del actualizador: Carlos Zegarra Moretti

Fecha de la actualización: 24 de octubre de 2012

---

## ÁREA DE IDENTIFICACIÓN

Código de referencia: PER/APS/AH/LP/PAB/LB/02

Título: Libro de Bautizos N° 02 de la Parroquia de San Pablo (1747-1764).

## ÁREA DE CONTENIDO Y ESTRUCTURA

Breve descripción: Libro que contiene las inscripciones de las partidas de bautizo de la Parroquia de San Pablo, que comprende del 25 de noviembre de 1747 al 19 de abril de 1764.

Alcance y contenido:

- Auto de la visita pastoral. Se autoriza para que el siguiente párroco siga realizando más bautizos. Notario de Visita: Joseph de Tapia y Sarmiento. 16 de agosto de 1754. Folio 49.

#### ÁREA DE CONDICIONES DE ACCESO Y UTILIZACIÓN

Índice onomástico de descripción:

- Tomás de la Borda.
- Ventura de León Guerrero.
- Joaquín Cayetano de Cárdenas.
- Joseph Gabriel Gallegos.
- Miguel Antonio Gamarra.
- Vicente Enríquez.
- Antonio Farfán.
- Sebastián Jorge.
- Francisco Adrián.
- Gregorio del Castillo.

#### ÁREA DE CONTROL DE LA DESCRIPCIÓN

Norma: ISAD(G)

Nota del archivero: Jazmín Ruiz Ávila

Fecha de la descripción: 03 de setiembre de 2012

Nota del actualizador: Carlos Zegarra Moretti

Fecha de la actualización: 24 de octubre de 2012

---

#### ÁREA DE IDENTIFICACIÓN

Código de referencia: PER/APS/AH/LP/PAB/LB/03

Título: Libro de Bautizos N° 03 de la Parroquia de San Pablo (1764-1790).

#### ÁREA DE CONTENIDO Y ESTRUCTURA

Breve descripción: Libro que contiene las inscripciones de las partidas de bautizo de la Parroquia de San Pablo, que comprende del 27 de marzo de 1764 al 17 de junio de 1790.

Alcance y contenido:

- Auto de la visita pastoral realizada por el obispo. Después de haber realizado la segunda visita a la parroquia de San Pedro se ha podido detectar el problema de que muchos de los cargos o partidas están siendo firmadas por los asistentes de los cura, lo cual genera un inconveniente porque en muchos casos no se les puede entender debido a su mal castellano. Firma Antonio de Bustamante. 05 de febrero de 1782
- Auto de la visita pastoral realizada por Joseph Gallegos. Secretario: Felipe Maruri. 26 de enero de 1789.

#### ÁREA DE CONDICIONES DE ACCESO Y UTILIZACIÓN

Índice onomástico de descripción:

- Joaquín Cayetano de Cárdenas y Gallardo.
- Joseph Antonio Valdés Sánchez.
- Diego Minera.
- Francisco Rivera.
- Joseph de Zúñiga.
- Joseph Calixto de Castro.

- Joseph Gallegos.
- Antonio Joseph Arias Maldonado.
- Diego Fermín Zarate y Agüero.
- Antonio Joseph Centeno.
- Buenaventura de Tapia.
- Francisco de Alcoba.
- Tomás Antonio Achutegui.
- Martín Castilla.
- Matías Liseras.
- Francisco de Aragón y Ochoa.
- Joaquín de Guzmán.
- Ramón Loayza.
- Manuel de Cabiedes.
- Tomás de Zegarra.

#### **ÁREA DE CONTROL DE LA DESCRIPCIÓN**

Norma: ISAD(G)

Nota del archivero: Jazmín Ruiz Ávila

Fecha de la descripción: 03 de setiembre de 2012

Nota del actualizador: Carlos Zegarra Moretti

Fecha de la actualización: 24 de octubre de 2012

---

#### **ÁREA DE IDENTIFICACIÓN**

Código de referencia: PER/APS/AH/LP/PAB/LB/04

Título: Libro de Bautizos N° 04 de la Parroquia de San Pablo (1790-1802).

#### **ÁREA DE CONTENIDO Y ESTRUCTURA**

Breve descripción: Libro que contiene las inscripciones de las partidas de bautizo de la Parroquia de San Pablo, que comprende del 02 de diciembre de 1790 al 24 de julio de 1802.

#### **ÁREA DE CONDICIONES DE ACCESO Y UTILIZACIÓN**

Índice onomástico de descripción:

- Tomás de Zegarra.
- Ignacio Joseph Fernández de Villa Fuerte.
- Manuel de Cabiedes.
- Francisco Mendia.
- Manuel Allende.
- Pedro Robles.
- Domingo Valderrama de Burgos.
- Gregorio Salas.
- Justo de Salas.
- Tomás Alcón de la Concha.

**ÁREA DE CONTROL DE LA DESCRIPCIÓN**

Norma: ISAD(G)

Nota del archivero: Jazmín Ruiz Ávila

Fecha de la descripción: 03 de setiembre de 2012

Nota del actualizador: Carlos Zegarra Moretti

Fecha de la actualización: 24 de octubre de 2012

---

**ÁREA DE IDENTIFICACIÓN**

Código de referencia: PER/APS/AH/LP/PAB/LB/05

Título: Libro de Bautizos N° 05 de la Parroquia de San Pablo (1805-1817).

**ÁREA DE CONTENIDO Y ESTRUCTURA**

Breve descripción: Libro que contiene las inscripciones de las partidas de bautizo de la Parroquia de San Pablo, que comprende del 22 de setiembre de 1805 al 29 de diciembre de 1817.

Alcance y contenido:

- Presenta carátula principal: "Bautismos".

**ÁREA DE CONDICIONES DE ACCESO Y UTILIZACIÓN**

Índice onomástico de descripción:

- Joaquín Cayetano Valdivia.
- Mario Gallegos.
- Manuel Mendoza.
- Andrés Velarde.
- Francisco Lomas.
- Pascual Ordoñez.
- Mariano Quintanilla.
- Laureano Delgado.
- Lorenzo de Olarte.

Índice toponímico de descripción:

- Comprende los ayllus: Chura, Inga.

**ÁREA DE CONTROL DE LA DESCRIPCIÓN**

Norma: ISAD(G)

Nota del archivero: Jazmín Ruiz Ávila

Fecha de la descripción: 03 de setiembre de 2012

Nota del actualizador: Carlos Zegarra Moretti

Fecha de la actualización: 24 de octubre de 2012

---

**ÁREA DE IDENTIFICACIÓN**

Código de referencia: PER/APS/AH/LP/PAB/LB/06

Título: Libro de Bautizos N° 06 de la Parroquia de San Pablo (1818-1824).

#### ÁREA DE CONTENIDO Y ESTRUCTURA

Breve descripción: Libro que contiene las inscripciones de las partidas de bautizo de la Parroquia de San Pablo, que comprende del 17 de enero de 1818 al 04 de noviembre de 1824.

#### ÁREA DE CONDICIONES DE ACCESO Y UTILIZACIÓN

Índice toponímico de descripción:

- Comprende los ayllus: Chara Urinsaya, Inca Urinsaya.

#### ÁREA DE CONTROL DE LA DESCRIPCIÓN

Norma: ISAD(G)

Nota del archivero: Jazmín Ruiz Ávila

Fecha de la descripción: 03 de setiembre de 2012

Nota del actualizador: Carlos Zegarra Moretti

Fecha de la actualización: 24 de octubre de 2012

---

#### ÁREA DE IDENTIFICACIÓN

Código de referencia: PER/APS/AH/LP/PAB/LB/07

Título: Libro de Bautizos N° 07 de la Parroquia de San Pablo (1832-1841).

#### ÁREA DE CONTENIDO Y ESTRUCTURA

Breve descripción: Libro que contiene las inscripciones de las partidas de bautizo de la Parroquia de San Pablo, que comprende del 10 de julio de 1832 al 16 de abril de 1841

#### ÁREA DE CONDICIONES DE ACCESO Y UTILIZACIÓN

Índice toponímico de descripción:

- Comprende los ayllus: Chara Urinsaya, Inca Urinsaya.

#### ÁREA DE CONTROL DE LA DESCRIPCIÓN

Norma: ISAD(G)

Nota del archivero: Jazmín Ruiz Ávila

Fecha de la descripción: 03 de setiembre de 2012

Nota del actualizador: Carlos Zegarra Moretti

Fecha de la actualización: 24 de octubre de 2012

---

#### ÁREA DE IDENTIFICACIÓN

Código de referencia: PER/APS/AH/LP/PAB/LB/08

Título: Libro de Bautizos N° 08 de la Parroquia de San Pablo (1841-1848).

#### ÁREA DE CONTENIDO Y ESTRUCTURA

Breve descripción: Libro que contiene las inscripciones de las partidas de bautizo de la Parroquia de San Pablo, que comprende del 20 de abril de 1841 al 24 de setiembre de 1848.

#### ÁREA DE CONDICIONES DE ACCESO Y UTILIZACIÓN

Índice toponímico de descripción:

- Comprende los ayllus: Chara Urinsaya, Inca Urinsaya.

**ÁREA DE CONTROL DE LA DESCRIPCIÓN**

Norma: ISAD(G)

Nota del archivero: Jazmín Ruiz Ávila

Fecha de la descripción: 03 de setiembre de 2012

Nota del actualizador: Carlos Zegarra Moretti

Fecha de la actualización: 24 de octubre de 2012

---

**ÁREA DE IDENTIFICACIÓN**

Código de referencia: PER/APS/AH/LP/PAB/LB/09

Título: Libro de Bautizos N° 09 de la Parroquia de San Pablo (1849-1856).

**ÁREA DE CONTENIDO Y ESTRUCTURA**

Breve descripción: Libro que contiene las inscripciones de las partidas de bautizo de la Parroquia de San Pablo, que comprende del 16 de febrero de 1849 al 04 de febrero de 1856.

**ÁREA DE CONDICIONES DE ACCESO Y UTILIZACIÓN**

Índice toponímico de descripción:

- Comprende los ayllus: Chara Urinsaya, Inca Urinsaya, Songoña.

**ÁREA DE CONTROL DE LA DESCRIPCIÓN**

Norma: ISAD(G)

Nota del archivero: Jazmín Ruiz Ávila

Fecha de la descripción: 03 de setiembre de 2012

Nota del actualizador: Carlos Zegarra Moretti

Fecha de la actualización: 24 de octubre de 2012

---

**ÁREA DE IDENTIFICACIÓN**

Código de referencia: PER/APS/AH/LP/PAB/LB/10

Título: Libro de Bautizos N° 10 de la Parroquia de San Pablo (1863-1875).

**ÁREA DE CONTENIDO Y ESTRUCTURA**

Breve descripción: Libro que contiene las inscripciones de las partidas de bautizo de la Parroquia de San Pablo, que comprende del 28 de noviembre de 1863 al 14 de octubre de 1875.

**ÁREA DE CONDICIONES DE ACCESO Y UTILIZACIÓN**

Índice toponímico de descripción:

- Comprende los ayllus: Chara Urinsaya, Inca Urinsaya, Songoña.

**ÁREA DE CONTROL DE LA DESCRIPCIÓN**

Norma: ISAD(G)

Nota del archivero: Jazmín Ruiz Ávila

Fecha de la descripción: 03 de setiembre de 2012

Nota del actualizador: Carlos Zegarra Moretti

Fecha de la actualización: 24 de octubre de 2012

---



#### ÁREA DE IDENTIFICACIÓN

Código de referencia: PER/APS/AH/LP/PAB/LB/11

Título: Libro de Bautizos N° 11 de la Parroquia de San Pablo (1876-1887).

#### ÁREA DE CONTENIDO Y ESTRUCTURA

Breve descripción: Libro que contiene las inscripciones de las partidas de bautizo de la Parroquia de San Pablo, que comprende del 29 de abril de 1876 al 07 de noviembre de 1887.

Alcance y contenido:

- Se encuentra una pequeña ficha de cartón que es un duplicado del libro de bautismos de Checa. Es referente a Leandro Condori Quispe.
- Hay una nota entre los folios con fecha de marzo de 1879 de una serie de bautizo. Al final se anota que estas partidas pertenecen a este libro, pero que no se habían incluido en un primer momento.
- Inscripciones de partidas no firmadas: a partir del mes de mayo de 1885.

#### ÁREA DE CONTROL DE LA DESCRIPCIÓN

Norma: ISAD(G)

Nota del archivero: Jazmín Ruiz Ávila

Fecha de la descripción: 06 de setiembre de 2012

Nota del actualizador: Carlos Zegarra Moretti

Fecha de la actualización: 24 de octubre de 2012

---

#### ÁREA DE IDENTIFICACIÓN

Código de referencia: PER/APS/AH/LP/PAB/LB/12

Título: Libro de Bautizos N° 12 de la Parroquia de San Pablo (1880-1884).

#### ÁREA DE CONTENIDO Y ESTRUCTURA

Breve descripción: Libro que contiene las inscripciones de las partidas de bautizo de la Parroquia de San Pablo, que comprende del 12 de febrero de 1880 al 13 de diciembre de 1884.

#### ÁREA DE CONDICIONES DE ACCESO Y UTILIZACIÓN

Índice onomástico de descripción:

- Manuel Castilla (12 de febrero de 1880 al 13 de diciembre de 1884).

#### ÁREA DE CONTROL DE LA DESCRIPCIÓN

Norma: ISAD(G)

Nota del archivero: Jazmín Ruiz Ávila

Fecha de la descripción: 04 de setiembre de 2012

Nota del actualizador: Carlos Zegarra Moretti

Fecha de la actualización: 24 de octubre de 2012

---

#### ÁREA DE IDENTIFICACIÓN

Código de referencia: PER/APS/AH/LP/PAB/LB/13

Título: Libro de Bautizos N° 13 de la Parroquia de San Pablo (1889-1894).

#### ÁREA DE CONTENIDO Y ESTRUCTURA

Breve descripción: Libro que contiene las inscripciones de las partidas de bautizo de la Parroquia de San Pablo, que comprende del 09 de noviembre de 1889 al 19 de marzo de 1894.

#### ÁREA DE CONDICIONES DE ACCESO Y UTILIZACIÓN

Índice toponímico de descripción:

- Comprende los ayllus: Chara Urinsaya, Chara Phulluca, Inca Hanansaya.

#### ÁREA DE CONTROL DE LA DESCRIPCIÓN

Norma: ISAD(G)

Nota del archivero: Jazmín Ruiz Ávila

Fecha de la descripción: 04 de setiembre de 2012

Nota del actualizador: Carlos Zegarra Moretti

Fecha de la actualización: 24 de octubre de 2012

---

#### ÁREA DE IDENTIFICACIÓN

Código de referencia: PER/APS/AH/LP/PAB/LB/14

Título: Libro de Bautizos N° 14 de la Parroquia de San Pablo (1929-1932).

#### ÁREA DE CONTENIDO Y ESTRUCTURA

Breve descripción: Libro que contiene las inscripciones de las partidas de bautizo de la Parroquia de San Pablo, que comprende del año 1929 al 1932.

Alcance y contenido:

- Presenta carátula: "Libro de Partidas de Bautizos de la Parroquia de San Pedro y San Palo de Cacha siendo Párroco el Cura Señor R. P. Fr. Ernesto M. Hinojosa. San Pablo, agosto 1° de 1929 a 1932. Fr Ernesto Hinojosa".
- Existen folios con partidas de bautizos, matrimonios y entierros de los años 1878 a 1879, pero no señala a qué parroquia pertenecen.

#### ÁREA DE CONTROL DE LA DESCRIPCIÓN

Norma: ISAD(G)

Nota del archivero: Jazmín Ruiz Ávila

Fecha de la descripción: 04 de setiembre de 2012

Nota del actualizador: Carlos Zegarra Moretti

Fecha de la actualización: 24 de octubre de 2012

---

## INFORMACIÓN MATRIMONIAL

**ÁREA DE IDENTIFICACIÓN**

Código de referencia: PER/APS/AH/LP/PAB/IM/01

Título: Libro de Informaciones Matrimoniales N° 01 de la Parroquia de San Pablo (1784-1800).

**ÁREA DE CONTENIDO Y ESTRUCTURA**

Breve descripción: Libro que contiene las informaciones matrimoniales de la Parroquia de San Pablo, que comprende del 06 de octubre de 1784 al 04 de octubre de 1800.

**ÁREA DE CONTROL DE LA DESCRIPCIÓN**

Norma: ISAD(G)

Nota del archivero: Jazmín Ruiz Ávila

Fecha de la descripción: 05 de setiembre de 2012

Nota del actualizador: Carlos Zegarra Moretti

Fecha de la actualización: 24 de octubre de 2012

## MATRIMONIOS

**ÁREA DE IDENTIFICACIÓN**

Código de referencia: PER/APS/AH/LP/PAB/LM/01

Título: Libro de Matrimonios N° 01 de la Parroquia de San Pablo (1785-1826).

**ÁREA DE CONTENIDO Y ESTRUCTURA**

Breve descripción: Libro que contiene las inscripciones de las partidas de matrimonio de la Parroquia de San Pablo, que comprende del 06 de febrero de 1785 al 28 de diciembre de 1826.

Alcance y contenido:

- En el mes de enero de 1789 no hay ninguna inscripción.
- Entre el folio 4 y 5 hay una nota de constancia que Simón Mamany y Aremia Apasa no tienen ningún impedimento para contraer matrimonio. 17 de agosto de 1785.
- Entre el folio 27 y 28 hay una nota en donde don Diego José Díez certifica al párroco Joaquín Guzmán que Marcelo Flores y Tomasa Carunta son solteros y no tienen impedimento para contraer matrimonio. Yanaoca, 10 de setiembre de 1788.

**ÁREA DE CONTROL DE LA DESCRIPCIÓN**

Norma: ISAD(G)

Nota del archivero: Jazmín Ruiz Ávila

Fecha de la descripción: 04 de setiembre de 2012

Nota del actualizador: Carlos Zegarra Moretti

Fecha de la actualización: 24 de octubre de 2012

#### ÁREA DE IDENTIFICACIÓN

Código de referencia: PER/APS/AH/LP/PAB/LM/02

Título: Libro de Matrimonios N° 02 de la Parroquia de San Pablo (1827-1830).

#### ÁREA DE CONTENIDO Y ESTRUCTURA

Breve descripción: Libro que contiene las inscripciones de las partidas de matrimonio de la Parroquia de San Pablo, que comprende del 13 de enero de 1827 al 26 de enero de 1830.

Alcance y contenido:

- Hay una foja entre los folios que es una carta dirigida al cura de Sicuani don Pedro Leyva, en donde se certifica que Don Tomás Sánchez y Doña Paula Carpio son solteros y pueden contraer el sagrado sacramento del matrimonio. Firmado por Pedro Norberto Álvares. 31 de enero de 1829.
- En otra foja certifica que el indígena Toribio Quispe y María Aucahuayui pueden contraer matrimonio. Firmado por Pedro Norberto Álvares. 15 de agosto de 1829.
- También existe una diligencia que consiste en que Casimiro Sullea y Ana Calcuta no podían contraer matrimonio por tener lazos sanguíneos y segundo grado. Firmado en Cuzco, 20 de agosto de 1829.

#### ÁREA DE CONTROL DE LA DESCRIPCIÓN

Norma: ISAD(G)

Nota del archivero: Jazmín Ruiz Ávila

Fecha de la descripción: 04 de setiembre de 2012

Nota del actualizador: Carlos Zegarra Moretti

Fecha de la actualización: 24 de octubre de 2012

---

#### ÁREA DE IDENTIFICACIÓN

Código de referencia: PER/APS/AH/LP/PAB/LM/03

Título: Libro de Matrimonios N° 03 de la Parroquia de San Pablo (1830-1834).

#### ÁREA DE CONTENIDO Y ESTRUCTURA

Breve descripción: Libro que contiene las inscripciones de las partidas de matrimonio de la Parroquia de San Pablo, que comprende del 01 de setiembre de 1830 al 26 de noviembre de 1834.

Alcance y contenido:

- Inscripción: "Con este libro de Casmtos. me hice cargo desde ocho de Julio del año de 1833, hoy 4, de Spbre de 1834 deje y para que conste asi lo firmo. Ancelmo Ferro".
- Epiflogo: "Esas son las partidas de Matrimonio qe. se han sentado en este libro y pa. su constancia lo firmé. Fr. José Prudencio de Bejar"
- El libro tiene pestañas alfabéticas.

#### ÁREA DE CONTROL DE LA DESCRIPCIÓN

Norma: ISAD(G)

Nota del archivero: Jazmín Ruiz Ávila

Fecha de la descripción: 05 de setiembre de 2012

Nota del actualizador: Carlos Zegarra Moretti

Fecha de la actualización: 24 de octubre de 2012

---

**ÁREA DE IDENTIFICACIÓN**

Código de referencia: PER/APS/AH/LP/PAB/LM/04

Título: Libro de Matrimonios N° 04 de la Parroquia de San Pablo (1848-1862).

**ÁREA DE CONTENIDO Y ESTRUCTURA**

Breve descripción: Libro que contiene las inscripciones de las partidas de matrimonio de la Parroquia de San Pablo, que comprende del 17 de agosto de 1848 al 30 de agosto de 1862.

Alcance y contenido:

- Presenta carátula principal: "Siguen las partidas de Casamientos del año de 1848".

**ÁREA DE CONTROL DE LA DESCRIPCIÓN**

Norma: ISAD(G)

Nota del archivero: Jazmín Ruiz Ávila

Fecha de la descripción: 05 de setiembre de 2012

Nota del actualizador: Carlos Zegarra Moretti

Fecha de la actualización: 24 de octubre de 2012

---

**ÁREA DE IDENTIFICACIÓN**

Código de referencia: PER/APS/AH/LP/PAB/LM/05

Título: Libro de Matrimonios N° 05 de la Parroquia de San Pablo (1867-1878).

**ÁREA DE CONTENIDO Y ESTRUCTURA**

Breve descripción: Libro que contiene las inscripciones de las partidas de matrimonio de la Parroquia de San Pablo, que comprende del 09 de febrero de 1867 al 14 de mayo de 1878.

Alcance y contenido:

- No contiene inscripciones en los meses de marzo, abril, mayo y junio de 1874; ni en los meses de marzo, abril, mayo, junio de 1875; ni en los meses de marzo, abril, mayo, junio de 1876; ni en los meses de marzo, abril, junio, julio, agosto de 1877; ni en los meses de marzo y abril de 1878.

**ÁREA DE CONTROL DE LA DESCRIPCIÓN**

Norma: ISAD(G)

Nota del archivero: Jazmín Ruiz Ávila

Fecha de la descripción: 05 de setiembre de 2012

Nota del actualizador: Carlos Zegarra Moretti

Fecha de la actualización: 24 de octubre de 2012

---

**ÁREA DE IDENTIFICACIÓN**

Código de referencia: PER/APS/AH/LP/PAB/LM/06

Título: Libro de Matrimonios N° 06 de la Parroquia de San Pablo (1869-1879).

**ÁREA DE CONTENIDO Y ESTRUCTURA**

Breve descripción: Libro que contiene las inscripciones de las partidas de matrimonio de la Parroquia de San Pablo, que comprende del 30 de marzo de 1869 al 20 de febrero de 1879.

Alcance y contenido:

- No contiene inscripciones en los meses de marzo a julio de 1870; ni en los meses de marzo, abril, julio y octubre de 1871; ni en los meses de marzo a junio de 1875; ni en los meses de marzo a junio de 1876; ni en los meses de marzo a julio de 1877; ni en los meses de abril a julio de 1878; ni en los meses de marzo a julio de 1879.

#### ÁREA DE CONTROL DE LA DESCRIPCIÓN

Norma: ISAD(G)

Nota del archivero: Jazmín Ruiz Ávila

Fecha de la descripción: 06 de setiembre de 2012

Nota del actualizador: Carlos Zegarra Moretti

Fecha de la actualización: 24 de octubre de 2012

---

#### ÁREA DE IDENTIFICACIÓN

Código de referencia: PER/APS/AH/LP/PAB/LM/07

Título: Libro de Matrimonios N° 07 de la Parroquia de San Pablo (1880-1899).

#### ÁREA DE CONTENIDO Y ESTRUCTURA

Breve descripción: Libro que contiene las inscripciones de las partidas de matrimonio de la Parroquia de San Pablo, que comprende del 22 de enero de 1880 al 07 de marzo de 1834.

Alcance y contenido:

- Entre los folios se encuentra un escrito en el que se declara que hay acceso a la foja dos, por lo que se ordena al párroco de la vice parroquia de San Pablo de Cacha, provincia de Canchis, para que la partida de matrimonio N°172 con fecha de 19 de julio de 1886, corriente a fojas 91 del respectivo libro de su cargo, rectifique en el sentido de que el apellido del contrayente es Llanos y no Llana, así mismo con el padre del contrayente. Firma el Señor oficial provisor de la arquidiócesis, canónigo Dr. Maximiliano Rendón 26 de abril de 1955.
- Inscripción: "En esta fecha siete de Marzo de mil ochocientos noventa y nueve, se concluyó este libro que contiene quinientos setenta y siete partidas de los matrimonios que se autorisaron en esta Yglesia vice-parroquial de San Pablo de Cacha, para que así conste o firmé. Juan Ml. Ponce". Último folio.

#### ÁREA DE CONTROL DE LA DESCRIPCIÓN

Norma: ISAD(G)

Nota del archivero: Jazmín Ruiz Ávila

Fecha de la descripción: 05 de setiembre de 2012

Nota del actualizador: Carlos Zegarra Moretti

Fecha de la actualización: 24 de octubre de 2012

---

**ÁREA DE IDENTIFICACIÓN**

Código de referencia: PER/APS/AH/LP/PAB/LE/01

Título: Libro de Entierros N° 01 de la Parroquia de San Pablo (1712-1746).

**ÁREA DE CONTENIDO Y ESTRUCTURA**

Breve descripción: Libro que contiene las inscripciones de las partidas de entierro de la Parroquia de San Pablo, que comprende del 24 de agosto de 1712 al 02 de febrero de 1746.

Alcance y contenido:

- Auto de la visita pastoral realizada por Fr. Gabriel Arregui, obispo de Cusco. 07 de julio de 1719
- Auto de la visita pastoral. 1729.

**ÁREA DE CONTROL DE LA DESCRIPCIÓN**

Norma: ISAD(G)

Nota del archivero: Jazmín Ruiz Ávila

Fecha de la descripción: 05 de setiembre de 2012

Nota del actualizador: Carlos Zegarra Moretti

Fecha de la actualización: 24 de octubre de 2012

**ÁREA DE IDENTIFICACIÓN**

Código de referencia: PER/APS/AH/LP/PAB/LE/02

Título: Libro de Entierros N° 02 de la Parroquia de San Pablo (1749-1766).

**ÁREA DE CONTENIDO Y ESTRUCTURA**

Breve descripción: Libro que contiene las inscripciones de las partidas de entierro de la Parroquia de San Pablo, que comprende del 01 de abril de 1749 al 29 de noviembre de 1766.

Alcance y contenido:

- Auto de la visita pastoral realizada por Joseph Antonio Santander. 20 de setiembre de 1750.

**ÁREA DE CONTROL DE LA DESCRIPCIÓN**

Norma: ISAD(G)

Nota del archivero: Jazmín Ruiz Ávila

Fecha de la descripción: 05 de setiembre de 2012

Nota del actualizador: Carlos Zegarra Moretti

Fecha de la actualización: 24 de octubre de 2012

**ÁREA DE IDENTIFICACIÓN**

Código de referencia: PER/APS/AH/LP/PAB/LE/03

Título: Libro de Entierros N° 03 de la Parroquia de San Pablo (1767-1770).

**ÁREA DE CONTENIDO Y ESTRUCTURA**

Breve descripción: Libro que contiene las inscripciones de las partidas de entierro de la Parroquia de San Pablo, que comprende del 08 de octubre de 1767 al 14 de enero de 1770.

#### ÁREA DE CONDICIONES DE ACCESO Y UTILIZACIÓN

Índice toponímico de descripción:

- Comprende los ayllus: Urinsaya, Songoña.

#### ÁREA DE CONTROL DE LA DESCRIPCIÓN

Norma: ISAD(G)

Nota del archivero: Jazmín Ruiz Ávila

Fecha de la descripción: 04 de setiembre de 2012

Nota del actualizador: Carlos Zegarra Moretti

Fecha de la actualización: 24 de octubre de 2012

---

#### ÁREA DE IDENTIFICACIÓN

Código de referencia: PER/APS/AH/LP/PAB/LE/04

Título: Libro de Entierros N° 04 de la Parroquia de San Pablo (1770-1814).

#### ÁREA DE CONTENIDO Y ESTRUCTURA

Breve descripción: Libro que contiene las inscripciones de las partidas de entierro de la Parroquia de San Pablo, que comprende del 18 de enero de 1770 al 30 de agosto de 1814.

Alcance y contenido:

- Auto de la visita realizada por Mons. Juan Manuel de Moscoso y Peralta, obispo de Cusco. 05 de febrero de 1782.
- Auto de la visita realizada por Joseph Gallegos. Se aprueban las partidas a cargo del párroco Manuel Cabiedes y se recomienda que las siga inscribiendo siguiendo el ritual romano. 26 de enero de 1789.

#### ÁREA DE CONTROL DE LA DESCRIPCIÓN

Norma: ISAD(G)

Nota del archivero: Jazmín Ruiz Ávila

Fecha de la descripción: 05 de setiembre de 2012

Nota del actualizador: Carlos Zegarra Moretti

Fecha de la actualización: 24 de octubre de 2012

---

#### ÁREA DE IDENTIFICACIÓN

Código de referencia: PER/APS/AH/LP/PAB/LE/05

Título: Libro de Entierros N° 05 de la Parroquia de San Pablo (1817-1830).

#### ÁREA DE CONTENIDO Y ESTRUCTURA

Breve descripción: Libro que contiene las inscripciones de las partidas de entierro de la Parroquia de San Pablo, que comprende del 19 de diciembre de 1817 al 28 de julio de 1830.

Alcance y contenido:

- Inscripción: "En este estado he dexado este libro y pa. qe. conste lo firmé el día 6 de en° de 1825. Fray Anto° Ramon Fern°".

#### ÁREA DE CONTROL DE LA DESCRIPCIÓN

Norma: ISAD(G)



Nota del archivero: Jazmín Ruiz Ávila

Fecha de la descripción: 07 de setiembre de 2012

Nota del actualizador: Carlos Zegarra Moretti

Fecha de la actualización: 24 de octubre de 2012

---

#### ÁREA DE IDENTIFICACIÓN

Código de referencia: PER/APS/AH/LP/PAB/LE/06

Título: Libro de Entierros N° 06 de la Parroquia de San Pablo (1830-1832).

#### ÁREA DE CONTENIDO Y ESTRUCTURA

Breve descripción: Libro que contiene las inscripciones de las partidas de entierro de la Parroquia de San Pablo, que comprende del 29 de julio de 1830 al 30 de diciembre de 1832.

#### ÁREA DE CONDICIONES DE ACCESO Y UTILIZACIÓN

Índice toponímico de descripción:

- Comprende los ayllus: Inga Hanansaya.

#### ÁREA DE CONTROL DE LA DESCRIPCIÓN

Norma: ISAD(G)

Nota del archivero: Jazmín Ruiz Ávila

Fecha de la descripción: 07 de setiembre de 2012

Nota del actualizador: Carlos Zegarra Moretti

Fecha de la actualización: 24 de octubre de 2012

---

#### ÁREA DE IDENTIFICACIÓN

Código de referencia: PER/APS/AH/LP/PAB/LE/07

Título: Libro de Entierros N° 07 de la Parroquia de San Pablo (1833-1844).

#### ÁREA DE CONTENIDO Y ESTRUCTURA

Breve descripción: Libro que contiene las inscripciones de las partidas de entierro de la Parroquia de San Pablo, que comprende del 07 de enero de 1833 al 17 de setiembre de 1844.

Alcance y contenido:

- Presenta carátula principal: "Libro de entierros de esta Doctrina de San Pablo de Cacha año de 1833".
- Inscripción: "Hasta esta fecha [07 de julio de 1833] han corrido pr. mi cuenta, estas partidas entierros, y pa. qe. conste lo firmé. Bejar".

#### ÁREA DE CONTROL DE LA DESCRIPCIÓN

Norma: ISAD(G)

Nota del archivero: Jazmín Ruiz Ávila

Fecha de la descripción: 07 de setiembre de 2012

Nota del actualizador: Carlos Zegarra Moretti

Fecha de la actualización: 24 de octubre de 2012

---

**ÁREA DE IDENTIFICACIÓN**

Código de referencia: PER/APS/AH/LP/PAB/LE/08

Título: Libro de Entierros N° 08 de la Parroquia de San Pablo (1837-1845).

**ÁREA DE CONTENIDO Y ESTRUCTURA**

Breve descripción: Libro que contiene las inscripciones de las partidas de entierro de la Parroquia de San Pablo, que comprende del 03 de enero de 1837 al 29 de setiembre de 1845.

Alcance y contenido:

- Presenta carátula principal: "Libro de Entierros del Pueblo de San Pablo puesto pr. el Cura propio Doctor Don Mariano Chacon y Becerra que corre desde el ano de 1837".
- Epílogo: "Aqui se acaban las Partidas, y pasan al Libro nuevo q°. comensara desde 1°. De Octubre de 1845. Pablo Escolco. Pancorbo".

**ÁREA DE CONTROL DE LA DESCRIPCIÓN**

Norma: ISAD(G)

Nota del archivero: Jazmín Ruiz Ávila

Fecha de la descripción: 07 de setiembre de 2012

Nota del actualizador: Carlos Zegarra Moretti

Fecha de la actualización: 24 de octubre de 2012

---

**ÁREA DE IDENTIFICACIÓN**

Código de referencia: PER/APS/AH/LP/PAB/LE/09

Título: Libro de Entierros N° 09 de la Parroquia de San Pablo (1845-1853).

**ÁREA DE CONTENIDO Y ESTRUCTURA**

Breve descripción: Libro que contiene las inscripciones de las partidas de entierro de la Parroquia de San Pablo, que comprende del 05 de octubre de 1845 al 30 de agosto de 1853.

Alcance y contenido:

- Presenta carátula principal: "Libro de Entierros del Pueblo de San Pablo de Cacha, puesto pr. el Cura propio D.D. Mariano Chacon y Becerra, actual Govn. Provr. y Vicario Jeneral de la Diocesis pr. el Yllmo° Señor D.D. Eugenio Mendoza dignísimo Obispo del Cuzco, año de 1845".

**ÁREA DE CONTROL DE LA DESCRIPCIÓN**

Norma: ISAD(G)

Nota del archivero: Jazmín Ruiz Ávila

Fecha de la descripción: 05 de setiembre de 2012

Nota del actualizador: Carlos Zegarra Moretti

Fecha de la actualización: 24 de octubre de 2012

---

**ÁREA DE IDENTIFICACIÓN**

Código de referencia: PER/APS/AH/LP/PAB/LE/10

Título: Libro de Entierros N° 10 de la Parroquia de San Pablo (1853-1862).

**ÁREA DE CONTENIDO Y ESTRUCTURA**

Breve descripción: Libro que contiene las inscripciones de las partidas de entierro de la Parroquia de San Pablo, que comprende del 06 de setiembre de 1853 al 18 de enero de 1862.

Alcance y contenido:

- Presenta carátula principal: "Libro de Entierros del Pueblo de San Pablo de Cacha puesto pr. el cura propio D.D. Mariano Chacon y Becerra actual Gobernador Provisor y Bicarario General de la Diosesis por el Ylustrisimo Sor<sup>o</sup> D.D. Eugenio Mendoza dignisimo Obispo del Cuzco año de 1853".

#### ÁREA DE CONTROL DE LA DESCRIPCIÓN

Norma: ISAD(G)

Nota del archivero: Jazmín Ruiz Ávila

Fecha de la descripción: 06 de setiembre de 2012

Nota del actualizador: Carlos Zegarra Moretti

Fecha de la actualización: 24 de octubre de 2012

---

#### ÁREA DE IDENTIFICACIÓN

Código de referencia: PER/APS/AH/LP/PAB/LE/11

Título: Libro de Entierros N° 11 de la Parroquia de San Pablo (1862-1880).

#### ÁREA DE CONTENIDO Y ESTRUCTURA

Breve descripción: Libro que contiene las inscripciones de las partidas de entierro de la Parroquia de San Pablo, que comprende del 20 de febrero de 1862 al 03 de marzo de 1880.

Alcance y contenido:

- Presenta carátula principal: "Libro de Entierros del pueblo de San Pablo de Cacha, Doctrina del Señor Vicario Capitular de la Diócesis del Cuzco; año de 1862".
- No contiene inscripciones en el mes de octubre de 1863; ni en el mes de febrero de 1865.

#### ÁREA DE CONTROL DE LA DESCRIPCIÓN

Norma: ISAD(G)

Nota del archivero: Jazmín Ruiz Ávila

Fecha de la descripción: 07 de setiembre de 2012

Nota del actualizador: Carlos Zegarra Moretti

Fecha de la actualización: 24 de octubre de 2012

---

## CONFIRMACIONES

### ÁREA DE IDENTIFICACIÓN

Código de referencia: PER/APS/AH/LP/PAB/LC/01

Título: Libro de Confirmaciones N° 01 de la Parroquia de San Pablo (1922-1936).

### ÁREA DE CONTENIDO Y ESTRUCTURA

Breve descripción: Libro que contiene las inscripciones de las partidas de confirmación de la Parroquia de San Pablo, que comprende del 13 de julio de 1922 al 9 de mayo de 1936.

Alcance y contenido:

- Presenta carátula: "Libro de Confirmaciones hecho por el Yltmo° y Rdmo. Sr. Obispo Pedro P. Farfán. Comienza en trece de julio de 1922".
- Inscripción que hace referencia a un personal para trabajo en casa parroquial. 19 de marzo de 1934. Último folio.

### ÁREA DE CONTROL DE LA DESCRIPCIÓN

Norma: ISAD(G)

Nota del archivero: Jazmín Ruiz Ávila

Fecha de la descripción: 07 de setiembre de 2012

Nota del actualizador: Carlos Zegarra Moretti

Fecha de la actualización: 24 de octubre de 2012

## FÁBRICA

### ÁREA DE IDENTIFICACIÓN

Código de referencia: PER/APS/AH/LP/PAB/LF/01

Título: Libro de Fábrica N° 01 de la Parroquia de San Pablo (1909).

### ÁREA DE CONTENIDO Y ESTRUCTURA

Breve descripción: Libro de Fábrica de la Parroquia de San Pablo, que comprende el 23 de noviembre de 1909.

Estructura y/o índice:

- Inscripciones ordenadas cronológicamente.

Alcance y contenido:

- Los tres folios que se presentan son dispares. Uno de ellos es una nota dirigida al Sr. Alcalde para comunicarle que el día 22 de mayo se llevará a cabo una visita pastoral, por lo que es necesario que esté presente con sus súbditos. 20 de mayo de 1966.

### ÁREA DE CONTROL DE LA DESCRIPCIÓN

Norma: ISAD(G)

Nota del archivero: Jazmín Ruiz Ávila

Fecha de la descripción: 07 de setiembre de 2012

Nota del actualizador: Carlos Zegarra Moretti

Fecha de la actualización: 24 de octubre de 2012

ACTAS

#### ÁREA DE IDENTIFICACIÓN

Código de referencia: PER/APS/AH/LP/PAB/LA/01

Título: Libro de Actas N° 01 de la Parroquia de San Pablo (1977-2002).

#### ÁREA DE CONTENIDO Y ESTRUCTURA

Breve descripción: Libro de Actas de la Parroquia de San Pablo, que comprende del 23 de junio de 1977 al 20 de febrero de 2002.

Estructura y/o índice:

- Inscripciones ordenadas cronológicamente.

Alcance y contenido:

- Acta de juramentación e instalación del comité de Defensa del Patrimonio Artístico Religioso de la Iglesia Matriz y Capilla de Belén. 19 de junio de 1977. Folios 3-4.
- Acta de Renovación de cargos del comité pro defensa del patrimonio artístico y religioso de la villa de San Pablo. 20 de setiembre de 1979. Folios 4-6.
- Acta de Renovación de cargos de Quinhua o cuidantes de la Capilla de la Virgen de Belén. 07 de febrero de 1983. Folios 9-10.
- Acta de Renovación de cargos de ecónomos de la Capilla de la santísima Virgen de Belén. 7 de febrero de 1985. Folios 23-25.
- Acta de renovación de cargos de ecónomos. 14 de junio de 1985. Folios 25-27.
- Acta de renovación de cargos de ecónomos de la capilla de Belén. 09 de diciembre de 1987. Folios 31-33.
- Acta de robo de la Iglesia matriz. 19 de noviembre de 1989. Folios 37-39.
- Acta de Asamblea General. 20 de noviembre de 1989. Folios 39-44.
- Acta sobre la reunión del comité de Defensa del Patrimonio Religiosos Artístico de San Pablo. 21 de noviembre de 1989. Folios 45-46.
- Acta sobre la reunión del comité. 23 de noviembre de 1989. Folios 47-48
- Acta sobre la visita de la junta dirección de la comunidad de Suncho, Chumo. 24 de noviembre de 1989. Folios 49-50.
- Acta sobre la reunión ordinaria del comité. 27 de noviembre de 1989. Folios 51-52.
- Acta de reunión extraordinaria del comité del día 29 de noviembre de 1989. Folios 53-56.
- Acta ordinaria del día 04 de diciembre de 1989. Folios 56-58.
- Acta sobre la Asamblea Extraordinaria del día 10 de diciembre de 1989. Folios 58-61.
- Acta sobre la sesión ordinaria del día 15 de diciembre de 1989. Folios 62-63.
- Ata extraordinaria del día 24 de enero de 1990. Folios 64-66.

- Subsanción del acta del día 23 de diciembre de 1989. Folios 66-67.
- Acta sobre la reunión del día 02 de febrero de 1990. Folios 67-70.
- Acta sobre el día 09 de febrero de 1990. Folio 71.
- Acta del día 16 de febrero de 1990. Folio 72.
- Acta sobre la inventariación del día 22 de febrero de 1990. Folio 73.
- Acta sobre la inventariación de la Capilla de Virgen de Belén. 08 de marzo de 1990. Folios 74-75.
- Acta sobre la reunión. 13 de abril de 1990. Folios 76-77.
- Acta Extraordinaria. 24 de diciembre de 1990. Folios 78-79.
- Acta Extraordinaria. 03 de enero de 1991. Folios 79-80.
- Acta Extraordinaria. 17 de enero de 1991. Folios 80-82.
- Acta de Inauguración de las tribunas. 19 de enero de 1991. Folios 83-85.
- Acta del día 23 de enero de 1991. Folios 86-90.
- Acta sobre la reunión del día 09 de enero de 1992. Folios 90-92.
- Acta sobre la reunión del día 12 de enero 1992. Folios 93-96.
- Acta del día 16 de enero de 1992. Folios 96-98.
- Acta sobre la reunión. 25 de enero de 1992. Folios 98-101.
- Acta de fecha 24 de febrero de 1992. Folios 101-105.
- Acta de fecha 23 de marzo de 1992. Folios 107-109.
- Acta, verificación y peritaje de fecha 05 de abril de 1992. Folios 110-112.
- Acta de fecha 12 de abril de 1992, para el peritaje y verificación de las joyas. Folios 112-116.
- Acta de la reunión de comité de CODEPAREC. 02 de julio de 1992. Folios 117-118.
- Acta de fecha de 13 de julio de 1992. Folios 118-122.
- Acta de fecha 17 de abril de 1993. Folios 122-124.
- Acta del día 9 de enero de 1994. Folios 124-128.
- Acta del día 27 de enero de 1994. Folios 128-131.
- Acta de fecha 28 de febrero de 1994. Folios 131-134.
- Asamblea General de fecha 04 de marzo de 1994. Folios 135-139.
- Acta de Inicio de Restauración del Templo Matriz del distrito de San Pablo. 07 de marzo de 1995. Folios 140-142.
- Constancia de Asistencia. 20 de marzo de 1995. Folios 142-143.
- Acta de reapertura de restauración del templo matriz de San Pablo. 03 de febrero de 1997. Folios 143-144.
- Acta de reunión con representantes de COOPESCO. 08 de mayo de 1997. Folios 145-147.
- Acta de compromiso. 30 de junio de 1997. Folios 147-149.
- Acta de constancia. 10 de julio de 1997. Folios 149-150.
- Acta de Revisión multisectorial. 15 de julio de 1997. Folios 150-153.
- Acta del comité de Defensa del Patrimonio Artístico Religioso. 15 de enero de 1998. Folios 154-156.
- Acta de inventario del templo matriz del distrito de San Pablo. 20 de febrero de 2002. Folios 156-160.

#### ÁREA DE CONTROL DE LA DESCRIPCIÓN

Norma: ISAD(G)

Nota del archivero: Jazmín Ruiz Ávila

Fecha de la descripción: 07 de setiembre de 2012

Nota del actualizador: Carlos Zegarra Moretti

Fecha de la actualización: 24 de octubre de 2012

---

#### **ÁREA DE IDENTIFICACIÓN**

Código de referencia: PER/APS/AH/LP/PAB/LA/02

Título: Libro de Actas N° 02 de la Parroquia de San Pablo (1990-1994).

#### **ÁREA DE CONTENIDO Y ESTRUCTURA**

Breve descripción: Libro de Actas de la Parroquia de San Pablo, que comprende del 20 de febrero de 1990 al 15 de enero de 1994.

Alcance y contenido:

- Acta de inventario y verificación del patrimonio artístico religioso de la Capilla de Belén. 08 de marzo de 1990. Folios 12-13.
- Acta de inventario del patrimonio artístico religioso de la capilla de la Virgen de Belén. 15 de enero de 1994. Folios 26-28.

#### **ÁREA DE CONTROL DE LA DESCRIPCIÓN**

Norma: ISAD(G)

Nota del archivero: Jazmín Ruiz Ávila

Fecha de la descripción: 07 de setiembre de 2012

Nota del actualizador: Carlos Zegarra Moretti

Fecha de la actualización: 24 de octubre de 2012

---





## SAN SALVADOR DE TINYABAMBA

BAUTIZOS

### ÁREA DE IDENTIFICACIÓN

Código de referencia: PER/APS/AH/LP/TINYA/LB/01

Título: Libro de Bautizos N° 01 de la Parroquia de Tinyabamba (1824-1831).

### ÁREA DE CONTENIDO Y ESTRUCTURA

Breve descripción: Libro que contiene las inscripciones de las partidas de bautizo de la Parroquia de Tinyabamba, que comprende del 20 de mayo de 1824 al 15 de noviembre de 1831.

Alcance y contenido:

- Presenta carátula principal: "Libro de las partidas de Bautismos de la nueva Doctrina de Tinyabamba, desde el primer año de erección. Lo que comprende los lugares llamados Tinyabamba y Orconuño que hacen la capital, baxo la que están los siguientes Mitma, Pumanota, Chirubamba, Queromayo y Hahueca por la parte de arriba, y por la otra Tomatoma y Condorseca; sirviendole de anexo Collanca y Chuquibamba ó por otro nombre San Ysidro y Santa Barbara. Estos lugares fueron divididos [sic] de Marangani y Cacha de acuerdo del Ylmo° y Rmo° Sor° D.D. F. Jose Calisto Orihuela con el Exmo° Sor° Virrey Don Jose de la Serna; habiendosele dado la colación en propiedad al Presbitero Don Mariano Modesto Asin maestro de estudiantes de Filosofia y Vise-rector despues en el Rl. Convictorio de S. Bernardo, Cura interino de Pantipata en el concurso sinodal que celebró el Sor Provr. y Vica° Gral° D. D. Miguel Orosco por comicion del Ylmo° Sor° Obispo. Año 1824".

### ÁREA DE CONTROL DE LA DESCRIPCIÓN

Norma: ISAD(G)

Nota del archivero: Lizby Magdalena Flores Campos

Fecha de la descripción: 15 de octubre de 2012

Nota del actualizador: Carlos Zegarra Moretti

Fecha de la actualización: 22 de octubre de 2012

### ÁREA DE IDENTIFICACIÓN

Código de referencia: PER/APS/AH/LP/TINYA/LB/02

Título: Libro de Bautizos N° 02 de la Parroquia de Tinyabamba (1831-1837).

### ÁREA DE CONTENIDO Y ESTRUCTURA

Breve descripción: Libro que contiene las inscripciones de las partidas de bautizo de la Parroquia de Tinyabamba, que comprende del 02 de diciembre de 1831 al 08 de enero de 1837.

Alcance y contenido:

- Presenta carátula principal: "Libro de Bautismos desde el dia dos del mes de Diciembre de 1831".
- Inscripción: "Anotacion. Habiendo entrado en posesion de su curato este de Sn. Salvador de Tinyabamba Sor Dr. Dn. Mauricio Villepaque y faltando un libro nuevo pa. las partidas de entierros, y no poderse encontrar pr. lo prono, tuvo a bien de qe se siga en este de Bauts. qe todavia habia quedado algs. fojas mientras se proporsione otro, y comiensa desde el 12 de Julio de 1827 habiendo sido su comp°. P. Sn° Lorenzo Villavicencio del Orden de N.P. S. Franco. del Cuzco". Folio 109r.

#### ÁREA DE CONDICIONES DE ACCESO Y UTILIZACIÓN

Índice toponímico de descripción:

- Comprende los ayllus: Ahueca, Queromayo.

#### ÁREA DE CONTROL DE LA DESCRIPCIÓN

Norma: ISAD(G)

Nota del archivero: Lizby Magdalena Flores Campos

Fecha de la descripción: 15 de octubre de 2012

Nota del actualizador: Carlos Zegarra Moretti

Fecha de la actualización: 22 de octubre de 2012

---

#### ÁREA DE IDENTIFICACIÓN

Código de referencia: PER/APS/AH/LP/TINYA/LB/03

Título: Libro de Bautizos N° 03 de la Parroquia de Tinyabamba (1838-1854).

#### ÁREA DE CONTENIDO Y ESTRUCTURA

Breve descripción: Libro que contiene las inscripciones de las partidas de bautizo de la Parroquia de Tinyabamba, que comprende del 04 de noviembre de 1838 al 31 de marzo de 1854.

Alcance y contenido:

- Presenta carátula principal: "Libro de Bautismos de la Doctrina de Tinyabamba y sus annessos San Ysidro de Callanca y Santa Bárbara".

#### ÁREA DE CONDICIONES DE ACCESO Y UTILIZACIÓN

Índice onomástico de descripción:

- Mariano Modesto Asín, cura propio (04 de noviembre de 1838 al 31 de marzo de 1854).

#### ÁREA DE CONTROL DE LA DESCRIPCIÓN

Norma: ISAD(G)

Nota del archivero: Lizby Magdalena Flores Campos

Fecha de la descripción: 15 de octubre de 2012

Nota del actualizador: Carlos Zegarra Moretti

Fecha de la actualización: 22 de octubre de 2012

---

#### ÁREA DE IDENTIFICACIÓN

Código de referencia: PER/APS/AH/LP/TINYA/LB/04

Título: Libro de Bautizos N° 04 de la Parroquia de Tinyabamba (1857-1860).

#### ÁREA DE CONTENIDO Y ESTRUCTURA

Breve descripción: Libro que contiene las inscripciones de las partidas de bautizo de la Parroquia de Tinyabamba, que comprende del 11 de marzo de 1857 al 23 de diciembre de 1860.

#### ÁREA DE CONDICIONES DE ACCESO Y UTILIZACIÓN

Índice onomástico de descripción:

- Juan Matías Navarrete, cura teniente (del 11 de marzo de 1857 al 23 de diciembre de 1860).

Índice toponímico de descripción:

- Comprende los ayllus: Hanansaya.

#### ÁREA DE CONTROL DE LA DESCRIPCIÓN

Norma: ISAD(G)

Nota del archivero: Lizby Magdalena Flores Campos

Fecha de la descripción: 15 de octubre de 2012

Nota del actualizador: Carlos Zegarra Moretti

Fecha de la actualización: 22 de octubre de 2012

---

#### ÁREA DE IDENTIFICACIÓN

Código de referencia: PER/APS/AH/LP/TINYA/LB/05

Título: Libro de Bautizos N° 05 de la Parroquia de Tinyabamba (1861-1870).

#### ÁREA DE CONTENIDO Y ESTRUCTURA

Breve descripción: Libro que contiene las inscripciones de las partidas de bautizo de la Parroquia de Tinyabamba, que comprende del 25 de enero de 1861 al 5 de setiembre de 1870.

Alcance y contenido:

- Presenta carátula principal: Libro del Año 1861 de las partidas de Bautismos de la Doctrina de Tinyabamba del Obispado del Cuzco. Año del Señor de 1861 de Mes de Enero”.
- Documento “Elección de los devotos de la Virgen de Nuestra Señora de Santa Bárbara para el año 1935. 05 de diciembre de 1934. Folio 84r.
- Acta mimeografiada de bautizo del 07 de agosto de 1899. Folio 85.

#### ÁREA DE CONDICIONES DE ACCESO Y UTILIZACIÓN

Índice toponímico de descripción:

- Comprende: Santa Bárbara.

#### ÁREA DE CONTROL DE LA DESCRIPCIÓN

Norma: ISAD(G)

Nota del archivero: Lizby Magdalena Flores Campos

Fecha de la descripción: 16 de octubre de 2012

Nota del actualizador: Carlos Zegarra Moretti

Fecha de la actualización: 22 de octubre de 2012

---

MATRIMONIOS

---

**ÁREA DE IDENTIFICACIÓN**

Código de referencia: PER/APS/AH/LP/TINYA/LM/01

Título: Libro de Matrimonios N° 01 de la Parroquia de Tinyabamba (1824-1837).

**ÁREA DE CONTENIDO Y ESTRUCTURA**

Breve descripción: Libro que contiene las inscripciones de las partidas de matrimonio de la Parroquia de Tinyabamba, que comprende del 01 de mayo de 1824 al 31 de enero de 1837.

Alcance y contenido:

- Auto de petición de Mariano Jacinto al gobernador eclesiástico para contraer matrimonio con Petrona C., prima de su viuda esposa, quien está embarazada de él por haber estado 8 meses en pasos ilícitos/ tal pedido es aprobado con la imposición de un proporcionada penitencia al contrayente. 05 de enero de 1835. Folio 58.

**ÁREA DE CONTROL DE LA DESCRIPCIÓN**

Norma: ISAD(G)

Nota del archivero: Lizby Magdalena Flores Campos

Fecha de la descripción: 15 de octubre de 2012

Nota del actualizador: Carlos Zegarra Moretti

Fecha de la actualización: 22 de octubre de 2012

---

**ÁREA DE IDENTIFICACIÓN**

Código de referencia: PER/APS/AH/LP/TINYA/LM/02

Título: Libro de Matrimonios N° 02 de la Parroquia de Tinyabamba (1839-1842).

**ÁREA DE CONTENIDO Y ESTRUCTURA**

Breve descripción: Libro que contiene las inscripciones de las partidas de matrimonio de la Parroquia de Tinyabamba, que comprende del 27 de mayo de 1839 al 17 de abril de 1842.

Alcance y contenido:

- Carta de Juan Gualberto Ochoa de San Pedro de Cacha dirigida a Mariano Modesto Asín, cura de Tinyabamba, del 21 de julio de 1841, donde informa la publicación de las tres proclamas para el matrimonio de Cayetano Cruz y Juan Monzón. Folio 18.

**ÁREA DE CONDICIONES DE ACCESO Y UTILIZACIÓN**

Índice onomástico de descripción:

- Mariano Modesto Asín (27 de mayo de 1839 al 17 de abril de 1842).

Índice toponímico de descripción:

- Comprende: Santa Bárbara.

**ÁREA DE CONTROL DE LA DESCRIPCIÓN**

Norma: ISAD(G)

Nota del archivero: Lizby Magdalena Flores Campos

Fecha de la descripción: 15 de octubre de 2012

Nota del actualizador: Carlos Zegarra Moretti

Fecha de la actualización: 22 de octubre de 2012

---

#### ÁREA DE IDENTIFICACIÓN

Código de referencia: PER/APS/AH/LP/TINYA/LM/03

Título: Libro de Matrimonios N° 03 de la Parroquia de Tinyabamba (1842-1859).

#### ÁREA DE CONTENIDO Y ESTRUCTURA

Breve descripción: Libro que contiene las inscripciones de las partidas de matrimonio de la Parroquia de Tinyabamba, que comprende del 17 de abril de 1842 al 09 de diciembre de 1859.

Alcance y contenido:

- Presenta carátula principal: "Libro de sentar las partidas de los Matrimonios de la Doctrina de Tinyabamba y sus annessos San Ysidro de Callanca y Santa Bárbara. Desde el día 17 del mes de Abril de año 1842".

#### ÁREA DE CONTROL DE LA DESCRIPCIÓN

Norma: ISAD(G)

Nota del archivero: Lizby Magdalena Flores Campos

Fecha de la descripción: 15 de octubre de 2012

Nota del actualizador: Carlos Zegarra Moretti

Fecha de la actualización: 22 de octubre de 2012

---

#### ÁREA DE IDENTIFICACIÓN

Código de referencia: PER/APS/AH/LP/TINYA/LM/04

Título: Libro de Matrimonios N° 04 de la Parroquia de Tinyabamba (1860-1895).

#### ÁREA DE CONTENIDO Y ESTRUCTURA

Breve descripción: Libro que contiene las inscripciones de las partidas de matrimonio de la Parroquia de Tinyabamba, que comprende del 20 de enero de 1860 al 15 de agosto de 1895.

Alcance y contenido:

- Auto de pedido de dispensa por impedimento matrimonial que hace Victoriano Calle quien quiere casarse con Isidora Mamani. Tal solicitud fue aprobada por el obispo de Cusco, 01 y 03 de febrero de 1866, respectivamente. Folio 17r.
- Auto de solicitud de dispensa matrimonial dirigida al obispo de la Diócesis de Cusco, aprobada por el obispo de Cusco confiriendo al cura interino de esta doctrina la potestad de interponer la penitencia correspondiente. 08 y 26 de febrero de 1866, respectivamente. Folio 18r.
- Auto de solicitud de dispensa matrimonial para Hermenegildo Mamani quien quiere casarse con la viuda de su tío carnal, a quienes en aprobación de tal dispensa se les interpone confiesen y comulguen sacramentalmente. 18 y 23 de agosto de 1867. Folio 33r.
- Auto de solicitud de dispensa matrimonial para Esteban Quispe quien quiere recibir dicho sacramento con la viuda de su primo segundo con quien posee unos terrenos que no quieren perder. 31 de mayo de 1868. Folio 42.
- Auto de presentación de testigos para corroborar la soltería de Mónica Calderón quien ha consentido contraer matrimonio con Gabriel Sánchez, tal pedido fue concedido sin encontrar impedimento alguno. 16 y 17 de julio de 1868. Folio 44.
- Auto en el que la suprema autoridad civil pide al obispo reduzca los días festivos que se vienen siguiendo según el directorio eclesiástico señalados por la iglesia, días en los que los fieles deben oír misa y cesar el trabajo. 26 de noviembre de 1862. Folio 86.

**ÁREA DE CONTROL DE LA DESCRIPCIÓN**

Norma: ISAD(G)

Nota del archivero: Lizby Magdalena Flores Campos

Fecha de la descripción: 15 de octubre de 2012

Nota del actualizador: Carlos Zegarra Moretti

Fecha de la actualización: 22 de octubre de 2012

---

ENTIERROS

---

**ÁREA DE IDENTIFICACIÓN**

Código de referencia: PER/APS/AH/LP/TINYA/LE/01

Título: Libro de Entierros N° 01 de la Parroquia de Tinyabamba (1837-1848).

**ÁREA DE CONTENIDO Y ESTRUCTURA**

Breve descripción: Libro que contiene las inscripciones de las partidas de entierro de la Parroquia de Tinyabamba, que comprende del 01 de enero de 1837 al 10 de enero de 1848.

Alcance y contenido:

- Presenta carátula principal: "Libro de entierros de la Doctrina de Tinyabamba y sus anecssos San Ysidro de Callanca y S. Bárbara. 1837".
- Acta de entierro que pertenece al año 1849. Folio 58r.

**ÁREA DE CONTROL DE LA DESCRIPCIÓN**

Norma: ISAD(G)

Nota del archivero: Lizby Magdalena Flores Campos

Fecha de la descripción: 15 de octubre de 2012

Nota del actualizador: Carlos Zegarra Moretti

Fecha de la actualización: 22 de octubre de 2012

---

**ÁREA DE IDENTIFICACIÓN**

Código de referencia: PER/APS/AH/LP/TINYA/LE/02

Título: Libro de Entierros N° 02 de la Parroquia de Tinyabamba (1878-1894).

**ÁREA DE CONTENIDO Y ESTRUCTURA**

Breve descripción: Libro que contiene las inscripciones de las partidas de entierro de la Parroquia de Tinyabamba, que comprende del 02 de enero de 1878 al 13 de diciembre de 1894.

Alcance y contenido:

- Presenta carátula principal: "Libro de Entierros de la Doctrina de Tinyabamba y sus anexos San Ysidro de Callanca y Santa Barvara [hueco], desde el 1° de Enero de 1878 por el cura M. Salvador Tapia".

**ÁREA DE CONTROL DE LA DESCRIPCIÓN**

Norma: ISAD(G)

Nota del archivero: Lizby Magdalena Flores Campos

Fecha de la descripción: 15 de octubre de 2012

Nota del actualizador: Carlos Zegarra Moretti

Fecha de la actualización: 22 de octubre de 2012

FÁBRICA

**ÁREA DE IDENTIFICACIÓN**

Código de referencia: PER/APS/AH/LP/TINYA/LF/01

Título: Libro de Fábrica de N° 01 de la Parroquia de Tinyabamba (1824-1868).

**ÁREA DE CONTENIDO Y ESTRUCTURA**

Breve descripción: Libro de Fábrica de la Parroquia de Tinyabamba, que comprende del 01 de mayo de 1824 al 23 de julio de 1868.

Alcance y contenido:

- Presenta carátula principal: Libro de Ynventarios de las Yglesias de la Doctrina de San Salvador de Tinyabamba y sus anecsos San Ysidro de Callanca y Santa Barbara de Chuquibamba. Año 1824".
- Acta en la que José Mauricio V. anota que ha tomado posesión del cargo de cura propio de esta doctrina. 13 de febrero de 1847. Folio 02.
- Constancia en el que anota que el cura Juan Manuel Ponce ha entregado 20 peso Juan B. por su trabajo de armar la portada de la capilla de Callanca. 20 de octubre de 1869. Entre los folios 22-23.
- Se anota que desde ahora se empezó hacer un inventario prolijo con toda formalidad en presencia de vecinos, alcaldes, sacristán y cantor, ya que antes no hubo de donde regirse. 01 de mayo de 1866. Folio 35v.
- Oficio enviado por el cura de esta doctrina, Juan Manuel Ponce, quien anota que está enviando el libro de inventario para que sea revisado y confirmada la formalidad de lo inscrito en ella. 08 de julio de 1866. Folio 50r.
- Constancia en el que se anota que Francisco de Vera ha recibido 247 pesos del cura Juan Manuel Ponce en pago de su trabajo en escultura. 30 de setiembre de 1869. Folio 62.
- Copia de circular: declarándose que el sumo pontífice es el único que tiene la facultad de dar licencia para que en los oratorios privados domésticos se celebre misa. 19 de noviembre de 1861. Folio 69.

**ÁREA DE CONTROL DE LA DESCRIPCIÓN**

Norma: ISAD(G)

Nota del archivero: Lizby Magdalena Flores Campos

Fecha de la descripción: 15 de octubre de 2012

Nota del actualizador: Carlos Zegarra Moretti

Fecha de la actualización: 22 de octubre de 2012





# SANTA BÁRBARA

BAUTIZOS

---

## ÁREA DE IDENTIFICACIÓN

Código de referencia: PER/APS/AH/LP/BAR/LB/01

Título: Libro de Bautizos N° 01 de la Parroquia de Santa Bárbara (1896-1910).

## ÁREA DE CONTENIDO Y ESTRUCTURA

Breve descripción: Libro que contiene las inscripciones de las partidas de bautizo de la Parroquia de Santa Bárbara, que comprende del 09 agosto de 1896 al 25 de agosto de 1910.

Estructura y/o índice:

- Inscripciones ordenadas cronológicamente.

Alcance y contenido:

- Son retazos de folios que van del 09 de agosto al 13 de setiembre de 1896, del 11 de marzo al mes de agosto de 1900, del 01 al 25 de agosto de 1910.

## ÁREA DE CONDICIONES DE ACCESO Y UTILIZACIÓN

Índice onomástico de descripción:

- Polibio Umpire (09 de agosto al 13 de octubre de 1896).
- Gabriel Loayza, cura inter (11 de marzo al 10 de julio de 1900).
- Nicomedes de la Vega (19 al 25 de agosto de 1910).

## ÁREA DE CONTROL DE LA DESCRIPCIÓN

Norma: ISAD(G)

Nota del archivero: Jazmín Ruiz Ávila

Fecha de la descripción: 20 de setiembre de 2012

Nota del actualizador: Carlos Zegarra Moretti

Fecha de la actualización: 22 de octubre de 2012

---



## SAN PEDRO DE CACHA

BAUTIZOS

---

### ÁREA DE IDENTIFICACIÓN

Código de referencia: PER/APS/AH/LP/PED/LB/01

Título: Libro de Bautizos N° 01 de la Parroquia de San Pedro (1748-1766).

### ÁREA DE CONTENIDO Y ESTRUCTURA

Breve descripción: Libro que contiene las inscripciones de las partidas de bautizo de la Parroquia de San Pedro, que comprende del 28 de setiembre de 1748 al 19 de octubre de 1766.

Estructura y/o índice:

- Carátula.
- Inscripciones ordenadas cronológicamente.

Alcance y contenido:

- Presenta carátula principal (F. 1r): "Libro de bautismos de Cacha. Año de 1747. Y lo mandó hacer Dn. Joachin Cayetano de Cardeña, Cura propio de dicha Doctrina".
- Auto de la visita pastoral realizada por Joseph Antonio. Se aprueban las partidas y se recomienda se siga así. 20 de setiembre de 1751. Folio 26v.
- Auto de la visita pastoral realizada por Mons. Juan de Castañeda, obispo de Cusco. Se certifica y aprueba tales inscripciones. Secretario: Joseph de Tapia. 16 de agosto de 1754.
- Inscripciones de confirmaciones, firmadas por el obispo de Cusco, Juan Castañeda, ante Joseph de Tapia. 16 de agosto de 1754. Folios 43 a 45.
- Auto de la visita pastoral realizada por Felipe Gallegos. Notario público y de visita: Tomás de Villavicencio, Notario público y de visita. 02 de agosto de 1760.

### ÁREA DE CONDICIONES DE ACCESO Y UTILIZACIÓN

Índice toponímico de descripción:

- Comprende los ayllus: Urinsaya, Hanansaya.

### ÁREA DE CONTROL DE LA DESCRIPCIÓN

Norma: ISAD(G)

Nota del archivero: Jazmín Ruiz Ávila

Fecha de la descripción: 09 de octubre de 2012

Nota del actualizador: Carlos Zegarra Moretti

Fecha de la actualización: 16 de octubre de 2012

---

### ÁREA DE IDENTIFICACIÓN

Código de referencia: PER/APS/AH/LP/PED/LB/02

Título: Libro de Bautizos N° 02 de la Parroquia de San Pedro (1769-1799).

#### ÁREA DE CONTENIDO Y ESTRUCTURA

Breve descripción: Libro que contiene las inscripciones de las partidas de bautizo de la Parroquia de San Pedro, que comprende del 30 de setiembre de 1769 al 05 de noviembre de 1799.

Estructura y/o índice:

- Inscripciones ordenadas cronológicamente.

Alcance y contenido:

- Auto de la visita pastoral realizada por Mons. Juan Manuel de Moscoso y Peralta, obispo de Cusco. Se manda que el cura de San Pedro y sus sucesores pongan esmero en el asentamiento de las partidas de bautizo. Secretario de Visita: José Moscoso. 27 de noviembre de 1779. Folio 126v.
- En la visita del Obispo del Cusco Juan Manuel de Moscoso y Peralta teniendo en cuenta la visita que por segunda vez se hace a esta doctrina que actualmente está a cargo del cura Francisco Alcoba, dijo que en atención de estar arregladas a lo que se mandó en la visita antecedente lo aprobó, proveyó y firmó. Secretario de visita: Antonio de Bustamante. 05 de febrero de 1782. Folio 141v.

#### ÁREA DE CONTROL DE LA DESCRIPCIÓN

Norma: ISAD(G)

Nota del archivero: Jazmín Ruiz Ávila

Fecha de la descripción: 09 de octubre de 2012

Nota del actualizador: Carlos Zegarra Moretti

Fecha de la actualización: 16 de octubre de 2012

---

#### ÁREA DE IDENTIFICACIÓN

Código de referencia: PER/APS/AH/LP/PED/LB/03

Título: Libro de Bautizos N° 03 de la Parroquia de San Pedro (1800-1807).

#### ÁREA DE CONTENIDO Y ESTRUCTURA

Breve descripción: Libro que contiene las inscripciones de las partidas de bautizo de la Parroquia de San Pedro, que comprende del 20 de enero de 1800 al 25 de diciembre de 1807.

Estructura y/o índice:

- Inscripciones ordenadas cronológicamente.

Alcance y contenido:

- No contiene inscripciones en los meses de enero, febrero y marzo de 1803.

#### ÁREA DE CONDICIONES DE ACCESO Y UTILIZACIÓN

Índice toponímico de descripción:

- Comprende los ayllus: Urinsaya, Hanansaya.

#### ÁREA DE CONTROL DE LA DESCRIPCIÓN

Norma: ISAD(G)

Nota del archivero: Jazmín Ruiz Ávila

Fecha de la descripción: 12 de octubre de 2012

Nota del actualizador: Carlos Zegarra Moretti

Fecha de la actualización: 16 de octubre de 2012

---

#### ÁREA DE IDENTIFICACIÓN

Código de referencia: PER/APS/AH/LP/PED/LB/04

Título: Libro de Bautizos N° 04 de la Parroquia de San Pedro (1808-1823).

#### ÁREA DE CONTENIDO Y ESTRUCTURA

Breve descripción: Libro que contiene las inscripciones de las partidas de bautizo de la Parroquia de San Pedro, que comprende del 22 de junio de 1808 al 25 de diciembre de 1823.

Alcance y contenido:

- Presenta carátula principal (F. 1r): "Libro de bautismos hecho por el Sor° Doctr. Don Gregorio Valdivia, Cura Propio de esta Doctrina de San Pedro de Cacha. Año de 1808".
- No contiene inscripciones en el mes de setiembre de 1818.

#### ÁREA DE CONDICIONES DE ACCESO Y UTILIZACIÓN

Índice toponímico de descripción:

- Comprende los ayllus: Urinsaya, Hanansaya.

#### ÁREA DE CONTROL DE LA DESCRIPCIÓN

Norma: ISAD(G)

Nota del archivero: Jazmín Ruiz Ávila

Fecha de la descripción: 09 de octubre de 2012

Nota del actualizador: Carlos Zegarra Moretti

Fecha de la actualización: 16 de octubre de 2012

---

#### ÁREA DE IDENTIFICACIÓN

Código de referencia: PER/APS/AH/LP/PED/LB/05

Título: Libro de Bautizos N° 05 de la Parroquia de San Pedro (1824-1826).

#### ÁREA DE CONTENIDO Y ESTRUCTURA

Breve descripción: Libro que contiene las inscripciones de las partidas de bautizo de la Parroquia de San Pedro, que comprende del 23 de agosto de 1824 al 16 de setiembre de 1826.

Estructura y/o índice:

- Inscripciones ordenadas cronológicamente.

Alcance y contenido:

- Las inscripciones siguientes se encuentran sin firmar: agosto, setiembre, octubre y noviembre de 1824.

#### ÁREA DE CONTROL DE LA DESCRIPCIÓN

Norma: ISAD(G)

Nota del archivero: Jazmín Ruiz Ávila

Fecha de la descripción: 09 de octubre de 2012

Nota del actualizador: Carlos Zegarra Moretti

Fecha de la actualización: 16 de octubre de 2012

---

#### ÁREA DE IDENTIFICACIÓN

Código de referencia: PER/APS/AH/LP/PED/LB/06

Título: Libro de Bautizos N° 06 de la Parroquia de San Pedro (1826-1830).

**ÁREA DE CONTENIDO Y ESTRUCTURA**

Breve descripción: Libro que contiene las inscripciones de las partidas de bautizo de la Parroquia de San Pedro, que comprende del 03 de octubre de 1826 al 12 de setiembre de 1830.

**ÁREA DE CONDICIONES DE ACCESO Y UTILIZACIÓN**

Índice toponímico de descripción:

- Comprende los ayllus: Urinsaya, Hanansaya.

**ÁREA DE CONTROL DE LA DESCRIPCIÓN**

Norma: ISAD(G)

Nota del archivero: Jazmín Ruiz Ávila

Fecha de la descripción: 09 de octubre de 2012

Nota del actualizador: Carlos Zegarra Moretti

Fecha de la actualización: 16 de octubre de 2012

---

**ÁREA DE IDENTIFICACIÓN**

Código de referencia: PER/APS/AH/LP/PED/LB/07

Título: Libro de Bautizos N° 07 de la Parroquia de San Pedro (1845-1850).

**ÁREA DE CONTENIDO Y ESTRUCTURA**

Breve descripción: Libro que contiene las inscripciones de las partidas de bautizo de la Parroquia de San Pedro, que comprende del 29 de diciembre de 1845 al 17 de octubre de 1850.

**ÁREA DE CONDICIONES DE ACCESO Y UTILIZACIÓN**

Índice toponímico de descripción:

- Comprende los ayllus: Urinsaya, Hanansaya.

**ÁREA DE CONTROL DE LA DESCRIPCIÓN**

Norma: ISAD(G)

Nota del archivero: Jazmín Ruiz Ávila

Fecha de la descripción: 09 de octubre de 2012

Nota del actualizador: Carlos Zegarra Moretti

Fecha de la actualización: 16 de octubre de 2012

---

**ÁREA DE IDENTIFICACIÓN**

Código de referencia: PER/APS/AH/LP/PED/LB/08

Título: Libro de Bautizos N° 08 de la Parroquia de San Pedro (1855-1866).

**ÁREA DE CONTENIDO Y ESTRUCTURA**

Breve descripción: Libro que contiene las inscripciones de las partidas de bautizo de la Parroquia de San Pedro, que comprende del 27 de diciembre de 1855 al 13 de marzo de 1866.

**ÁREA DE CONDICIONES DE ACCESO Y UTILIZACIÓN**

Índice toponímico de descripción:

- Comprende las parcialidades: Urinsaya, Hanansaya.

**ÁREA DE CONTROL DE LA DESCRIPCIÓN**

Norma: ISAD(G)

Nota del archivero: Jazmín Ruiz Ávila

Fecha de la descripción: 09 de octubre de 2012

Nota del actualizador: Carlos Zegarra Moretti

Fecha de la actualización: 16 de octubre de 2012

---

**ÁREA DE IDENTIFICACIÓN**

Código de referencia: PER/APS/AH/LP/PED/LB/09

Título: Libro de Bautizos N° 09 de la Parroquia de San Pedro (1867-1880).

**ÁREA DE CONTENIDO Y ESTRUCTURA**

Breve descripción: Libro que contiene las inscripciones de las partidas de bautizo de la Parroquia de San Pedro, que comprende del 18 de marzo de 1867 al 01 de mayo de 1880.

**ÁREA DE CONDICIONES DE ACCESO Y UTILIZACIÓN**

Índice toponímico de descripción:

- Comprende las parcialidades: Urinsaya, Hanansaya.

**ÁREA DE CONTROL DE LA DESCRIPCIÓN**

Norma: ISAD(G)

Nota del archivero: Jazmín Ruiz Ávila

Fecha de la descripción: 09 de octubre de 2012

Nota del actualizador: Carlos Zegarra Moretti

Fecha de la actualización: 16 de octubre de 2012

---

INFORMACIÓN MATRIMONIAL

---

**ÁREA DE IDENTIFICACIÓN**

Código de referencia: PER/APS/AH/LP/PED/IM/01

Título: Libro de Informaciones Matrimoniales N° 01 de la Parroquia de San Pedro (1784-1822).

**ÁREA DE CONTENIDO Y ESTRUCTURA**

Breve descripción: Libro que contiene las informaciones matrimoniales de la Parroquia de San Pedro, que comprende del 28 de setiembre de 1784 al 26 de octubre de 1822.

Alcance y contenido:

- Presenta carátula principal: "Libro de Ynformaciones para los casamientos de españoles y indios. Hecho por el Señor Doctr. Don Manl. de Cabiedes en esta Docta. de San Pedro del año de 1784".
- Auto de la visita pastoral realizada por Mons. Bartolomé María Heras, obispo de Cusco. 01 de mayo de 1792. Folio 30.
- Las inscripciones siguientes se encuentran sin firmar: año de 1801.

**ÁREA DE CONTROL DE LA DESCRIPCIÓN**

Norma: ISAD(G)

Nota del archivero: Jazmín Ruiz Ávila

Fecha de la descripción: 09 de octubre de 2012

Nota del actualizador: Carlos Zegarra Moretti

Fecha de la actualización: 16 de octubre de 2012

---

**ÁREA DE IDENTIFICACIÓN**

Código de referencia: PER/APS/AH/LP/PED/IM/02

Título: Libro de Informaciones Matrimoniales N° 01 de la Parroquia de San Pedro (1831-1858).

**ÁREA DE CONTENIDO Y ESTRUCTURA**

Breve descripción: Libro que contiene las informaciones matrimoniales de la Parroquia de San Pedro, que comprende del 28 de julio de 1831 al 29 de diciembre de 1858.

Alcance y contenido:

- Presenta carátula principal: "Libro de Ynformaciones, y Matrimonios del Pueblo de Sn. Pedro Cacha y Julio quince de 1831 años".
- Inscripción: "En esta Doctrina de S. Pedro de Cacha en primero de Febrero de mil ochocientos cincuenta y cuatro años se hizo cargo de este libro de Matrimonios el ayudante que me sucede D. Bernardino Escalante y para su constancia firmamos ambos. Fr. Juan de Dios Salizar y Castillo. Bernardino Escalante". Folio 91v.
- No contiene inscripciones en los meses de marzo a julio y diciembre de 1854; ni en los meses de marzo a junio y diciembre de 1855; ni en los meses de enero a marzo de 1856; ni en los meses de febrero a mayo de 1858.
- Existe una constancia donde Juan Agustín Velasco afirma haber recibido este libro por parte de don Bernardino Escalante. Folio 101v.

**ÁREA DE CONTROL DE LA DESCRIPCIÓN**

Norma: ISAD(G)



Nota del archivero: Jazmín Ruiz Ávila

Fecha de la descripción: 10 de octubre de 2012

Nota del actualizador: Carlos Zegarra Moretti

Fecha de la actualización: 16 de octubre de 2012

---

#### ÁREA DE IDENTIFICACIÓN

Código de referencia: PER/APS/AH/LP/PED/IM/03

Título: Libro de Informaciones Matrimoniales N° 03 de la Parroquia de San Pedro (1865-1878).

#### ÁREA DE CONTENIDO Y ESTRUCTURA

Breve descripción: Libro que contiene las informaciones matrimoniales de la Parroquia de San Pedro, que comprende del 16 de julio de 1865 al 18 de julio de 1878.

Alcance y contenido:

- No contiene inscripciones en los meses de marzo a junio de 1866; ni en los meses de marzo y abril de 1873; ni en los meses de marzo a julio de 1874; ni en los meses de marzo a junio de 1875; ni en los meses de marzo, abril, mayo, junio, setiembre, octubre, noviembre y diciembre de 1876; ni en los meses de marzo, mayo, agosto, octubre, noviembre y diciembre de 1877; ni en los meses de marzo y abril de 1878.
- Inscripción: "Las partidas omitidas en este, quedan sentados en los libros de San Pablo. Conste así". Folio 20.

#### ÁREA DE CONTROL DE LA DESCRIPCIÓN

Norma: ISAD(G)

Nota del archivero: Jazmín Ruiz Ávila

Fecha de la descripción: 10 de octubre de 2012

Nota del actualizador: Carlos Zegarra Moretti

Fecha de la actualización: 16 de octubre de 2012

---

#### ÁREA DE IDENTIFICACIÓN

Código de referencia: PER/APS/AH/LP/PED/IM/04

Título: Libro de Informaciones Matrimoniales N° 04 de la Parroquia de San Pedro (1937-1944).

#### ÁREA DE CONTENIDO Y ESTRUCTURA

Breve descripción: Libro que contiene las informaciones matrimoniales de la Parroquia de San Pedro, que comprende del 17 de octubre de 1937 al 28 de marzo de 1944.

Alcance y contenido:

- De los pliegos patrimoniales que se registran solo alguno tienen inscripción.

#### ÁREA DE CONTROL DE LA DESCRIPCIÓN

Norma: ISAD(G)

Nota del archivero: Jazmín Ruiz Ávila

Fecha de la descripción: 10 de octubre de 2012

Nota del actualizador: Carlos Zegarra Moretti

Fecha de la actualización: 16 de octubre de 2012

---

MATRIMONIOS

---

**ÁREA DE IDENTIFICACIÓN**

Código de referencia: PER/APS/AH/LP/PED/LM/01

Título: Libro de Matrimonios N° 01 de la Parroquia de San Pedro (1748-1788).

**ÁREA DE CONTENIDO Y ESTRUCTURA**

Breve descripción: Libro que contiene las inscripciones de las partidas de matrimonio de la Parroquia de San Pedro, que comprende del 01 de febrero de 1748 al 31 de noviembre de 1788.

Alcance y contenido:

- Auto de la visita realizada por José Antonio Santander, racionero de la iglesia de Cusco y visitador general. Se hacen recomendaciones sobre la doctrina a los indios. Notario de visita: Nicolás de la Cámara. San Pedro de Cacha, 20 de setiembre de 1751. Folio 11.
- Auto de la visita realizada por el obispo de Cusco. Se hacen algunas recomendaciones. Secretario de visita: Ante Joseph de Tapia. 16 de agosto de 1754. Folio 18v.
- Auto de la visita realizada por Felipe Gallegos. Notario público y de visita: Tomás de Villavicencio. 02 de agosto de 1760. Folio 39v.
- Auto de la visita realizada por Francisco Joseph Morán. Notario público y de vista: Pedro Mendoza. 18 de julio de 1765. Folios 60v-61r.
- Auto de la visita realizada por el obispo de Cusco, Juan Manuel de Moscoso y Peralta. Secretario: Antonio de Bustamante. 05 de febrero de 1782.

**ÁREA DE CONTROL DE LA DESCRIPCIÓN**

Norma: ISAD(G)

Nota del archivero: Jazmín Ruiz Ávila

Fecha de la descripción: 10 de octubre de 2012

Nota del actualizador: Carlos Zegarra Moretti

Fecha de la actualización: 16 de octubre de 2012

---

**ÁREA DE IDENTIFICACIÓN**

Código de referencia: PER/APS/AH/LP/PED/LM/02

Título: Libro de Matrimonios N° 02 de la Parroquia de San Pedro (1789-1827).

**ÁREA DE CONTENIDO Y ESTRUCTURA**

Breve descripción: Libro que contiene las inscripciones de las partidas de matrimonio de la Parroquia de San Pedro, que comprende del 18 de febrero de 1789 al 20 de diciembre de 1827.

Alcance y contenido:

- No contiene inscripciones en el mes de diciembre de 1789; ni en el mes de enero de 1790; ni en los meses de enero a abril de 1791; ni en los meses de diciembre de 1792; ni en los meses de enero a abril de 1793; ni en el mes de diciembre de 1794; ni en los meses de enero a marzo, agosto y diciembre de 1795; ni en los meses de febrero, marzo y diciembre de 1796; ni en los meses de enero, febrero, abril, mayo y diciembre de 1804.

**ÁREA DE CONTROL DE LA DESCRIPCIÓN**

Norma: ISAD(G)

Nota del archivero: Jazmín Ruiz Ávila

Fecha de la descripción: 10 de octubre de 2012

Nota del actualizador: Carlos Zegarra Moretti

Fecha de la actualización: 16 de octubre de 2012

---

#### ÁREA DE IDENTIFICACIÓN

Código de referencia: PER/APS/AH/LP/PED/LM/03

Título: Libro de Matrimonios N° 03 de la Parroquia de San Pedro (1827-1831).

#### ÁREA DE CONTENIDO Y ESTRUCTURA

Breve descripción: Libro que contiene las inscripciones de las partidas de matrimonio de la Parroquia de San Pedro, que comprende del 16 de mayo de 1827 al 04 de abril de 1831.

#### ÁREA DE CONTROL DE LA DESCRIPCIÓN

Norma: ISAD(G)

Nota del archivero: Jazmín Ruiz Ávila

Fecha de la descripción: 10 de octubre de 2012

Nota del actualizador: Carlos Zegarra Moretti

Fecha de la actualización: 16 de octubre de 2012

---

#### ÁREA DE IDENTIFICACIÓN

Código de referencia: PER/APS/AH/LP/PED/LM/04

Título: Libro de Matrimonios N° 04 de la Parroquia de San Pedro (1851-1870).

#### ÁREA DE CONTENIDO Y ESTRUCTURA

Breve descripción: Libro que contiene las inscripciones de las partidas de matrimonio de la Parroquia de San Pedro, que comprende del 15 de octubre de 1851 al 10 de setiembre de 1870.

Alcance y contenido:

- No contiene inscripciones en los meses de febrero a mayo de 1867.

#### ÁREA DE CONTROL DE LA DESCRIPCIÓN

Norma: ISAD(G)

Nota del archivero: Jazmín Ruiz Ávila

Fecha de la descripción: 09 de octubre de 2012

Nota del actualizador: Carlos Zegarra Moretti

Fecha de la actualización: 16 de octubre de 2012

---

#### ÁREA DE IDENTIFICACIÓN

Código de referencia: PER/APS/AH/LP/PED/LM/05

Título: Libro de Matrimonios N° 05 de la Parroquia de San Pedro (1861-1877).

#### ÁREA DE CONTENIDO Y ESTRUCTURA

Breve descripción: Libro que contiene las inscripciones de las partidas de matrimonio de la Parroquia de San Pedro, que comprende del 03 de enero de 1861 al 20 de julio de 1877.

Estructura y/o índice:

- Inscripciones ordenadas cronológicamente.

Alcance y contenido:

- Presenta carátula principal (F. 1r): "Nuevo libro de Casamientos creado por su Cura propio Dr. Don Mariano Chacón y Becerra y actual Vicario Capitular de la Diócesi que comienza desde hoy 3 de Enero del año 1861. En el pueblo de San Pedro de Cacha".
- Inscripción (F. 1r): "Dia amargo y de funestas recordaciones pa. los vivientes de este [hueco] de Cacha; sucedió el desplome de esta Yglesia en toda su totalidad, dia sábado 17 de Enero 1863, nueve de la mañana, siendo su Cura propio el Ylmo° Sor Vicario Capitular de la Diocesi y Obispo Electo de Puno el D.D. Mariano Chacon y Beserra, y su desgraciado Compo. Fr. Ynocencio Centeno".
- No contiene inscripciones en los meses de marzo a junio de 1861; ni en los meses de junio a octubre de 1870; ni en los meses de marzo a mayo de 1873; ni en los meses de marzo a julio de 1874; ni en los meses de marzo a julio de 1875; ni en los meses de marzo a julio de 1876; ni en los meses de mayo a julio de 1877.
- Auto de negación de matrimonio entre Pascual Romero y Tomasa Cumpa por su parentesco espiritual en tercer grado. 12 de julio de 1862.
- Auto de petición para que Alberto Apasa pueda contraer matrimonio con Margarita Quispe a pesar de su parentesco de afinidad en tercer grado, ello con la finalidad de evitar incontinencia, grave daño a la prole y escándalo a la moral pública. 10 de diciembre de 1862.

#### ÁREA DE CONTROL DE LA DESCRIPCIÓN

Norma: ISAD(G)

Nota del archivero: Jazmín Ruiz Ávila

Fecha de la descripción: 10 de octubre de 2012

Nota del actualizador: Carlos Zegarra Moretti

Fecha de la actualización: 16 de octubre de 2012

---

#### ÁREA DE IDENTIFICACIÓN

Código de referencia: PER/APS/AH/LP/PED/LM/06

Título: Libro de Matrimonios N° 06 de la Parroquia de San Pedro (1927).

#### ÁREA DE CONTENIDO Y ESTRUCTURA

Breve descripción: Libro que contiene las inscripciones de las partidas de matrimonio de la Parroquia de San Pedro, que comprende el año de 1927.

Alcance y contenido:

- Los folios que presenta este libro son de distintas fechas.

#### ÁREA DE CONTROL DE LA DESCRIPCIÓN

Norma: ISAD(G)

Nota del archivero: Jazmín Ruiz Ávila

Fecha de la descripción: 12 de octubre de 2012

Nota del actualizador: Carlos Zegarra Moretti

Fecha de la actualización: 16 de octubre de 2012

---

**ÁREA DE IDENTIFICACIÓN**

Código de referencia: PER/APS/AH/LP/PED/LE/01

Título: Libro de Entierros N° 01 de la Parroquia de San Pedro (1788-1824).

**ÁREA DE CONTENIDO Y ESTRUCTURA**

Breve descripción: Libro que contiene las inscripciones de las partidas de entierro de la Parroquia de San Pedro, que comprende del 05 de noviembre de 1788 al 18 de enero de 1824.

Alcance y contenido:

- Presenta carátula principal (F. 1r): "Yntierros 1788 a 1824".
- Auto de la visita pastoral realizada por Joseph Gallegos. Se aprueban las partidas de entierro que están registradas en este libro. Secretario: Felipe Maruri. 26 de enero de 1789. Folio 2.
- Auto de la visita pastoral realizada por Mons. Bartolomé María de las Heras, obispo de Cusco. 01 de marzo de 1792. Folio 16v.

**ÁREA DE CONTROL DE LA DESCRIPCIÓN**

Norma: ISAD(G)

Nota del archivero: Jazmín Ruiz Ávila

Fecha de la descripción: 09 de octubre de 2012

Nota del actualizador: Carlos Zegarra Moretti

Fecha de la actualización: 16 de octubre de 2012

**ÁREA DE IDENTIFICACIÓN**

Código de referencia: PER/APS/AH/LP/PED/LE/02

Título: Libro de Entierros N° 02 de la Parroquia de San Pedro (1824-1827).

**ÁREA DE CONTENIDO Y ESTRUCTURA**

Breve descripción: Libro que contiene las inscripciones de las partidas de entierro de la Parroquia de San Pedro, que comprende del 17 de agosto de 1824 al 08 de marzo de 1827.

Estructura y/o índice:

- Carátula.
- Inscripciones ordenadas cronológicamente.

Alcance y contenido:

- Presenta carátula principal: "Libro de Entierros de San Pedro de Cacha. Año de 1824".
- Las inscripciones siguientes se encuentran sin firmar: del mes de agosto a octubre y diciembre de 1824.
- No contiene inscripciones en el mes de enero de 1827.

**ÁREA DE CONTROL DE LA DESCRIPCIÓN**

Norma: ISAD(G)

Nota del archivero: Jazmín Ruiz Ávila

Fecha de la descripción: 09 de octubre de 2012

Nota del actualizador: Carlos Zegarra Moretti

Fecha de la actualización: 16 de octubre de 2012

---

#### ÁREA DE IDENTIFICACIÓN

Código de referencia: PER/APS/AH/LP/PED/LE/03

Título: Libro de Entierros N° 03 de la Parroquia de San Pedro (1827-1831).

#### ÁREA DE CONTENIDO Y ESTRUCTURA

Breve descripción: Libro que contiene las inscripciones de las partidas de entierro de la Parroquia de San Pedro, que comprende del 29 de abril de 1827 al 17 de julio de 1831.

#### ÁREA DE CONDICIONES DE ACCESO Y UTILIZACIÓN

Índice toponímico de descripción:

- Comprende las parcialidades: Hanansaya, Urinsaya.

#### ÁREA DE CONTROL DE LA DESCRIPCIÓN

Norma: ISAD(G)

Nota del archivero: Jazmín Ruiz Ávila

Fecha de la descripción: 09 de octubre de 2012

Nota del actualizador: Carlos Zegarra Moretti

Fecha de la actualización: 16 de octubre de 2012

---

#### ÁREA DE IDENTIFICACIÓN

Código de referencia: PER/APS/AH/LP/PED/LE/04

Título: Libro de Entierros N° 04 de la Parroquia de San Pedro (1861-1868).

#### ÁREA DE CONTENIDO Y ESTRUCTURA

Breve descripción: Libro que contiene las inscripciones de las partidas de entierro de la Parroquia de San Pedro, que comprende del 26 de marzo de 1861 al 20 de enero de 1868.

Alcance y contenido:

- Folios enumerados de forma ascendente, que inician en el primer folio con el número 39 y continúan por folio hasta el número 56.

#### ÁREA DE CONDICIONES DE ACCESO Y UTILIZACIÓN

Índice toponímico de descripción:

- Comprende las parcialidades: Hanansaya, Urinsaya.

#### ÁREA DE CONTROL DE LA DESCRIPCIÓN

Norma: ISAD(G)

Nota del archivero: Jazmín Ruiz Ávila

Fecha de la descripción: 09 de octubre de 2012

Nota del actualizador: Carlos Zegarra Moretti

Fecha de la actualización: 16 de octubre de 2012

---

**ÁREA DE IDENTIFICACIÓN**

Código de referencia: PER/APS/AH/LP/PED/LI/01

Título: Libro de Inventarios N° 01 de la Parroquia de San Pedro (1873-1889).

**ÁREA DE CONTENIDO Y ESTRUCTURA**

Breve descripción: Libro que contiene los inventarios de la Parroquia de San Pedro, que comprende del 21 de junio de 1873 al 26 de noviembre de 1889.

Alcance y contenido:

- Inventario de la Iglesia de San Pablo de Cacha. 23 de junio de 1873.
- El primer folio es una carta dirigida al señor cura de la Doctrina de Cacha en donde se pide que envíe los libros originales que existen. 28 de mayo. Luis Conor. Folio 1.

**ÁREA DE CONTROL DE LA DESCRIPCIÓN**

Norma: ISAD(G)

Nota del archivero: Jazmín Ruiz Ávila

Fecha de la descripción: 12 de octubre de 2012

Nota del actualizador: Carlos Zegarra Moretti

Fecha de la actualización: 16 de octubre de 2012

**ÁREA DE IDENTIFICACIÓN**

Código de referencia: PER/APS/AH/LP/PED/LI/02

Título: Libro de Inventarios N° 02 de la Parroquia de San Pedro (1919-1920).

**ÁREA DE CONTENIDO Y ESTRUCTURA**

Breve descripción: Libro que contiene los inventarios de la Parroquia de San Pedro, que comprende del 19 de noviembre de 1919 al 30 de noviembre de 1920.

Alcance y contenido:

- Portada: "Inventario de las Yglesias de San Pedro i San Pablo de Cacha. Año 1,919".
- Presenta carátula principal: "Ynventario general de las iglesias de San Pedro y de San Pablo de Cachas y de sus Capillas anexas respectivas, practicados por el Vicario Coadjutor Manuel M. Lezama, de orden de SS. Yltma. y Rdma el Mons. Dr. Pedro Pascual Farfán, Obispo del Cuzco. 1919. 3er. ejemplar copiado para el Archivo de la Curia Diocesano".
- Inventario de la iglesia de San Pedro de Cacha realizado el 27 de noviembre de 1919. Folios 02-45.
- Inventario de la capilla de San Isidro de San Pedro de Cacha realizado el 30 de noviembre de 1919. Folios 45-47.
- Inventario de los bienes y enseres de la capilla de Raqchi de San Pedro de Cacha realizado el 04 de diciembre de 1919. Folios 48-52.
- Inventario de los bienes y enseres de la Capilla de Pichura de San Pedro de Cacha realizado el 26 de diciembre de 1919. Folios 53-69.
- Inventario de la Capilla de la Exaltación de la Santa Cruz de Kuchuma Antahuri, anexa de la Viceparroquia de San Pedro de Cacha, realizado el 27 de diciembre de 1919. Folios 70-76.

- Inventario de los bienes y enseres de la iglesia Parroquial de San Pablo realizado el 01 de diciembre de 1919. Folios 77-142.
- Inventario de la Capilla de Nuestra Señora de Belén de San Pablo de Cacha y de su Beaterio o Recogimiento. Folios 143-156.

**ÁREA DE CONTROL DE LA DESCRIPCIÓN**

Norma: ISAD(G)

Nota del archivero: Carlos Zegarra Moretti

Fecha de la descripción: 15 de octubre de 2012

Nota del actualizador: Carlos Zegarra Moretti

Fecha de la actualización: 16 de octubre de 2012

---



# SAN BARTOLOMÉ DE TINTA

BAUTIZOS

## ÁREA DE IDENTIFICACIÓN

Código de referencia: PER/APS/AH/LP/TIN/LB/01

Título: Libro de Bautizos N° 01 de la Parroquia de Tinta (1666-1702).

## ÁREA DE CONTENIDO Y ESTRUCTURA

Breve descripción: Libro que contiene las inscripciones de las partidas de bautizo de la Parroquia de Tinta, que comprende del 08 de agosto de 1666 al 27 de enero de 1702.

Estructura y/o índice:

- Inscripciones ordenadas cronológicamente.

Alcance y contenido:

- Auto de la visita pastoral. 08 de noviembre de 1796.
- Auto de la visita pastoral. 12 de agosto de 1675.
- Auto de la visita pastoral. 31 de octubre de 1689.
- Auto de la visita pastoral. Secretario: Martín de Rada. 06 de noviembre de 1690.
- Auto de la visita pastoral. 30 de noviembre de 1694.
- Auto de la visita pastoral. 27 de octubre de 1698.
- Existe un registro de personas confirmadas y sus padrinos. 12 de agosto de 1675. Firmado por el obispo de Cusco, Manuel de Mollinedo y Angulo. Folios 191 al 198.

## ÁREA DE CONDICIONES DE ACCESO Y UTILIZACIÓN

Índice onomástico de descripción:

- Antonio García Valdés.
- Diego Urtado de Laguna.
- Pedro de Lara.
- Antonio de la Llana.
- Felipe Flores de Miranda.
- Antonio Taso de Contreras.
- Manuel Francisco Álvarez.
- Miguel de Silva y Obando.
- Joseph de Mollinedo.
- Tomás Bara.
- Joseph Fernández Escudero.
- Ambrosio de Portora.
- Lucas Jara de Campos.
- Antonio de Abieya.
- Juan de Navarrete y Valdés.

- Francisco Gómez Marrón.
- Antonio Enríquez.
- Juan Cabalán y Heredia.
- Tomás Gonzales Zambrano.
- Francisco Zorrilla.

#### ÁREA DE CONTROL DE LA DESCRIPCIÓN

Norma: ISAD(G)

Nota del archivero: Jazmín Ruiz Ávila

Fecha de la descripción: 17 de setiembre de 2012

Nota del actualizador: Carlos Zegarra Moretti

Fecha de la actualización: 17 de octubre de 2012

---

#### ÁREA DE IDENTIFICACIÓN

Código de referencia: PER/APS/AH/LP/TIN/LB/02

Título: Libro de Bautizos N° 02 de la Parroquia de Tinta (1750-1758).

#### ÁREA DE CONTENIDO Y ESTRUCTURA

Breve descripción: Libro que contiene las inscripciones de las partidas de bautizo de la Parroquia de Tinta, que comprende del 06 de diciembre de 1750 al 29 de junio de 1758.

Estructura y/o índice:

- Inscripciones ordenadas cronológicamente.

Alcance y contenido:

- Auto de la visita realizada por Joseph Antonio Santander, quien aprobó las partidas de bautismos que se contiene. Notario jurídico y de visita: Bautista de Cárdenas. 18 de setiembre de 1751. Folio 24r.
- Auto de la visita pastoral realizada por Mons. Juan de Castañeda Velásquez y Salazar, obispo de Cusco. Notario jurídico y de visita: Joseph de Tapia y Sarmiento. 12 de agosto de 1754. Folio 51r.
- Relación de confirmados a cargo del obispo de esta diócesis Don Juan de Castañeda Velásquez y Salazar. Ante notario jurídico y de visita Don Joseph de Tapia y Sarmiento. Folios 51v-57v.

#### ÁREA DE CONTROL DE LA DESCRIPCIÓN

Norma: ISAD(G)

Nota del archivero: Jazmín Ruiz Ávila

Fecha de la descripción: 17 de setiembre de 2012

Nota del actualizador: Carlos Zegarra Moretti

Fecha de la actualización: 17 de octubre de 2012

---

#### ÁREA DE IDENTIFICACIÓN

Código de referencia: PER/APS/AH/LP/TIN/LB/03

Título: Libro de Bautizos N° 03 de la Parroquia de Tinta (1761-1773).

#### ÁREA DE CONTENIDO Y ESTRUCTURA

Breve descripción: Libro que contiene las inscripciones de las partidas de bautizo de la Parroquia de Tinta, que comprende del 06 de diciembre de 1761 al 29 de setiembre de 1773.

Estructura y/o índice:

- Inscripciones ordenadas cronológicamente.

Alcance y contenido:

- Auto de la visita pastoral realizada por Francisco Joseph de Morán. Notario jurídico y de visita: Pedro de Mendoza. 20 de julio de 1765.
- Inscripción: "Empieza a correr este Libro a cargo, desde oy Primero del mes de Julio, de mil setecientos setenta y tres años, que yo dn. Jossef Ramon de Vergara, entré en esta Doctrina de Sn. Bartholome de Tinta de Cura y Vicario de ella por permuta hecha con el Lizdo. Dn. Jossef Vaez, que la obtenia y para que conste lo firmé, fha ut supra. Dn. Ramon Jossef de Vergada". Folio 67v.

#### ÁREA DE CONTROL DE LA DESCRIPCIÓN

Norma: ISAD(G)

Nota del archivero: Jazmín Ruiz Ávila

Fecha de la descripción: 17 de setiembre de 2012

Nota del actualizador: Carlos Zegarra Moretti

Fecha de la actualización: 17 de octubre de 2012

---

#### ÁREA DE IDENTIFICACIÓN

Código de referencia: PER/APS/AH/LP/TIN/LB/04

Título: Libro de Bautizos N° 04 de la Parroquia de Tinta (1773-1781).

#### ÁREA DE CONTENIDO Y ESTRUCTURA

Breve descripción: Libro que contiene las inscripciones de las partidas de bautizo de la Parroquia de Tinta, que comprende 02 de octubre de 1773 al 03 de diciembre de 1781.

#### ÁREA DE CONDICIONES DE ACCESO Y UTILIZACIÓN

Índice toponímico de descripción:

- Comprende los ayllus: Uchu, Queromarca, Untuma, Tinta, Machacmarca.

#### ÁREA DE CONTROL DE LA DESCRIPCIÓN

Norma: ISAD(G)

Nota del archivero: Jazmín Ruiz Ávila

Fecha de la descripción: 17 de setiembre de 2012

Nota del actualizador: Carlos Zegarra Moretti

Fecha de la actualización: 17 de octubre de 2012

---

#### ÁREA DE IDENTIFICACIÓN

Código de referencia: PER/APS/AH/LP/TIN/LB/05

Título: Libro de Bautizos N° 05 de la Parroquia de Tinta (1781-1784).

#### ÁREA DE CONTENIDO Y ESTRUCTURA

Breve descripción: Libro que contiene las inscripciones de las partidas de bautizo de la Parroquia de Tinta, que comprende 13 de diciembre de 1781 al 28 de marzo de 1784.

Alcance y contenido:

- Auto de la visita pastoral realizada por Mons. Juan Manuel de Moscoso y Peralta, obispo de Cusco. Secretario: Antonio de Bustamante. 07 de febrero de 1782. Folio 188.

#### ÁREA DE CONTROL DE LA DESCRIPCIÓN

Norma: ISAD(G)

Nota del archivero: Jazmín Ruiz Ávila

Fecha de la descripción: 17 de setiembre de 2012

Nota del actualizador: Carlos Zegarra Moretti

Fecha de la actualización: 17 de octubre de 2012

---

#### ÁREA DE IDENTIFICACIÓN

Código de referencia: PER/APS/AH/LP/TIN/LB/06

Título: Libro de Bautizos N° 06 de la Parroquia de Tinta (1784-1797).

#### ÁREA DE CONTENIDO Y ESTRUCTURA

Breve descripción: Libro que contiene las inscripciones de las partidas de bautizo de la Parroquia de Tinta, que comprende del 07 de noviembre de 1784 al 10 de febrero de 1797.

Estructura y/o índice:

- Carátula.
- Inscripciones ordenadas cronológicamente.

Alcance y contenido:

- Contiene carátula principal: "Libro de Bautismos q° hizo el Dron Antonio de Valdes, Cura propio desta Doctrina de Tinta examinadr sinodal dese Opado° Visiadr delas Provas. de Caravaya, Lampa, Asangaro, Quispicanhi y Tinta, corre dede el mes de Noviembre del año del Señor 1784. En este libro está la partida del Dr. Cuentas, á fojas 43".
- Auto de la visita pastoral realizada por Joseph Gallegos. Secretario de visita: Enrico Pacheco. 29 de junio de 1788. Folio 32v.
- Las inscripciones siguientes se encuentran sin firmar: del 04 de setiembre de 1794 al 28 de diciembre de 1794.
- No contiene inscripciones en el mes de setiembre de 1796.

#### ÁREA DE CONTROL DE LA DESCRIPCIÓN

Norma: ISAD(G)

Nota del archivero: Jazmín Ruiz Ávila

Fecha de la descripción: 17 de setiembre de 2012

Nota del actualizador: Carlos Zegarra Moretti

Fecha de la actualización: 17 de octubre de 2012

---

#### ÁREA DE IDENTIFICACIÓN

Código de referencia: PER/APS/AH/LP/TIN/LB/07

Título: Libro de Bautizos N° 07 de la Parroquia de Tinta (1818-1845).

#### ÁREA DE CONTENIDO Y ESTRUCTURA

Breve descripción: Libro que contiene las inscripciones de las partidas de bautizo de la Parroquia de Tinta, que comprende del 23 de julio de 1818 al 09 de mayo de 1836.

Alcance y contenido:

- Las inscripciones siguientes se encuentran sin firmar: del 04 de julio de 1831 al 21 de diciembre de 1836.

**ÁREA DE CONTROL DE LA DESCRIPCIÓN**

Norma: ISAD(G)

Nota del archivero: Jazmín Ruiz Ávila

Fecha de la descripción: 17 de setiembre de 2012

Nota del actualizador: Carlos Zegarra Moretti

Fecha de la actualización: 17 de octubre de 2012

---

**ÁREA DE IDENTIFICACIÓN**

Código de referencia: PER/APS/AH/LP/TIN/LB/08

Título: Libro de Bautizos N° 08 de la Parroquia de Tinta (1841-1844).

**ÁREA DE CONTENIDO Y ESTRUCTURA**

Breve descripción: Libro que contiene las inscripciones de las partidas de bautizo de la Parroquia de Tinta, que comprende del 05 de octubre de 1841 al 30 de mayo de 1844.

**ÁREA DE CONTROL DE LA DESCRIPCIÓN**

Norma: ISAD(G)

Nota del archivero: Jazmín Ruiz Ávila

Fecha de la descripción: 17 de setiembre de 2012

Nota del actualizador: Carlos Zegarra Moretti

Fecha de la actualización: 17 de octubre de 2012

---

**ÁREA DE IDENTIFICACIÓN**

Código de referencia: PER/APS/AH/LP/TIN/LB/09

Título: Libro de Bautizos N° 09 de la Parroquia de Tinta (1844-1857).

**ÁREA DE CONTENIDO Y ESTRUCTURA**

Breve descripción: Libro que contiene las inscripciones de las partidas de bautizo de la Parroquia de Tinta, que comprende del 09 de junio de 1844 al 26 de octubre de 1857.

Estructura y/o índice:

- Inscripciones ordenadas cronológicamente.

Alcance y contenido:

- Las inscripciones siguientes se encuentran sin firmar: del 25 de julio de 1855 al 17 de setiembre de 1855.

**ÁREA DE CONTROL DE LA DESCRIPCIÓN**

Norma: ISAD(G)

Nota del archivero: Jazmín Ruiz Ávila

Fecha de la descripción: 17 de setiembre de 2012

Nota del actualizador: Carlos Zegarra Moretti

Fecha de la actualización: 17 de octubre de 2012

---

**ÁREA DE IDENTIFICACIÓN**

Código de referencia: PER/APS/AH/LP/TIN/LB/10

Título: Libro de Bautizos N° 10 de la Parroquia de Tinta (1857-1876).

**ÁREA DE CONTENIDO Y ESTRUCTURA**

Breve descripción: Libro que contiene las inscripciones de las partidas de bautizo de la Parroquia de Tinta, que comprende del 08 de noviembre de 1857 al 09 de diciembre de 1876.

Estructura y/o índice:

- Inscripciones ordenadas cronológicamente.

Alcance y contenido:

- Las inscripciones siguientes se encuentran sin firmar: del 10 de mayo de 1864 al 13 de febrero de 1865.
- Inscripción: "Nota. Este libro, lo mismo que los otros pertenecientes á esta Doctrina me entregó el cura inter D Juan Manuel Castilla, en el estado en que se ve, este es, sin haber rentado las partidas de cerca de un año; haciéndose esta anotación por orden de S.S.II<sup>ma</sup>. Mariano del Mar". Entre las partidas de 28 de octubre 1868 y 22 de setiembre de 1869. Folio 222.

**ÁREA DE CONTROL DE LA DESCRIPCIÓN**

Norma: ISAD(G)

Nota del archivero: Jazmín Ruiz Ávila

Fecha de la descripción: 17 de setiembre de 2012

Nota del actualizador: Carlos Zegarra Moretti

Fecha de la actualización: 17 de octubre de 2012

---

**ÁREA DE IDENTIFICACIÓN**

Código de referencia: PER/APS/AH/LP/TIN/LB/11

Título: Libro de Bautizos N° 11 de la Parroquia de Tinta (1876-1879).

**ÁREA DE CONTENIDO Y ESTRUCTURA**

Breve descripción: Libro que contiene las inscripciones de las partidas de bautizo de la Parroquia de Tinta, que comprende del 09 de diciembre de 1876 al 06 de enero de 1879.

Alcance y contenido:

- Dentro del libro se ha encontrado un libro de pequeñas dimensiones y grosor que contiene partidas de bautizos, entierros y matrimonios. Bautizos con fecha de 15 de agosto de 1965.

**ÁREA DE CONTROL DE LA DESCRIPCIÓN**

Norma: ISAD(G)

Nota del archivero: Jazmín Ruiz Ávila

Fecha de la descripción: 17 de setiembre de 2012

Nota del actualizador: Carlos Zegarra Moretti

Fecha de la actualización: 17 de octubre de 2012

---

**ÁREA DE IDENTIFICACIÓN**

Código de referencia: PER/APS/AH/LP/TIN/LB/12

Título: Libro de Bautizos N° 12 de la Parroquia de Tinta (1880-1885).

**ÁREA DE CONTENIDO Y ESTRUCTURA**

Breve descripción: Libro que contiene las inscripciones de las partidas de bautizo de la Parroquia de Tinta, que comprende del 16 de mayo de 1880 al 09 de febrero de 1885.

**ÁREA DE CONTROL DE LA DESCRIPCIÓN**

Norma: ISAD(G)

Nota del archivero: Jazmín Ruiz Ávila

Fecha de la descripción: 17 de setiembre de 2012

Nota del actualizador: Carlos Zegarra Moretti

Fecha de la actualización: 17 de octubre de 2012

---

**ÁREA DE IDENTIFICACIÓN**

Código de referencia: PER/APS/AH/LP/TIN/LB/13

Título: Libro de Bautizos N° 13 de la Parroquia de Tinta (1885-1893).

**ÁREA DE CONTENIDO Y ESTRUCTURA**

Breve descripción: Libro que contiene las inscripciones de las partidas de bautizo de la Parroquia de Tinta, que comprende del 20 de abril de 1885 al 09 de mayo de 1836.

Alcance y contenido:

- Auto de solicitud de certificado de bautismo por parte de Pedro Pascual. Firmó Víctor Manuel Santos. 12 de marzo de 1912.

**ÁREA DE CONTROL DE LA DESCRIPCIÓN**

Norma: ISAD(G)

Nota del archivero: Jazmín Ruiz Ávila

Fecha de la descripción: 17 de setiembre de 2012

Nota del actualizador: Carlos Zegarra Moretti

Fecha de la actualización: 17 de octubre de 2012

---

**ÁREA DE IDENTIFICACIÓN**

Código de referencia: PER/APS/AH/LP/TIN/LB/14

Título: Libro de Bautizos N° 14 de la Parroquia de Tinta (1893-1897).

**ÁREA DE CONTENIDO Y ESTRUCTURA**

Breve descripción: Libro que contiene las inscripciones de las partidas de bautizo de la Parroquia de Tinta, que comprende del 30 de octubre de 1893 al 14 de noviembre de 1897.

**ÁREA DE CONTROL DE LA DESCRIPCIÓN**

Norma: ISAD(G)

Nota del archivero: Jazmín Ruiz Ávila

Fecha de la descripción: 17 de setiembre de 2012

Nota del actualizador: Carlos Zegarra Moretti

Fecha de la actualización: 17 de octubre de 2012

---

MATRIMONIOS

---

**ÁREA DE IDENTIFICACIÓN**

Código de referencia: PER/APS/AH/LP/TIN/LM/01

Título: Libro de Matrimonios N° 01 de la Parroquia de Tinta (1758-1794).

**ÁREA DE CONTENIDO Y ESTRUCTURA**

Breve descripción: Libro que contiene las inscripciones de las partidas de matrimonio de la Parroquia de Tinta, que comprende del 14 de abril de 1758 al 16 de febrero de 1794.

Alcance y contenido:

- Presenta carátula principal (F. 1r): "Libro donde se sientan los Casados de esta dha Yglecia de Tinta assi Yndios naturales como españoles, mestisos, forasteros, negros y mulatos. Y se comiensa seguidamte. desde 14 de Abril de 758%".
- Auto de la visita pastoral realizada por Felipe Gallegos. Notario público y de visita: Tomás de Villavicencio. Checacupe, 05 de agosto de 1760.
- Auto de la visita pastoral realizada por Francisco Joseph de Morán. Notario público y de visita: Pedro de Mendoza. Tinta, 20 de julio de 1760.
- El cura Joseph Ramón de Vergara toma cargo este libro el 1 de julio de 1773.
- No contiene inscripciones en los meses de marzo, abril y diciembre de 1780; ni en los meses de enero, febrero, marzo, abril y diciembre de 1781.
- Auto de la visita pastoral realizada por Joseph Gallegos. Secretario de visita: Enrico Pacheco. Tinta, 29 de junio de 1788.
- Auto de la visita pastoral realizada por el obispo del Cusco. Tinta, 30 de diciembre de 1792.

**ÁREA DE CONTROL DE LA DESCRIPCIÓN**

Norma: ISAD(G)

Nota del archivero: Jazmín Ruiz Ávila

Fecha de la descripción: 20 de setiembre de 2012

Nota del actualizador: Carlos Zegarra Moretti

Fecha de la actualización: 17 de octubre de 2012

---

**ÁREA DE IDENTIFICACIÓN**

Código de referencia: PER/APS/AH/LP/TIN/LM/02

Título: Libro de Matrimonios N° 02 de la Parroquia de Tinta (1795-1827).

**ÁREA DE CONTENIDO Y ESTRUCTURA**

Breve descripción: Libro que contiene las inscripciones de las partidas de matrimonio de la Parroquia de Tinta, que comprende del 29 de abril de 1795 al 18 de diciembre de 1827.

Alcance y contenido:

- No contiene inscripciones en el mes de marzo de 1796; ni en los meses de marzo, abril, mayo y junio de 1817.
- Hay un folio de proclamas conciliares, dirigida a Don Antonio Valdés. Firma Clemente Enríquez. Urcos, 17 de setiembre de 1797.
- Auto de petición para que puedan contraer matrimonio Mateo Quispe, viudo de Rosa Condori con Antonia Alata. Firma Eugenio Mendoza. Tinta, 13 de julio de 1818.



#### ÁREA DE CONTROL DE LA DESCRIPCIÓN

Norma: ISAD(G)

Nota del archivero: Jazmín Ruiz Ávila

Fecha de la descripción: 20 de setiembre de 2012

Nota del actualizador: Carlos Zegarra Moretti

Fecha de la actualización: 17 de octubre de 2012

---

#### ÁREA DE IDENTIFICACIÓN

Código de referencia: PER/APS/AH/LP/TIN/LM/03

Título: Libro de Matrimonios N° 03 de la Parroquia de Tinta (1828-1857).

#### ÁREA DE CONTENIDO Y ESTRUCTURA

Breve descripción: Libro que contiene las inscripciones de las partidas de matrimonio de la Parroquia de Tinta, que comprende del 03 de enero de 1828 al 23 de febrero de 1857.

Alcance y contenido:

- Presenta carátula principal (F. 1r): "Libro en que se sienta las partidas de casamientos, hecho por su Cura propio el Doctor don Eugenio Mendosa y Jara con foxas ciento ochenta y ocho, que corre desde este año de mil ochocientos veinte ocho, y desdel [sic] mes tres de Febrero".
- No contiene inscripciones en el mes de diciembre de 1847; ni en los meses de enero, marzo, abril y diciembre de 1848; ni en los meses de enero, marzo, abril, julio y diciembre de 1849; ni en los meses de enero, febrero, marzo, abril de 1850; ni en el mes de marzo de 1856.
- Hay un folio adjunto con la partida de matrimonio de Melchor Chacón y María Mendoza, la cual no había sido colocada y por eso se estaba adjuntando para que no les pase perjuicio a los contrayentes. Firma Eugenio obispo del Cusco. Dirigida al cura de la doctrina de Tinta. 28 de setiembre de 1849.

#### ÁREA DE CONTROL DE LA DESCRIPCIÓN

Norma: ISAD(G)

Nota del archivero: Jazmín Ruiz Ávila

Fecha de la descripción: 20 de setiembre de 2012

Nota del actualizador: Carlos Zegarra Moretti

Fecha de la actualización: 17 de octubre de 2012

---

#### ÁREA DE IDENTIFICACIÓN

Código de referencia: PER/APS/AH/LP/TIN/LM/04

Título: Libro de Matrimonios N° 04 de la Parroquia de Tinta (1857-1879).

#### ÁREA DE CONTENIDO Y ESTRUCTURA

Breve descripción: Libro que contiene las inscripciones de las partidas de matrimonio de la Parroquia de Tinta, que comprende del 12 de octubre de 1857 al 20 de noviembre de 1879.

Alcance y contenido:

- No contiene inscripciones en el mes de marzo de 1858; ni en los meses de marzo, mayo, junio, julio y setiembre de 1871.
- Las inscripciones siguientes se encuentran sin firmar: del 27 de noviembre de 1858 al 7 de marzo de 1859; ni del mes de enero de 1870 al 22 de enero de 1877.

- Inscripción: "Nota. Este libro entregó el cura D.D. Manuel Castilla en el estado en que se ve, es decir sin haber apuntado ni una sola partida de matrimonios, durante el tiempo que fue cura".
- Inscripción: "Nota. Corre este Libro á cargo del que suscribe desde esta fecha. Febrero 18 de 1877. Bernabé de J. Zarabia".
- Inscripción: "Habiendo recibido este Libro del Señor Cura para dar los datos Estadísticos no he encontrado partidas de matrimonios de los meses abril, y mayo, lo que anoto para salvar mi responsabilidad. Tinta junio 6 de 1878. Anacleto Araoz".
- Inscripción: "Gobernatura del 4° Distrito. Se á inspeccionado del Libro que antecede, que es de Matrimonios. Tinta 29 de Setiembre de 1878. Anacleto Araoz",

#### ÁREA DE CONTROL DE LA DESCRIPCIÓN

Norma: ISAD(G)

Nota del archivero: Jazmín Ruiz Ávila

Fecha de la descripción: 20 de setiembre de 2012

Nota del actualizador: Carlos Zegarra Moretti

Fecha de la actualización: 17 de octubre de 2012

---

#### ÁREA DE IDENTIFICACIÓN

Código de referencia: PER/APS/AH/LP/TIN/LM/05

Título: Libro de Matrimonios N° 05 de la Parroquia de Tinta (1880-1899).

#### ÁREA DE CONTENIDO Y ESTRUCTURA

Breve descripción: Libro que contiene las inscripciones de las partidas de matrimonio de la Parroquia de Tinta, que comprende del 26 de mayo de 1880 al 07 de enero de 1899.

#### ÁREA DE CONDICIONES DE ACCESO Y UTILIZACIÓN

Índice toponímico de descripción:

- Comprende: Machacmarca.

#### ÁREA DE CONTROL DE LA DESCRIPCIÓN

Norma: ISAD(G)

Nota del archivero: Jazmín Ruiz Ávila

Fecha de la descripción: 20 de setiembre de 2012

Nota del actualizador: Carlos Zegarra Moretti

Fecha de la actualización: 17 de octubre de 2012

---

ENTIERROS

---

**ÁREA DE IDENTIFICACIÓN**

Código de referencia: PER/APS/AH/LP/TIN/LE/01

Título: Libro de Entierros N° 01 de la Parroquia de Tinta (1751-1759).

**ÁREA DE CONTENIDO Y ESTRUCTURA**

Breve descripción: Libro que contiene las inscripciones de las partidas de entierro de la Parroquia de Tinta, que comprende del 04 de octubre de 1751 al 06 de abril de 1759.

Alcance y contenido:

- Auto de la visita pastoral realizada por Mons. Juan Castañeda, obispo de Cusco. Notario jurídico y de visita: Joseph de Tapia y Sarmiento. Tinta, 12 de agosto de 1754.

**ÁREA DE CONTROL DE LA DESCRIPCIÓN**

Norma: ISAD(G)

Nota del archivero: Jazmín Ruiz Ávila

Fecha de la descripción: 20 de setiembre de 2012

Nota del actualizador: Carlos Zegarra Moretti

Fecha de la actualización: 17 de octubre de 2012

---

**ÁREA DE IDENTIFICACIÓN**

Código de referencia: PER/APS/AH/LP/TIN/LE/02

Título: Libro de Entierros N° 02 de la Parroquia de Tinta (1795-1823).

**ÁREA DE CONTENIDO Y ESTRUCTURA**

Breve descripción: Libro que contiene las inscripciones de las partidas de entierro de la Parroquia de Tinta, que comprende del 28 de noviembre de 1795 al 11 de noviembre de 1823.

Alcance y contenido:

- No contiene inscripciones en el mes de julio de 1796.

**ÁREA DE CONTROL DE LA DESCRIPCIÓN**

Norma: ISAD(G)

Nota del archivero: Jazmín Ruiz Ávila

Fecha de la descripción: 20 de setiembre de 2012

Nota del actualizador: Carlos Zegarra Moretti

Fecha de la actualización: 17 de octubre de 2012

---

**ÁREA DE IDENTIFICACIÓN**

Código de referencia: PER/APS/AH/LP/TIN/LE/03

Título: Libro de Entierros N° 03 de la Parroquia de Tinta (1823-1840).

**ÁREA DE CONTENIDO Y ESTRUCTURA**

Breve descripción: Libro que contiene las inscripciones de las partidas de entierro de la Parroquia de Tinta, que comprende del 19 de noviembre de 1823 al 30 de agosto de 1840.

Alcance y contenido:

- Presenta carátula: "Libro en que sientan las partidas de entierros hechos por su Cura propio el Doctor Don Eugenio Mendosa y Xara con foxas docientas qe. corre desde diez y nuebe de Noviembre de mil ochocientos y tres".
- Las inscripciones siguientes se encuentran sin firmar: del 19 de marzo 1831 al 16 de noviembre de 1836.
- Epílogo: "Aquí no falta ninguna Partida".

#### ÁREA DE CONTROL DE LA DESCRIPCIÓN

Norma: ISAD(G)

Nota del archivero: Jazmín Ruiz Ávila

Fecha de la descripción: 20 de setiembre de 2012

Nota del actualizador: Carlos Zegarra Moretti

Fecha de la actualización: 17 de octubre de 2012

---

#### ÁREA DE IDENTIFICACIÓN

Código de referencia: PER/APS/AH/LP/TIN/LE/04

Título: Libro de Entierros N° 04 de la Parroquia de Tinta (1840-1862).

#### ÁREA DE CONTENIDO Y ESTRUCTURA

Breve descripción: Libro que contiene las inscripciones de las partidas de entierro de la Parroquia de Tinta, que comprende 02 de setiembre de 1840 al 06 de mayo de 1862.

Estructura y/o índice:

- Inscripciones ordenadas cronológicamente.

Alcance y contenido:

- Las inscripciones siguientes se encuentran sin firmar: del 03 de julio de 1850 al 05 de octubre de 1850; ni del 01 de mayo de 1851 al 22 de junio de 1851.

#### ÁREA DE CONTROL DE LA DESCRIPCIÓN

Norma: ISAD(G)

Nota del archivero: Jazmín Ruiz Ávila

Fecha de la descripción: 20 de setiembre de 2012

Nota del actualizador: Carlos Zegarra Moretti

Fecha de la actualización: 17 de octubre de 2012

---

#### ÁREA DE IDENTIFICACIÓN

Código de referencia: PER/APS/AH/LP/TIN/LE/05

Título: Libro de Entierros N° 05 de la Parroquia de Tinta (1863-1880).

#### ÁREA DE CONTENIDO Y ESTRUCTURA

Breve descripción: Libro que contiene las inscripciones de las partidas de entierro de la Parroquia de Tinta, que comprende del 20 de enero de 1863 al 26 de abril de 1880.

Alcance y contenido:

- Portada: "Defunciones de Tinta. Principia el 1 de Enero de 1863 y termina el 26 de abril de 1880".
- Presenta carátula principal (F. 1r): "Libro de partidas de funerales de esta Paroquia [sic] de Sn. Bartolome de Tinta. Año 1 de Enero de 1863".

- Las inscripciones siguientes se encuentran sin firmar: del 07 de enero de 1864 al 27 de noviembre de 1864; ni del 11 de enero al 15 de mayo de 1876.

#### ÁREA DE CONTROL DE LA DESCRIPCIÓN

Norma: ISAD(G)

Nota del archivero: Jazmín Ruiz Ávila

Fecha de la descripción: 21 de setiembre de 2012

Nota del actualizador: Carlos Zegarra Moretti

Fecha de la actualización: 17 de octubre de 2012

---

#### ÁREA DE IDENTIFICACIÓN

Código de referencia: PER/APS/AH/LP/TIN/LE/06

Título: Libro de Entierros N° 06 de la Parroquia de Tinta (1880-1894).

#### ÁREA DE CONTENIDO Y ESTRUCTURA

Breve descripción: Libro que contiene las inscripciones de las partidas de entierro de la

Alcance y contenido:

- Folio suelto: Boleta de sueldos de José Walter Chafloque Milones, sacerdote, del mes de abril de 1996, cuyo haber básico es de I/. 136.36, monto del que se descuenta el 11% correspondiente al Sistema Nacional de Pensiones, I/. 15.00; asciendo un total de I/. 121.36.

#### ÁREA DE CONDICIONES DE ACCESO Y UTILIZACIÓN

Índice toponímico de descripción:

- Comprende: Machacmarca.

#### ÁREA DE CONTROL DE LA DESCRIPCIÓN

Norma: ISAD(G)

Nota del archivero: Jazmín Ruiz Ávila

Fecha de la descripción: 20 de setiembre de 2012

Nota del actualizador: Carlos Zegarra Moretti

Fecha de la actualización: 17 de octubre de 2012

---

#### ÁREA DE IDENTIFICACIÓN

Código de referencia: PER/APS/AH/LP/TIN/LE/07

Título: Libro de Entierros N° 07 de la Parroquia de Tinta (1917).

#### ÁREA DE CONTENIDO Y ESTRUCTURA

Breve descripción: Libro que contiene las inscripciones de las partidas de entierro de la Parroquia de Tinta, que comprende del 02 al 12 de enero de 1917.

Alcance y contenido:

- Partidas de entierro de: Faustino Espinosa (párvulo), Inocencia, Manuel Rodríguez, Santos.

#### ÁREA DE CONTROL DE LA DESCRIPCIÓN

Norma: ISAD(G)

Nota del archivero: Jazmín Ruiz Ávila

Fecha de la descripción: 20 de setiembre de 2012

Nota del actualizador: Carlos Zegarra Moretti

Fecha de la actualización: 17 de octubre de 2012

## FÁBRICA

### ÁREA DE IDENTIFICACIÓN

Código de referencia: PER/APS/AH/LP/TIN/LF/01

Título: Libro de Fábrica N° 01 de la Parroquia de Tinta (1788-1907).

### ÁREA DE CONTENIDO Y ESTRUCTURA

Breve descripción: Libro de Fábrica de la Parroquia de Tinta, que comprende del 01 de junio de 1788 al 1907.

Alcance y contenido:

- Presenta carátula principal: "Libro de la Fabrica de la Sta. Yglesia de Tinta año d 1788 por su Cura proprio el Dr Dn. Antonio de Valdes Examinadr sinodal dese Opado° Visitadr. de las Provas. de Caravaya, Asangaro, Lampa, Tinta y Quispicanchi por el Ylt°. Sr. Dron Juan Manl. de Moscoso y Peralta Digma. Obpo°. Desta Diosesis".
- Inventario realizado el 01 de junio de 1788. Folios 1-21.
- Auto de la visita pastoral realizada por Josef gallegos. Tinta, 27 de junio de 1788. Folios 21-22.
- Cuentas de ingresos y egreso del 01 de setiembre de 1784 a fines de agosto de 1785.
- Cuentas de ingresos y egreso del 01 de setiembre de 1785 a fines de agosto de 1786.
- Inventario realizado el 14 de noviembre de 1792 por el cura Antonio de Valdés y Ugarte. Folios 45-66r.
- Auto de la visita pastoral realizada por Mons. Bartolomé María de las Heras, obispo de Cusco. Tinta, 30 de diciembre de 1792. Folios 66v.

### ÁREA DE CONTROL DE LA DESCRIPCIÓN

Norma: ISAD(G)

Nota del archivero: Brenda Purizaca Alvines

Fecha de la descripción: 20 de setiembre de 2012

Nota del actualizador: Carlos Zegarra Moretti

Fecha de la actualización: 17 de octubre de 2012

### ÁREA DE IDENTIFICACIÓN

Código de referencia: PER/APS/AH/LP/TIN/LF/02

Título: Libro de Fábrica N° 02 de la Parroquia de Tinta (1788-1866).

### ÁREA DE CONTENIDO Y ESTRUCTURA

Breve descripción: Libro de Fábrica de la Parroquia de Tinta, que comprende del 01 de junio de 1788 hasta el 7 de enero de 1866.

Alcance y contenido:

- Presenta carátula principal (F. 1r): "Libro de Inventarios de la Yglesia de Tinta". Tiene el sello: Archivo de la Venerable Curia. Arzobispado del Cuzco".
- Inventario realizado el 01 de junio de 1788. Folios 3-40.
- Razón del ganado menor de Castilla perteneciente a la Iglesia de Tinta distribuido en diferentes personas. Folios 40-41.
- Inventario realizado por Antonio de Valdés y Ugarte. Folios 47-83.
- Inventario de la Iglesia de Tinta realizado por Juan Caballero. 17 de diciembre de 1847. Folios 120-140.

#### ÁREA DE CONDICIONES DE ACCESO Y UTILIZACIÓN

Índice toponímico de descripción:

- Comprende los ayllus: Queramarca, Tinta, Machacmarca.

#### ÁREA DE CONTROL DE LA DESCRIPCIÓN

Norma: ISAD(G)

Nota del archivero: Brenda Purizaca Alvines

Fecha de la descripción: 20 de setiembre de 2012

Nota del actualizador: Carlos Zegarra Moretti

Fecha de la actualización: 17 de octubre de 2012

DIVERSO

#### ÁREA DE IDENTIFICACIÓN

Código de referencia: PER/APS/AH/LP/TIN/DI/01

Título: Libro Diverso N° 01 de la Parroquia de Tinta (1788-1907).

#### ÁREA DE CONTENIDO Y ESTRUCTURA

Breve descripción: Libro Diverso de la Parroquia de Tinta, que comprende del 27 de julio de 1791 al 30 de agosto de 1791.

Alcance y contenido:

- Solicitud de Antonio de Valdés, cura propio de Tinta de recibo de información de testigos de público y notorio de las ventas de los bienes confiscados a José Gabriel Túpac Amaru. Sicuani, 27 de julio de 1791.

#### ÁREA DE CONTROL DE LA DESCRIPCIÓN

Norma: ISAD(G)

Nota del archivero: Brenda Purizaca Alvines

Fecha de la descripción: 20 de setiembre de 2012

Nota del actualizador: Carlos Zegarra Moretti

Fecha de la actualización: 17 de octubre de 2012





PROVINCIA DE CANAS

*Santiago Apóstol de Yanaoca*

*San Andrés de Checa*

*San Lucas de Layo*

*Nuestra Señora de la Asunta de Pampamarca*

*Nuestra Señora de la Purificación de Surimana*

*San Felipe de Tungasuca*

*San Pedro Apóstol de Quehue*



# SANTIAGO APÓSTOL DE YANAoca

BAUTIZOS

---

## ÁREA DE IDENTIFICACIÓN

Código de referencia: PER/APS/AH/LP/YANA/LB/01

Título: Libro de Bautizos N° 01 de la Parroquia de Yanaoca (1861-1884).

## ÁREA DE CONTENIDO Y ESTRUCTURA

Breve descripción: Libro que contiene las inscripciones de las partidas de bautizo de la Parroquia de Yanaoca, que comprende del 10 de noviembre de 1861 al 19 de mayo de 1884.

Alcance y contenido:

- Inscripción que contiene la toma de cargo de Manuel Esteban Lasteros como cura interino. 18 de junio de 1875. Folio 177.

## ÁREA DE CONDICIONES DE ACCESO Y UTILIZACIÓN

Índice onomástico de descripción:

- Dr. José María Miranda, cura interino (19 de mayo de 1861).
- Pascual Álvarez, cura propio (30 de julio de 1862).
- Dr. Pedro Veral, cura propio (15 de mayo de 1878).

## ÁREA DE CONTROL DE LA DESCRIPCIÓN

Norma: ISAD(G)

Nota del archivero: Fredy Choquetocro Mamani

Fecha de la descripción: 20 de setiembre de 2012

Nota del actualizador: Carlos Zegarra Moretti

Fecha de la actualización: 25 de octubre de 2012

---

## ÁREA DE IDENTIFICACIÓN

Código de referencia: PER/APS/AH/LP/YANA/LB/02

Título: Libro de Bautizos N° 02 de la Parroquia de Yanaoca (1886-1888).

## ÁREA DE CONTENIDO Y ESTRUCTURA

Breve descripción: Libro que contiene las inscripciones de las partidas de bautizo de la Parroquia de Yanaoca, que comprende del 16 de enero de 1886 al 16 de julio de 1888.

## ÁREA DE CONDICIONES DE ACCESO Y UTILIZACIÓN

Índice onomástico de descripción:

- Dr. Pedro Veral, cura propio (16 de enero de 1886 al 16 de julio de 1888).

## ÁREA DE CONTROL DE LA DESCRIPCIÓN

Norma: ISAD(G)

Nota del archivero: Fredy Choquetocro Mamani

Fecha de la descripción: 20 de setiembre de 2012

Nota del actualizador: Carlos Zegarra Moretti

Fecha de la actualización: 25 de octubre de 2012

---

#### ÁREA DE IDENTIFICACIÓN

Código de referencia: PER/APS/AH/LP/YANA/LB/03

Título: Libro de Bautizos N° 03 de la parroquia de Yanaoca (1891-1894)

#### ÁREA DE CONTENIDO Y ESTRUCTURA

Breve descripción: Libro que contiene las inscripciones de las partidas de bautizo de la Parroquia de Yanaoca, que comprende del 24 de agosto de 1891 al 19 de enero de 1894.

Alcance y contenido:

- Inscripciones del 05 de julio de 1893 al 19 de enero de 1894. Folios 01-98.
- Inscripciones del 24 de agosto de 1891 al 18 mayo 1893. Folios 99-274.
- Se hizo cargo de la doctrina el cura Félix Valencia. 25 de julio de 1893.

#### ÁREA DE CONTROL DE LA DESCRIPCIÓN

Norma: ISAD(G)

Nota del archivero: Fredy Choquetocro Mamani

Fecha de la descripción: 20 de setiembre de 2012

Nota del actualizador: Carlos Zegarra Moretti

Fecha de la actualización: 25 de octubre de 2012

---

#### ÁREA DE IDENTIFICACIÓN

Código de referencia: PER/APS/AH/LP/YANA/LB/04

Título: Libro de Bautizos N° 04 de la Parroquia de Yanaoca (1895-1898).

#### ÁREA DE CONTENIDO Y ESTRUCTURA

Breve descripción: Libro que contiene las inscripciones de las partidas de bautizo de la Parroquia de Yanaoca, que comprende del 15 junio de 1895 al 16 de octubre de 1898.

#### ÁREA DE CONDICIONES DE ACCESO Y UTILIZACIÓN

Índice onomástico de descripción:

- Mariano C. Uribarri, cura interino (15 de junio de 1895 al 16 de octubre de 1898).

#### ÁREA DE CONTROL DE LA DESCRIPCIÓN

Norma: ISAD(G)

Nota del archivero: Fredy Choquetocro Mamani

Fecha de la descripción: 20 de setiembre de 2012

Nota del actualizador: Carlos Zegarra Moretti

Fecha de la actualización: 25 de octubre de 2012

---

#### ÁREA DE IDENTIFICACIÓN

Código de referencia: PER/APS/AH/LP/YANA/LB/05

Título: Libro de Bautizos N° 05 de la Parroquia de Yanaoca (1898-1902).

#### ÁREA DE CONTENIDO Y ESTRUCTURA

Breve descripción: Libro que contiene las inscripciones de las partidas de bautizo de la Parroquia de Yanaoca, que comprende del 26 de octubre de 1898 al 26 de enero de 1902.

Alcance y contenido:

- Presenta carátula principal: "Libro de Bautismos, Parroquia de Santiago Apóstol de Yanaoca. Cura Ynter D.D. Mariano C. Urribarri. Año 1898".

#### ÁREA DE CONDICIONES DE ACCESO Y UTILIZACIÓN

Índice toponímico de descripción:

- Comprende las estancias: Pauchi.

#### ÁREA DE CONTROL DE LA DESCRIPCIÓN

Norma: ISAD(G)

Nota del archivero: Fredy Choquetocro Mamani

Fecha de la descripción: 20 de setiembre de 2012

Nota del actualizador: Carlos Zegarra Moretti

Fecha de la actualización: 25 de octubre de 2012

---

## MATRIMONIOS

---

#### ÁREA DE IDENTIFICACIÓN

Código de referencia: PER/APS/AH/LP/YANA/LM/01

Título: Libro de Matrimonios N° 01 de la Parroquia de Yanaoca (1797-1834).

#### ÁREA DE CONTENIDO Y ESTRUCTURA

Breve descripción: Libro que contiene las inscripciones de las partidas de matrimonio de la Parroquia de Yanaoca, que comprende del 12 de enero de 1797 al mes de agosto de 1834.

#### ÁREA DE CONDICIONES DE ACCESO Y UTILIZACIÓN

Índice onomástico de descripción:

- Julián Béjar, cura propio (12 de enero de 1797).

#### ÁREA DE CONTROL DE LA DESCRIPCIÓN

Norma: ISAD(G)

Nota del archivero: Fredy Choquetocro Mamani

Fecha de la descripción: 24 de setiembre de 2012

Nota del actualizador: Carlos Zegarra Moretti

Fecha de la actualización: 25 de octubre de 2012

---

**ÁREA DE IDENTIFICACIÓN**

Código de referencia: PER/APS/AH/LP/YANA/LM/02

Título: Libro de Matrimonios N° 02 de la parroquia de Yanaoca (1861-1880).

**ÁREA DE CONTENIDO Y ESTRUCTURA**

Breve descripción: Libro que contiene las inscripciones de las partidas de matrimonio de la Parroquia de Yanaoca, que comprende del 09 de noviembre de 1861 al 13 de julio de 1880.

Alcance y contenido:

- Presenta carátula principal: "Libro de Matrimonios desde 18 de Noviembre de 1861".

**ÁREA DE CONTROL DE LA DESCRIPCIÓN**

Norma: ISAD(G)

Nota del archivero: Fredy Choquetocro Mamani

Fecha de la descripción: 24 de setiembre de 2012

Nota del actualizador: Carlos Zegarra Moretti

Fecha de la actualización: 25 de octubre de 2012

---

**ÁREA DE IDENTIFICACIÓN**

Código de referencia: PER/APS/AH/LP/YANA/LM/03

Título: Libro de Matrimonios N° 03 de la Parroquia de Yanaoca (1880-1890).

**ÁREA DE CONTENIDO Y ESTRUCTURA**

Breve descripción: Libro que contiene las inscripciones de las partidas de matrimonio de la Parroquia de Yanaoca, que comprende del 08 de enero de 1880 al 04 de octubre de 1890.

**ÁREA DE CONDICIONES DE ACCESO Y UTILIZACIÓN**

Índice onomástico de descripción:

- Pedro J. Veral, cura propio (08 de enero de 1880).

**ÁREA DE CONTROL DE LA DESCRIPCIÓN**

Norma: ISAD(G)

Nota del archivero: Fredy Choquetocro Mamani

Fecha de la descripción: 20 de setiembre de 2012

Nota del actualizador: Carlos Zegarra Moretti

Fecha de la actualización: 25 de octubre de 2012

---

**ÁREA DE IDENTIFICACIÓN**

Código de referencia: PER/APS/AH/LP/YANA/LM/04

Título: Libro de Matrimonios N° 04 de la Parroquia de Yanaoca (1923).

**ÁREA DE CONTENIDO Y ESTRUCTURA**

Breve descripción: Libro que contiene las inscripciones de las partidas de matrimonio de la Parroquia de Yanaoca, que comprende del año de 1923.

Alcance y contenido:

- Presenta carátula principal: "N° 2. Pliego Matrimonial del Sr. J. Vargas Rhoddo y Cirila Salas L. en cinco fojas utiles. Setiembre 20 de 1923. Ruperto C. Rivas. Archivo Parroquial R. C. Rivas".
- Presenta carátula secundaria: "N° 1. Pliego Matrimonial de D. Luis Hermoza con Celia Peralta en cuatro fojas utiles. Julio 6 de 1923. Ruperto C. Rivas. Archivo Parroquial. R.C. Rivas".

#### ÁREA DE CONTROL DE LA DESCRIPCIÓN

Norma: ISAD(G)

Nota del archivero: Fredy Choquetocro Mamani

Fecha de la descripción: 24 de setiembre de 2012

Nota del actualizador: Carlos Zegarra Moretti

Fecha de la actualización: 25 de octubre de 2012

ENTIERROS

#### ÁREA DE IDENTIFICACIÓN

Código de referencia: PER/APS/AH/LP/YANA/LE/01

Título: Libro de Entierros N° 01 de la Parroquia de Yanaoca (1862-1895).

#### ÁREA DE CONTENIDO Y ESTRUCTURA

Breve descripción: Libro que contiene las inscripciones de las partidas de entierro de la Parroquia de Yanaoca, que comprende del 14 de diciembre de 1862 al 14 de febrero de 1895.

#### ÁREA DE CONDICIONES DE ACCESO Y UTILIZACIÓN

Índice onomástico de descripción:

- Manuel Esteban Lasteros.

#### ÁREA DE CONTROL DE LA DESCRIPCIÓN

Norma: ISAD(G)

Nota del archivero: Fredy Choquetocro Mamani

Fecha de la descripción: 24 de setiembre de 2012

Nota del actualizador: Carlos Zegarra Moretti

Fecha de la actualización: 25 de octubre de 2012

#### ÁREA DE IDENTIFICACIÓN

Código de referencia: PER/APS/AH/LP/YANA/LE/02

Título: Libro de Entierros N° 02 de la Parroquia Yanaoca (1880-1900).

#### ÁREA DE CONTENIDO Y ESTRUCTURA

Breve descripción: Libro que contiene las inscripciones de las partidas de entierro de la Parroquia de Yanaoca, que comprende del 4 de marzo de 1880 al año de 1900.

Estructura y/o índice:

- Partidas ordenadas pero incompletas por falta de varios meses entre 1880 a 1900.

#### ÁREA DE CONDICIONES DE ACCESO Y UTILIZACIÓN

Índice onomástico de descripción:

- Pedro J. Veral, cura propio (04 de marzo de 1880).

#### ÁREA DE CONTROL DE LA DESCRIPCIÓN

Norma: ISAD(G)

Nota del archivero: Fredy Choquetocro Mamani

Fecha de la descripción: 24 de setiembre de 2012

Nota del actualizador: Carlos Zegarra Moretti

Fecha de la actualización: 25 de octubre de 2012

---

#### ÁREA DE IDENTIFICACIÓN

Código de referencia: PER/APS/AH/LP/YANA/LE/03

Título: Libro de Entierros N° 03 de la Parroquia de Yanaoca (1907-1914).

#### ÁREA DE CONTENIDO Y ESTRUCTURA

Breve descripción: Libro que contiene las inscripciones de las partidas de entierro de la Parroquia de Yanaoca, que comprende del 01 de agosto de 1907 al 25 de diciembre de 1914.

Alcance y contenido:

- Presenta carátula principal: "Libro de Partidas de Defunciones de la parroquia del Apostol Santiago de Yanaoca que principia el 1° de Agosto del año 1907. Siendo Cura inter, el suscrito Presbítero. Manuel Baltazar Ortiz".

#### ÁREA DE CONDICIONES DE ACCESO Y UTILIZACIÓN

Índice toponímico de descripción:

- Comprende los ayllus: Chucchucalla.

#### ÁREA DE CONTROL DE LA DESCRIPCIÓN

Norma: ISAD(G)

Nota del archivero: Fredy Choquetocro Mamani

Fecha de la descripción: 25 de setiembre de 2012

Nota del actualizador: Carlos Zegarra Moretti

Fecha de la actualización: 25 de octubre de 2012

---

#### ÁREA DE IDENTIFICACIÓN

Código de referencia: PER/APS/AH/LP/YANA/LE/04

Título: Libro de Entierros N° 04 de la Parroquia de Yanaoca (1921-1940).

#### ÁREA DE CONTENIDO Y ESTRUCTURA

Breve descripción: Libro que contiene las inscripciones de las partidas de entierro de la Parroquia de Yanaoca, que comprende del 29 de mayo de 1921 al 25 de setiembre de 1940.

Alcance y contenido:

- Presenta carátula principal: "Libro de partidas de Defunciones de la Parroquia de Yanaoca que corre á cargo del Señor Cura D.D. Braulio Méndez. Yanaoca, Mayo 29. De 1927".



**ÁREA DE CONTROL DE LA DESCRIPCIÓN**

Norma: ISAD(G)

Nota del archivero: Fredy Choquetocro Mamani

Fecha de la descripción: 25 de setiembre de 2012

Nota del actualizador: Carlos Zegarra Moretti

Fecha de la actualización: 25 de octubre de 2012

---

FÁBRICA

---

**ÁREA DE IDENTIFICACIÓN**

Código de referencia: PER/APS/AH/LP/YANA/LF/01

Título: Libro de Fábrica N° 01 de la Parroquia de Yanaoca (1876-1944).

**ÁREA DE CONTENIDO Y ESTRUCTURA**

Breve descripción: Libro de Fábrica de la Parroquia de Yanaoca, que comprende del 29 de octubre de 1876 al 16 de abril de 1944.

Alcance y contenido:

- Presenta carátula principal: "Libro de inventarios de esta Yglesia de Santiago de Yanaoca. Libro de los bienes de esta Yglesia".
- Inventario de los bienes de la Iglesia. 29 de octubre de 1876.

**ÁREA DE CONTROL DE LA DESCRIPCIÓN**

Norma: ISAD(G)

Nota del archivero: Fredy Choquetocro Mamani

Fecha de la descripción: 25 de setiembre de 2012

Nota del actualizador: Carlos Zegarra Moretti

Fecha de la actualización: 25 de octubre de 2012

---

**ÁREA DE IDENTIFICACIÓN**

Código de referencia: PER/APS/AH/LP/YANA/LF/02

Título: Libro de Fábrica N° 02 de la parroquia de Yanaoca (1888).

**ÁREA DE CONTENIDO Y ESTRUCTURA**

Breve descripción: Libro de Fábrica de la Parroquia de Yanaoca, que comprende el año 1888.

Alcance y contenido:

- Inventario de la Iglesia de Tungasuca realizado el 17 de diciembre de 1888.
- Inventario de la Iglesia de Mosocclacta realizado el 11 de diciembre de 1888. 04 folios.
- Inventario de la Iglesia de Suriman realizado el 24 de diciembre de 1888. 06 folios.

**ÁREA DE CONTROL DE LA DESCRIPCIÓN**

Norma: ISAD(G)

Nota del archivero: Fredy Choquetocro Mamani

Fecha de la descripción: 25 de setiembre de 2012

Nota del actualizador: Carlos Zegarra Moretti

Fecha de la actualización: 25 de octubre de 2012

---

**ÁREA DE IDENTIFICACIÓN**

Código de referencia: PER/APS/AH/LP/YANA/LF/03

Título: Libro de Fábrica N°03 de la Parroquia de Yanaoca (1921-1924).

**ÁREA DE CONTENIDO Y ESTRUCTURA**

Breve descripción: Libro de Fábrica de la Parroquia de Yanaoca, que comprende del 10 de setiembre de 1921 al 15 de diciembre de 1924.

Estructura y/o índice:

- Inscripciones ordenadas cronológicamente.

Alcance y contenido:

- Cuentas de ingreso y egreso del año 1921.
- Cuentas de ingreso y egreso del año 1922.

**ÁREA DE CONTROL DE LA DESCRIPCIÓN**

Norma: ISAD(G)

Nota del archivero: Fredy Choquetocro Mamani

Fecha de la descripción: 25 de setiembre de 2012

Nota del actualizador: Carlos Zegarra Moretti

Fecha de la actualización: 25 de octubre de 2012

---

**CORRESPONDENCIA**

---

**ÁREA DE IDENTIFICACIÓN**

Código de referencia: PER/APS/AH/LP/YANA/CO/01

Título: Libro de Correspondencias N° 01 de la parroquia de Yanaoca (1969-1919).

**ÁREA DE CONTENIDO Y ESTRUCTURA**

Breve descripción: Libro de Correspondencias de la Parroquia de Yanaoca, que comprende del 10 de octubre de 1969 al 28 de mayo de 1919.

Alcance y contenido:

- Oficio circular dirigido a Wilfredo Mujica Jerf, párroco de Canas, por el Patronato Escolar: Yanaoca, 10 de octubre de 1969.

- Documentos de la venta del fundo Cholloccani.

#### ÁREA DE CONTROL DE LA DESCRIPCIÓN

Norma: ISAD(G)

Nota del archivero: Fredy Choquetocro Mamani

Fecha de la descripción: 25 de setiembre de 2012

Nota del actualizador: Carlos Zegarra Moretti

Fecha de la actualización: 25 de octubre de 2012

DIVERSOS

#### ÁREA DE IDENTIFICACIÓN

Código de referencia: PER/APS/AH/LP/YANA/DI/01

Título: Libro Diverso N° 01 de la Parroquia de Yanaoca (1920-1943)

#### ÁREA DE CONTENIDO Y ESTRUCTURA

Breve descripción: Libro Diverso de la Parroquia de Yanaoca, que comprende del mes de agosto de 1920 al 05 de julio de 1943.

Alcance y contenido:

- Presenta carátula principal: "Libro de la Archicofradía de Guardia de Honor del Sagrado Corazón de Jesús, establecido por el Yltmo. y Rdmº. Mons. Obispo de la Diócesis Dr. Pedro Pascual Farfán en la Parroquia del Apóstol Santiago de la Vila de Yanaoca en el año de 1920".

#### ÁREA DE CONTROL DE LA DESCRIPCIÓN

Norma: ISAD(G)

Nota del archivero: Fredy Choquetocro Mamani

Fecha de la descripción: 25 de setiembre de 2012

Nota del actualizador: Carlos Zegarra Moretti

Fecha de la actualización: 25 de octubre de 2012

#### ÁREA DE IDENTIFICACIÓN

Código de referencia: PER/APS/AH/LP/YANA/DI/02

Título: Libro Diverso N° 02 de la Parroquia Yanaoca (1920-1947).

#### ÁREA DE CONTENIDO Y ESTRUCTURA

Breve descripción: Libro Diverso de la Parroquia de Yanaoca, que comprende del 23 de agosto de 1920 al 23 de mayo de 1947.

Alcance y contenido:

- Actas de sesiones de la cofradía de la Guardia de Honor del Sagrado Corazón de Jesús de la Parroquia de Yanaoca.

**ÁREA DE CONTROL DE LA DESCRIPCIÓN**

Norma: ISAD(G)

Nota del archivero: Fredy Choquetocro Mamani

Fecha de la descripción: 25 de setiembre de 2012

Nota del actualizador: Carlos Zegarra Moretti

Fecha de la actualización: 25 de octubre de 2012

---

**ÁREA DE IDENTIFICACIÓN**

Código de referencia: PER/APS/AH/LP/YANA/DI/03

Título: Libro Diverso N° 03 de la Parroquia de Yanaoca (1928-1936).

**ÁREA DE CONTENIDO Y ESTRUCTURA**

Breve descripción: Libro Diverso, que comprende del 28 de mayo de 1928 al 22 de julio de 1936.

Alcance y contenido:

- Copia del 30 de mayo de 1928 del decreto del obispo Hermoza del 30 de mayo de 1928 sobre la fianza de Vargas. 01 folio.

**ÁREA DE CONTROL DE LA DESCRIPCIÓN**

Norma: ISAD(G)

Nota del archivero: Fredy Choquetocro Mamani

Fecha de la descripción: 26 de setiembre de 2012

Nota del actualizador: Carlos Zegarra Moretti

Fecha de la actualización: 25 de octubre de 2012

---

**ÁREA DE IDENTIFICACIÓN**

Código de referencia: PER/APS/AH/LP/YANA/DI/04

Título: Libro Diverso N° 04 de la Parroquia de Yanaoca (1937-1963).

**ÁREA DE CONTENIDO Y ESTRUCTURA**

Breve descripción: Libro Diverso de la Parroquia de Yanaoca, que comprende de 27 de mayo de 1937 al 15 de octubre de 1963.

Alcance y contenido:

- Acta de convocatoria para la formación de un comité Pro-Reconstrucción del templo de Yanaoca del 27 de mayo de 1937.
- Asamblea del 25 de enero de 1947. 02 folios.
- Primera sesión del Comité Pro-Construcción del templo de Yanaoca.
- Acta de sesión del Comité Pro-Construcción del templo de Yanaoca. Yanaoca, 26 de marzo de 1947. 02 folios.
- Acta de instalación del Comité Pro-Construcción del templo de Yanaoca. Yanaoca, 03 de octubre de 1954. 03 folios.

**ÁREA DE CONTROL DE LA DESCRIPCIÓN**

Norma: ISAD(G)

Nota del archivero: Fredy Choquetocro Mamani

Fecha de la descripción: 25 de setiembre de 2012

Nota del actualizador: Carlos Zegarra Moretti

Fecha de la actualización: 25 de octubre de 2012

---

## SAN ANDRÉS DE CHECA

BAUTIZOS

---

### ÁREA DE IDENTIFICACIÓN

Código de referencia: PER/APS/AH/LP/CHE/LB/01

Título: Libro de Bautizos N° 01 de la Parroquia de Checa (1860-1864).

### ÁREA DE CONTENIDO Y ESTRUCTURA

Breve descripción: Libro que contiene las inscripciones de las partidas de bautizo de la Parroquia de Checa, que comprende del 18 de abril de 1860 al 01 de mayo de 1864.

Alcance y contenido:

- Presenta carátula principal (F. 1r): "Libro de Bautismos puesto pr. su Cura propio D. Bernardo Calderon qe. corre desde el dia 18 de Abril de 1860 años".

### ÁREA DE CONDICIONES DE ACCESO Y UTILIZACIÓN

Índice onomástico de descripción:

- Bernardo Calderón, cura propio (18 de abril al 22 de julio de 1860).
- Manuel Navarrete, cura inter (16 de marzo de 1861 al 27 de enero de 1862).
- Tadeo Evaristo Aragón (30 de enero de 1862 al 01 de mayo de 1864).
- Gavino Sotomayor (29 de octubre de 1863 al 03 de marzo de 1864).

Índice toponímico de descripción:

- Comprende los ayllus: Orccoca, Sausaya, Hansanya, Consa, Collana.

### ÁREA DE CONTROL DE LA DESCRIPCIÓN

Reglas o normas: ISAD(G)

Nota del archivero: Lizby Magdalena Flores Campos

Fecha de la descripción: 27 de setiembre de 2012

Nota del actualizador: Carlos Zegarra Moretti

Fecha de la actualización: 23 de octubre de 2012

---

### ÁREA DE IDENTIFICACIÓN

Código de referencia: PER/APS/AH/LP/CHE/LB/02

Título: Libro de Bautizos N° 02 de la Parroquia de Checa (1866-1868).

### ÁREA DE CONTENIDO Y ESTRUCTURA

Breve descripción: Libro que contiene las inscripciones de las partidas de bautizo de la Parroquia de Checa, que comprende del 25 de enero de 1866 al 20 de mayo de 1868.

Alcance y contenido:

- Presenta carátula principal (F. 1r): "Libro de Bautismos de esta Doctrina de Checa que principio a correr del Mes de Enero del dia 25 del referido Mes en el que se encontrará las partidas de toda clace [sic] de personas apuntadas por su Cura Ynter de Joce [sic] Gabino de Figueroa, cura que fue en el año 1866. Joce Gavino Figueroa".

- Inscripción: "Bautismos celebrados por el Cura inter de esta D.D. Paulino Andrade quien se hizo cargo desde el diez y seis de Enero del año mil ochocientos sesenta y ocho años" (F. 18v).

#### ÁREA DE CONDICIONES DE ACCESO Y UTILIZACIÓN

Índice onomástico de descripción:

- José Gavino Figueroa, cura inter (25 de enero de 1866 al 03 de enero de 1868).
- Paulino Andrade (19 de enero al 17 mayo de 1868).

Índice toponímico de descripción:

- Comprende los ayllus: Orccoca, Hanansaya, Collana, Sausaya, Consa.

#### ÁREA DE CONTROL DE LA DESCRIPCIÓN

Reglas o normas: ISAD(G)

Nota del archivero: Lizby Magdalena Flores Campos

Fecha de la descripción: 27 de setiembre de 2012

Nota del actualizador: Carlos Zegarra Moretti

Fecha de la actualización: 23 de octubre de 2012

---

#### ÁREA DE IDENTIFICACIÓN

Código de referencia: PER/APS/AH/LP/CHE/LB/03

Título: Libro de Bautizos N° 03 de la Parroquia de Checa (1888-1889).

#### ÁREA DE CONTENIDO Y ESTRUCTURA

Breve descripción: Libro que contiene las inscripciones de las partidas de bautizo de la Parroquia de Checa, que comprende del 26 de mayo de 1888 al 15 de mayo de 1889.

Alcance y contenido:

- Auto de la visita judicial realizada por Salas Guevara. Checa, 07 de junio de 1888. Folio 2v.

#### ÁREA DE CONDICIONES DE ACCESO Y UTILIZACIÓN

Índice onomástico de descripción:

- Nicolás de Cárdenas, cura inter (26 de mayo de 1888 al 15 de mayo de 1889).

Índice toponímico de descripción:

- Comprende los ayllus: Sausaya, Collana, Consa, Orccoca.

#### ÁREA DE CONTROL DE LA DESCRIPCIÓN

Reglas o normas: ISAD(G)

Nota del archivero: Lizby Magdalena Flores Campos

Fecha de la descripción: 27 de setiembre de 2012

Nota del actualizador: Carlos Zegarra Moretti

Fecha de la actualización: 23 de octubre de 2012

---

#### ÁREA DE IDENTIFICACIÓN

Código de referencia: PER/APS/AH/LP/CHE/LB/04

Título: Libro de Bautizos N° 04 de la Parroquia de Checa (1891-1896).

#### ÁREA DE CONTENIDO Y ESTRUCTURA

Breve descripción: Libro que contiene las inscripciones de las partidas de bautizo de la Parroquia de Checa, que comprende del 15 de febrero de 1891 al 12 de febrero de 1896.

Alcance y contenido:

- Presenta carátula principal (F. 1r): "Libro de partidas de Bautismos que consta de 96 fs utiles y comienza el 15 de Febrero de 1891. Fecha en que se hizo Cargo de esta Doctrina como cura Ynter el que suscribe. José Domingo Espinosa".

#### ÁREA DE CONDICIONES DE ACCESO Y UTILIZACIÓN

Índice onomástico de descripción:

- José Domingo Espinoza (15 de febrero de 1891 al 18 de diciembre de 1892).
- Mariano P. Jara (12 de febrero de 1896).

#### ÁREA DE CONTROL DE LA DESCRIPCIÓN

Reglas o normas: ISAD(G)

Nota del archivero: Lizby Magdalena Flores Campos

Fecha de la descripción: 27 de setiembre de 2012

Nota del actualizador: Carlos Zegarra Moretti

Fecha de la actualización: 23 de octubre de 2012

---

## MATRIMONIOS

---

#### ÁREA DE IDENTIFICACIÓN

Código de referencia: PER/APS/AH/LP/CHE/LM/01

Título: Libro de Matrimonios N° 01 de la Parroquia de Checa (1890-1896).

#### ÁREA DE CONTENIDO Y ESTRUCTURA

Breve descripción: Libro que contiene las inscripciones de las partidas de matrimonio de la Parroquia de Checa, que comprende del 12 de mayo de 1890 al 26 de octubre de 1896.

#### ÁREA DE CONDICIONES DE ACCESO Y UTILIZACIÓN

Índice onomástico de descripción:

- Benjamín Medrano, cura inter (12 de mayo al 02 de octubre de 1890).
- Fr. Domingo Espinoza (27 de setiembre de 1891 al 29 de noviembre de 1894).
- Fidel Bocángel, cura inter (10 al 26 de octubre de 1896).

#### ÁREA DE CONTROL DE LA DESCRIPCIÓN

Reglas o normas: ISAD(G)

Nota del archivero: Lizby Magdalena Flores Campos

Fecha de la descripción: 27 de setiembre de 2012

Nota del actualizador: Carlos Zegarra Moretti

Fecha de la actualización: 23 de octubre de 2012

---

ENTIERROS

**ÁREA DE IDENTIFICACIÓN**

Código de referencia: PER/APS/AH/LP/CHE/LE/01

Título: Libro de Entierros N° 01 de la Parroquia de Checa (1698-1711).

**ÁREA DE CONTENIDO Y ESTRUCTURA**

Breve descripción: Libro que contiene las inscripciones de las partidas de entierro de la Parroquia de Checa, que comprende del 09 de junio de 1698 al 28 de mayo de 1711.

**ÁREA DE CONDICIONES DE ACCESO Y UTILIZACIÓN**

Índice onomástico de descripción:

- Juan de Olivera y Dolmos (12 de noviembre de 1698 al 21 de enero de 1709).
- Diego Felipe Álvarez (20 de mayo al 07 de julio de 1699).
- Bernardo Fernández de Córdova, (14 de julio de 1700 al 06 de junio de 1708).
- Alexandro de la Haza (24 de enero al 20 de marzo de 1709).
- Antonio de Borda (01 de abril al 19 de setiembre de 1709).
- Mro. Matías de Leyva Morocho (29 de octubre de 1709 al 11 de febrero de 1711).
- Dr. Fernando de Toledo (21 de octubre de 1709 al 28 de mayo de 1711).
- Fr. Pedro Venegas (23 de enero al 03 de abril de 1710).
- Gabriel de Valdeiglesias (12 de abril de 1711).

Índice toponímico de descripción:

- Comprende los ayllus: Checa, Calloma, Cora.

**ÁREA DE CONTROL DE LA DESCRIPCIÓN**

Reglas o normas: ISAD(G)

Nota del archivero: Lizby Magdalena Flores Campos

Fecha de la descripción: 27 de setiembre de 2012

Nota del actualizador: Carlos Zegarra Moretti

Fecha de la actualización: 23 de octubre de 2012

**ÁREA DE IDENTIFICACIÓN**

Código de referencia: PER/APS/AH/LP/CHE/LE/02

Título: Libro de Entierros N° 02 de la Parroquia de Checa (1786-1809).

**ÁREA DE CONTENIDO Y ESTRUCTURA**

Breve descripción: Libro que contiene las inscripciones de las partidas de entierro de la Parroquia de Checa, que comprende del 25 de junio de 1786 al 18 de octubre de 1809.

Alcance y contenido:

- Auto de la visita pastoral realizada por Mons. Bartolomé María de las Heras, obispo de Cusco. Se ordena que en lo sucesivo siempre se exprese los auxilios oportunos de los sacramentos de Penitencia, Eucaristía y Extremaunción con los que se socorrieron a los sepultados pues en muchas de las partidas instruidas por Antonio Santos Gonzales se nota la falta de estas expresiones y que no solamente se pongan en dichas partidas los derechos que contribuyen por los funerales, sino que también las fábricas por roturas de sepulturas ejecutándose igual diligen-



cia en sus respectivos márgenes y que al pobre de solemnidad se entierre con vigilia cantada y misa de cuerpo presente sin embargo de lo dispuesto en el Arancel Diocesano por se conforme a la mente del Papa Benedicto XIV y a la piedad cristiana. Secretario de visita: Josef Gallegos. 03 de diciembre de 1792. Folio 48r.

- Inscripción: "Pasó este Libro á poder de mi Comp<sup>o</sup>. el Lizdo. Dn. Lorenzo Castro el dia veinte y uno de Julio de mil ochocientos seis, en qe. recibio esta Doca. de mi cuenta, pr. haverse retirado este dho dia el Dr Dn. Mariano de la Peña a la Doca. de Sangarará. Manl. Marno. Alvarez".
- Epiflogo: "El Fabriquero entregó otro Libro. Checa, y Octube. 18 de 809".

#### ÁREA DE CONDICIONES DE ACCESO Y UTILIZACIÓN

Índice onomástico de descripción:

- Ignacio Benavides, cura propio (25 de junio de 1786 al 20 de octubre de 1800).
- Julián Valencia, cura propio (18 de abril al 31 de diciembre de 1801).
- Fr. Vicente Otazo, con licencia parroquial (02 de marzo al 17 de junio de 1802).
- Carlos Guillén (28 de mayo de 1806).
- Dr. Mariano de la Peña (03 al 21 de julio de 1806).
- Manuel Mariano Álvarez, cura propio (16 de julio de 1806 al 18 de octubre de 1809).
- Fr. Domingo Ignacio Guaboy (19 de diciembre de 1805 al 23 de marzo de 1806).

Índice toponímico de descripción:

- Comprende los ayllus: Checa, Hanansaya, Orccoca, Consa

#### ÁREA DE CONTROL DE LA DESCRIPCIÓN

Reglas o normas: ISAD(G)

Nota del archivero: Lizby Magdalena Flores Campos

Fecha de la descripción: 27 de setiembre de 2012

Nota del actualizador: Carlos Zegarra Moretti

Fecha de la actualización: 23 de octubre de 2012

FÁBRICA

#### ÁREA DE IDENTIFICACIÓN

Código de referencia: PER/APS/AH/LP/CHE/LF/01

Título: Libro de Fábrica N° 01 de la Parroquia de Checa (1756-1862).

#### ÁREA DE CONTENIDO Y ESTRUCTURA

Breve descripción: Libro de Fábrica de la Parroquia de Checa, que comprende del 01 de noviembre de 1756 al 21 de diciembre de 1862.

Alcance y contenido:

- Presenta carátula principal (F. 1r): "Libro de la Fabrica de esta Sta. Yglesia Parrochial de Sn. Andres de Checa Supa, que lo mano enquadrarn el Lizdo. Dn. Franco. Gonzs. de la Guerra, el año de 1755 años, estando de Cura Thente. en esta dha de Sn. Andres de Checa, y consta de siento noventa y siete fojas".

- Inventario de la Iglesia de Checa. 01 de noviembre de 1756. Folios 1r-17r.
- Aumentos de la Iglesia de Checa. 07 de enero de 1758. Folios 17v-18v.
- Cuentas de la Iglesia de Checa de los años 1760 al 1859.
- Auto de la visita pastoral realizada por Josef Gallegos, cura propio de Putina y vicario foráneo de Azángaro. Secretario de visita: Felipe Maruri. 21 de diciembre de 1783.
- Inventario de la Iglesia de Checa. 10 de setiembre de 1851. 02 folios.

#### ÁREA DE CONDICIONES DE ACCESO Y UTILIZACIÓN

Índice onomástico de descripción:

- Ignacio de Castro, cura propio (12 de noviembre de 1760).
- Ignacio Benavides, cura propio.
- Bernardo Calderón.

#### ÁREA DE CONTROL DE LA DESCRIPCIÓN

Reglas o normas: ISAD(G)

Nota del archivero: Lizby Magdalena Flores Campos

Fecha de la descripción: 27 de setiembre de 2012

Nota del actualizador: Carlos Zegarra Moretti

Fecha de la actualización: 23 de octubre de 2012

---

#### ÁREA DE IDENTIFICACIÓN

Código de referencia: PER/APS/AH/LP/CHE/LF/02

Título: Libro de Fábrica N° 02 de la Parroquia de Checa (1852-1870).

#### ÁREA DE CONTENIDO Y ESTRUCTURA

Breve descripción: Libro de Fábrica de la Parroquia de Checa, que comprende del 29 de agosto de 1852 al 16 de junio de 1870.

Alcance y contenido:

- Expediente de Toribio Bravo, administrador económico de la Iglesia de Checa sobre que Pascual Mercado le entregue todos sus propios de ésta. 24 folios.
- Expediente de Toribio Bravo, ecónomo de la Iglesia de Checa sobre despacho violento. 14 folios.
- Razón de los ingresos y egresos del año de 1861.

#### ÁREA DE CONDICIONES DE ACCESO Y UTILIZACIÓN

Índice onomástico de descripción:

- José Gavino Figueroa.

#### ÁREA DE CONTROL DE LA DESCRIPCIÓN

Reglas o normas: ISAD(G)

Nota del archivero: Lizby Magdalena Flores Campos

Fecha de la descripción: 27 de setiembre de 2012

Nota del actualizador: Carlos Zegarra Moretti

Fecha de la actualización: 23 de octubre de 2012

---

## SAN LUCAS DE LAYO

### MATRIMONIOS

---

#### ÁREA DE IDENTIFICACIÓN

Código de referencia: PER/APS/AH/LP/LAN/LM/01

Título: Libro de Matrimonios N° 01 de la Parroquia de Layo (1932-1954).

#### ÁREA DE CONTENIDO Y ESTRUCTURA

Breve descripción: Libro de Matrimonios de la Parroquia de Layo, que comprende 12 de agosto de 1932 hasta el 15 de setiembre de 1954.

Alcance y contenido:

- Contiene dos partidas matrimoniales mimeografiadas.

#### ÁREA DE CONDICIONES DE ACCESO Y UTILIZACIÓN

Índice onomástico de descripción:

- Epifanio Miranda.
- Pedro Montesinos.
- Nando Díaz Medrano.
- Juan de Dios Medrano.
- Elías Esquivel.
- Segundo Vargas, cura párroco.
- Mujica Ortiz.
- Ángel E. del Castillo.
- Cristóbal Cruz.
- Manuel Taparacot.

#### ÁREA DE CONTROL DE LA DESCRIPCIÓN

Reglas o normas: ISAD(G)

Nota del archivero: Brenda Purizaca Alvines

Fecha de la descripción: 08 de octubre de 2012

Nota del actualizador: Carlos Zegarra Moretti

Fecha de la actualización: 18 de octubre de 2012

---

FÁBRICA

---

**ÁREA DE IDENTIFICACIÓN**

Código de referencia: PER/APS/AH/LP/LAN/LF/01

Título: Libro de Fábrica N° 01 de la Parroquia de Layo (1897-1909).

**ÁREA DE CONTENIDO Y ESTRUCTURA**

Breve descripción: Libro de Fábrica de la Parroquia de Layo, que comprende del 01 de noviembre de 1897 hasta el 10 de octubre de 1909.

Alcance y contenido:

- Presenta carátula principal: "Cuaderno de gastos en la Yglesia de Langui desde que me hice cargo de esta Doctrina. Dinero empleado y suplido á la Fábrica. Desde 1° de Noviembre de 1897".
- Cuentas de los años 1897, 1898, 1899, 1900, 1901, 1902.
- Delegación de la Visita Canónica a las Parroquias de Canas. Langui, 11 de setiembre de 1909.

**ÁREA DE CONTROL DE LA DESCRIPCIÓN**

Reglas o normas: ISAD(G)

Nota del archivero: Brenda Purizaca Alvines

Fecha de la descripción: 08 de octubre de 2012

Nota del actualizador: Carlos Zegarra Moretti

Fecha de la actualización: 18 de octubre de 2012

---

**ÁREA DE IDENTIFICACIÓN**

Código de referencia: PER/APS/AH/LP/LAN/LF/02

Título: Libro de Fábrica N° 02 de la Parroquia de Layo (1909-1951).

**ÁREA DE CONTENIDO Y ESTRUCTURA**

Breve descripción: Libro de Fábrica de la Parroquia de Layo, que comprende del 21 de diciembre de 1909 hasta el 28 de marzo de 1951.

Alcance y contenido:

- Presenta carátula principal: "Libro de Ynventario de la Sta Yglesia Parroquial de N. Sra° de la Asunción de Langui. Diciembre 21 de 1909".
- "Ynventario que se practica al hacerse cargo de Economo Fabriquero, el Sr. D. Gregorio Vera Román, por nombramiento expedido por el Yltmo° Mons° Provisor y Vicario General de la Diocesis Dr. Juan C. Cosio estando de Cura Párroco el Sr° Dr. Andrés García, el 21 de diciembre de 1909". Folio 03.
- "Ymbentario que se practica al hacerme cargo de la Doctrina el Sr. Cura Dr° Andres Huarmiso siendo Ecónomo Fabriquero D. Gregorio V. Roman el 20 de febrero de 1910". Folio 11.

**ÁREA DE CONTROL DE LA DESCRIPCIÓN**

Reglas o normas: ISAD(G)

Nota del archivero: Brenda Purizaca Alvines

Fecha de la descripción: 08 de octubre de 2012

Nota del actualizador: Carlos Zegarra Moretti

Fecha de la actualización: 18 de octubre de 2012

---

#### ÁREA DE IDENTIFICACIÓN

Código de referencia: PER/APS/AH/LP/LAN/LF/03

Título: Libro de Fábrica N° 03 de la Parroquia de Layo (1917-1920).

#### ÁREA DE CONTENIDO Y ESTRUCTURA

Breve descripción: Libro de Fábrica de la Parroquia de Layo, que comprende del 02 de enero de 1917 hasta el 31 de julio de 1920.

Alcance y contenido:

- Presenta carátula principal: "Libro de inventariación de la plata labrada, ornamentos y demás enceres de la Yglesia Parroquial de San Lucas de Layo; practicada entre el ex párroco Sr. Doctor Juan A. Guarnizo y el recién entrante señor doctor Mariano P. Alincastre: en Layo a 2 de enero de 1917".

#### ÁREA DE CONTROL DE LA DESCRIPCIÓN

Reglas o normas: ISAD(G)

Nota del archivero: Brenda Purizaca Alvines

Fecha de la descripción: 08 de octubre de 2012

Nota del actualizador: Carlos Zegarra Moretti

Fecha de la actualización: 18 de octubre de 2012

---

### CORRESPONDENCIA

---

#### ÁREA DE IDENTIFICACIÓN

Código de referencia: PER/APS/AH/LP/LAN/CO/01

Título: Libro de Correspondencias N° 01 de la Parroquia de Layo (1917-1928).

#### ÁREA DE CONTENIDO Y ESTRUCTURA

Breve descripción: Libro de Correspondencia de la Parroquia de Layo, que comprende del 18 de junio de 1917 hasta el 26 de octubre de 1928.

Alcance y contenido:

- Presenta carátula principal: "Archivo Parroquial de Langui i Layo formado por el infrascripto, a partir de 18 de julio de 1918 a 1928 [...] Langui, marzo 27 de 1931".
- Carta dirigida a los párrocos de la provincia de Canas y Espinar por el obispo de Cusco, Pedro Pascual Farfán de los Godos, sobre el avance de los Protestantes. Cusco, 01 de enero de 1922.

#### ÁREA DE CONTROL DE LA DESCRIPCIÓN

Reglas o normas: ISAD(G)

Nota del archivero: Brenda Purizaca Alvines

Fecha de la descripción: 08 de octubre de 2012

Nota del actualizador: Carlos Zegarra Moretti

Fecha de la actualización: 18 de octubre de 2012

---

**ÁREA DE IDENTIFICACIÓN**

Código de referencia: PER/APS/AH/LP/LAN/CO/02

Título: Libro de Correspondencias N° 02 de la Parroquia de Layo (1929-1937).

**ÁREA DE CONTENIDO Y ESTRUCTURA**

Breve descripción: Libro de Correspondencia de la Parroquia de Layo, que comprende del 11 de julio de 1929 hasta el 10 de agosto de 1937.

Alcance y contenido:

- Presenta carátula principal: "Archivo Parroquial de Langui y Layo. Consta de 96 fojas, a partir de 11 de julio de 1929 a 10 de agosto de 1937. Formado por el Sr. Párroco. Miguel A. Bustamante".

**ÁREA DE CONTROL DE LA DESCRIPCIÓN**

Reglas o normas: ISAD(G)

Nota del archivero: Brenda Purizaca Alvines

Fecha de la descripción: 08 de octubre de 2012

Nota del actualizador: Carlos Zegarra Moretti

Fecha de la actualización: 18 de octubre de 2012

---

**DIVERSOS**

---

**ÁREA DE IDENTIFICACIÓN**

Código de referencia: PER/APS/AH/LP/LAN/DI/01

Título: Libro Diverso N° 01 de la Parroquia de Layo (1892).

**ÁREA DE CONTENIDO Y ESTRUCTURA**

Breve descripción: Libro Diverso de la Parroquia de Layo, que comprende del 12 de abril de 1892 hasta el 20 de setiembre de 1892.

Alcance y contenido:

- Presenta carátula principal: "Remate de la Hacienda Piñacollo. N° 1892. Layo".
- Contiene un ejemplar del periódico cusqueño La Reforma, edición del sábado 30 de abril de 1892.

**ÁREA DE CONTROL DE LA DESCRIPCIÓN**

Reglas o normas: ISAD(G)

Nota del archivero: Brenda Purizaca Alvines

Fecha de la descripción: 08 de octubre de 2012

Nota del actualizador: Carlos Zegarra Moretti

Fecha de la actualización: 18 de octubre de 2012

---

**ÁREA DE IDENTIFICACIÓN**

Código de referencia: PER/APS/AH/LP/LAN/DI/02

Título: Libro Diverso N° 02 de la Parroquia de Layo (1907-1967).

**ÁREA DE CONTENIDO Y ESTRUCTURA**

Breve descripción: Libro Diverso de la Parroquia de Layo, que comprende del 07 de setiembre de 1907 hasta el 10 de junio de 1967.

Alcance y contenido:

- Carta del párroco de Langui, Layo y Checa, Roberto L. Noon a Luis Vera M. del 23 de mayo de 1964, donde le prolonga la firma de su contrato por el Fundo de Vertientes de la Parroquia de Langui.

**ÁREA DE CONTROL DE LA DESCRIPCIÓN**

Reglas o normas: ISAD(G)

Nota del archivero: Brenda Purizaca Alvines

Fecha de la descripción: 08 de octubre de 2012

Nota del actualizador: Carlos Zegarra Moretti

Fecha de la actualización: 18 de octubre de 2012

---

**ÁREA DE IDENTIFICACIÓN**

Código de referencia: PER/APS/AH/LP/LAN/DI/03

Título: Libro Diverso N° 03 de la Parroquia de Layo (1948-1954).

**ÁREA DE CONTENIDO Y ESTRUCTURA**

Breve descripción: Libro Diverso de la Parroquia de Layo, que comprende del 09 de diciembre de 1948 hasta el 27 de setiembre de 1954.

Alcance y contenido:

- Relación de párrocos de los años de 1880 a 1953.
- Informes de limosnas.
- Exhortaciones pastorales del arzobispo de Cusco, Santiago Hermoza.
- Documentos de la Guardia Civil Rural Puesto de Chectuyoc.
- Copia certificada de los documentos referentes a la chacra Curayanasi, ubicada en Laccaymarca, propiedad de la Iglesia de Langui.
- Escritura de venta de la chacra Laccaymarca.

**ÁREA DE CONTROL DE LA DESCRIPCIÓN**

Reglas o normas: ISAD(G)

Nota del archivero: Brenda Purizaca Alvines

Fecha de la descripción: 08 de octubre de 2012

Nota del actualizador: Carlos Zegarra Moretti

Fecha de la actualización: 18 de octubre de 2012

---





## NUESTRA SEÑORA DE LA ASUNTA DE PAMPAMARCA

BAUTIZOS

---

### ÁREA DE IDENTIFICACIÓN

Código de referencia: PER/APS/AH/LP/PAM/LB/01

Título: Libro de Bautizos N° 01 de la Parroquia de Pampamarca (1723-1827).

### ÁREA DE CONTENIDO Y ESTRUCTURA

Breve descripción: Libro que contiene las inscripciones de las partidas de bautizo de la Parroquia de Pampamarca, que comprende del 05 de junio de 1723 al 13 de agosto de 1827.

### ÁREA DE CONDICIONES DE ACCESO Y UTILIZACIÓN

Índice toponímico de descripción:

- Comprende los ayllus: Pampamarca, Ccapa.

### ÁREA DE CONTROL DE LA DESCRIPCIÓN

Norma: ISAD(G)

Nota del archivero: Jazmín Ruiz Ávila

Fecha de la descripción: 24 de setiembre de 2012

Nota del actualizador: Carlos Zegarra Moretti

Fecha de la actualización: 22 de octubre de 2012

---

### ÁREA DE IDENTIFICACIÓN

Código de referencia: PER/APS/AH/LP/PAM/LB/02

Título: Libro de Bautizos N° 02 de la Parroquia de Pampamarca (1827-1858).

### ÁREA DE CONTENIDO Y ESTRUCTURA

Breve descripción: Libro que contiene las inscripciones de las partidas de bautizo de la Parroquia de Pampamarca, que comprende del 19 de setiembre de 1827 al 30 de enero de 1858.

Alcance y contenido:

- Presenta carátula principal: "Libro de Bautismos de Pampamarca que corre desde 1° de Enero de 1828".
- En el interior se encuentran 4 folios rotos, de los cuales se desconoce información.

### ÁREA DE CONDICIONES DE ACCESO Y UTILIZACIÓN

Índice toponímico de descripción:

- Comprende los ayllus: Pampamarca, Ccapa.

### ÁREA DE CONTROL DE LA DESCRIPCIÓN

Norma: ISAD(G)

Nota del archivero: Jazmín Ruiz Ávila

Fecha de la descripción: 24 de setiembre de 2012

Nota del actualizador: Carlos Zegarra Moretti

Fecha de la actualización: 22 de octubre de 2012

---

#### ÁREA DE IDENTIFICACIÓN

Código de referencia: PER/APS/AH/LP/PAM/LB/03

Título: Libro de Bautizos N° 03 de la Parroquia de Pampamarca (1880-1890).

#### ÁREA DE CONTENIDO Y ESTRUCTURA

Breve descripción: Libro que contiene las inscripciones de las partidas de bautizo de la Parroquia de Pampamarca, que comprende del 02 de octubre de 1880 al 08 de abril de 1890.

Alcance y contenido:

- Presenta carátula principal (F. 1r): "Registro de inscripciones de bautismo en la Parroquia de Pampamarca, Provincia de Canas, Departamento del Cuzco. Principió el 2 de Octubre de 1880 á Octubre de 1890. Lima. Imprenta del Estado. Calle de la Rifa, núm. 58. 1878".
- Contiene inscripciones de partidas de bautizo de la Parroquia San Felipe de Tungasuca (del 21 de setiembre al 08 de octubre de 1882).

#### ÁREA DE CONDICIONES DE ACCESO Y UTILIZACIÓN

Índice onomástico de descripción:

- Marcelino Gonzales Delgado, cura propio (02 de octubre de 1880 al 08 de abril de 1890).
- Pedro José Vera (02 al 04 de octubre de 1882).

Índice toponímico de descripción:

- Contiene inscripciones de partidas de bautizo de la Parroquia de Tungasuca.

#### ÁREA DE CONTROL DE LA DESCRIPCIÓN

Norma: ISAD(G)

Nota del archivero: Jazmín Ruiz Ávila

Fecha de la descripción: 24 de setiembre de 2012

Nota del actualizador: Carlos Zegarra Moretti

Fecha de la actualización: 22 de octubre de 2012

---

#### ÁREA DE IDENTIFICACIÓN

Código de referencia: PER/APS/AH/LP/PAM/LB/04

Título: Libro de Bautizos N° 04 de la Parroquia de Pampamarca (1893-1898).

#### ÁREA DE CONTENIDO Y ESTRUCTURA

Breve descripción: Libro que contiene las inscripciones de las partidas de bautizo de la Parroquia de Pampamarca, que comprende del 20 de abril de 1893 al 29 de setiembre de 1898.

Alcance y contenido:

- Presenta carátula principal (F. 1r): "Libro de Bautismos de la Parroquia de Pampamarca principia el 20 de Abril del año 1893 i termina el año de 1898 que corre a cargo del cura propio Marcelino Gonzales Deza".
- Auto de la visita del 26 de noviembre de 1909 por Yábar, donde se revisa el libro y se menciona que "las partidas no tienen numeración, ni sumilla en la [sic] márgenes, por lo demás queda aprobado". Secretario de visita: Fr. M. Jesús Castro.

#### ÁREA DE CONTROL DE LA DESCRIPCIÓN

Norma: ISAD(G)

Nota del archivero: Jazmín Ruiz Ávila

Fecha de la descripción: 24 de setiembre de 2012

Nota del actualizador: Carlos Zegarra Moretti

Fecha de la actualización: 22 de octubre de 2012

### MATRIMONIOS

#### ÁREA DE IDENTIFICACIÓN

Código de referencia: PER/APS/AH/LP/PAM/LM/01

Título: Libro de Matrimonios N° 01 de la Parroquia de Pampamarca (1841-1880).

#### ÁREA DE CONTENIDO Y ESTRUCTURA

Breve descripción: Libro que contiene las inscripciones de las partidas de matrimonio de la Parroquia de Pampamarca, que comprende 20 de mayo de 1841 al 26 de agosto de 1880.

Alcance y contenido:

- Presenta carátula principal: "Libro de Matrimonios de los pueblos de Pampamarca y Tungasuca que corre desde cinco de Marzo de 1841, en que tomó colacn. de la Doctrina el Cura propio Dn. José Benito Calderon. 1841".
- No contiene inscripciones de Pampamarca ni Tungasuca en los meses de marzo, abril y diciembre de 1841; ni en los meses de febrero, marzo, abril, mayo, junio, octubre, noviembre y diciembre de 1842; ni en los meses de marzo, setiembre, octubre, noviembre y diciembre de 1843; ni en los meses de marzo, abril, junio, agosto, octubre y diciembre de 1844; ni en los meses de febrero, abril, noviembre y diciembre de 1845
- No contiene inscripciones de Tungasuca en los meses de febrero, marzo y junio de 1843.
- No contiene inscripciones de Pampamarca en el mes de agosto de 1843.
- En el año de 1848 hay información a partir del mes de octubre.
- En el año de 1849 hay datos a partir del mes de setiembre.
- Hay un folio intermedio que va dirigido al Sr. Teniente cura de Pampamarca, en el cual se hace referencia al Concilio de Trento.
- Dentro de los folios se encuentra una nota suelta que va dirigida al cura de Pampamarca, en la que se solicita el permiso para que la feligresa María Aucaylla pueda contraer matrimonio ya que no tiene ningún impedimento. Firma José Bavadell.
- En otra nota con fecha Cusco, 02 de enero de 1852, el padre Bernardo Barreda hace un escrito en donde habla de una joven que se escapó de su esposo y tenía como último pedido antes de su muerte se le comunique para poder ser enterrada en el panteón.

#### ÁREA DE CONDICIONES DE ACCESO Y UTILIZACIÓN

Índice toponímico de descripción:

- Comprende: Pampamarca y Tungasuca.

**ÁREA DE CONTROL DE LA DESCRIPCIÓN**

Norma: ISAD(G)

Nota del archivero: Jazmín Ruiz Ávila

Fecha de la descripción: 25 de setiembre de 2012

Nota del actualizador: Carlos Zegarra Moretti

Fecha de la actualización: 22 de octubre de 2012

---

**ÁREA DE IDENTIFICACIÓN**

Código de referencia: PER/APS/AH/LP/PAM/LM/02

Título: Libro de Matrimonios N° 02 de la Parroquia de Pampamarca (1880-1902).

**ÁREA DE CONTENIDO Y ESTRUCTURA**

Breve descripción: Libro que contiene las inscripciones de las partidas de matrimonio de la Parroquia de Pampamarca, que comprende del 02 de octubre de 1880 al 24 de octubre de 1902.

**ÁREA DE CONDICIONES DE ACCESO Y UTILIZACIÓN**

Índice toponímico de descripción:

- Comprende: Pampamarca, Mosocllacta, Surimana y Tungasuca.

**ÁREA DE CONTROL DE LA DESCRIPCIÓN**

Norma: ISAD(G)

Nota del archivero: Jazmín Ruiz Ávila

Fecha de la descripción: 25 de setiembre de 2012

Nota del actualizador: Carlos Zegarra Moretti

Fecha de la actualización: 22 de octubre de 2012

---

ENTERROS

---

**ÁREA DE IDENTIFICACIÓN**

Código de referencia: PER/APS/AH/LP/PAM/LE/01

Título: Libro de Entierros N° 01 de la Parroquia de Pampamarca (1800-1845).

**ÁREA DE CONTENIDO Y ESTRUCTURA**

Breve descripción: Libro que contiene las inscripciones de las partidas de entierro de la Parroquia de Pampamarca, que comprende del 23 de octubre de 1800 al 26 de mayo de 1845.

**ÁREA DE CONDICIONES DE ACCESO Y UTILIZACIÓN**

Índice toponímico de descripción:

- Comprende: Surimana, Tungasuca y Pampamarca.

**ÁREA DE CONTROL DE LA DESCRIPCIÓN**

Norma: ISAD(G)

Nota del archivero: Jazmín Ruiz Ávila

Fecha de la descripción: 25 de setiembre de 2012

Nota del actualizador: Carlos Zegarra Moretti

Fecha de la actualización: 22 de octubre de 2012

---

#### ÁREA DE IDENTIFICACIÓN

Código de referencia: PER/APS/AH/LP/PAM/LE/02

Título: Libro de Entierros N° 02 de la Parroquia de Pampamarca (1841-1852).

#### ÁREA DE CONTENIDO Y ESTRUCTURA

Breve descripción: Libro que contiene las inscripciones de las partidas de entierro de la Parroquia de Pampamarca, que comprende del 10 de julio de 1841 al 14 de setiembre de 1852.

Alcance y contenido:

- No contiene inscripciones de Pampamarca en el mes de diciembre de 1841 ni en los meses de febrero a abril de 1842 ni en los meses de abril y setiembre de 1843.
- No contiene inscripciones de Tungasuca en los meses de junio, julio y setiembre de 1842 ni en los meses de febrero y marzo de 1843.
- No contiene inscripciones de Pampamarca y Tungasuca en el mes de enero de 1843.

#### ÁREA DE CONDICIONES DE ACCESO Y UTILIZACIÓN

Índice toponímico de descripción:

- Comprende: Tungasuca y Pampamarca.

#### ÁREA DE CONTROL DE LA DESCRIPCIÓN

Norma: ISAD(G)

Nota del archivero: Jazmín Ruiz Ávila

Fecha de la descripción: 25 de setiembre de 2012

Nota del actualizador: Carlos Zegarra Moretti

Fecha de la actualización: 22 de octubre de 2012

---

#### ÁREA DE IDENTIFICACIÓN

Código de referencia: PER/APS/AH/LP/PAM/LE/03

Título: Libro de Entierros N° 03 de la Parroquia de Pampamarca (1864-1880).

#### ÁREA DE CONTENIDO Y ESTRUCTURA

Breve descripción: Libro que contiene las inscripciones de las partidas de entierro de la Parroquia de Pampamarca, que comprende del 20 de abril de 1864 al 28 de setiembre de 1880.

Alcance y contenido:

- Presenta carátula principal: "Libro de Entierros de la Doctrina de Pampamarca de 1864 á 1880".
- No contiene información para el mes de abril de 1869.
- Contiene inscripciones de partidas de Tungasuca y Mosocclacta.
- Auto de la visita pastoral realizada por Castro, donde se revisa y aprueba el libro. 27 de noviembre de 1909. Último folio.

**ÁREA DE CONTROL DE LA DESCRIPCIÓN**

Norma: ISAD(G)

Nota del archivero: Jazmín Ruiz Ávila

Fecha de la descripción: 25 de setiembre de 2012

Nota del actualizador: Carlos Zegarra Moretti

Fecha de la actualización: 22 de octubre de 2012

---

**ÁREA DE IDENTIFICACIÓN**

Código de referencia: PER/APS/AH/LP/PAM/LE/04

Título: Libro de Entierros N° 04 de la Parroquia de Pampamarca (1895-1902).

**ÁREA DE CONTENIDO Y ESTRUCTURA**

Breve descripción: Libro que contiene las inscripciones de las partidas de entierro de la Parroquia de Pampamarca, que comprende del 28 de junio de 1895 al 12 de abril de 1902.

Alcance y contenido:

- Presenta carátula principal: "Libro de entierros de la Parroquia de Pampamarca. Principia desde el 1° de Julio el año de 1895. A cargo del Cura propio Marcelino Gonzales Delgado".
- Auto de visita pastoral realizado por Yábar. Se revisa y aprueba el libro, pero indicando la falta de sumillas y numeración de las partidas. Secretario de visita: Fr. M. Jesús Castro. 27 de noviembre de 1909

**ÁREA DE CONTROL DE LA DESCRIPCIÓN**

Norma: ISAD(G)

Nota del archivero: Jazmín Ruiz Ávila

Fecha de la descripción: 25 de setiembre de 2012

Nota del actualizador: Carlos Zegarra Moretti

Fecha de la actualización: 22 de octubre de 2012

---

**ÁREA DE IDENTIFICACIÓN**

Código de referencia: PER/APS/AH/LP/PAM/LE/05

Título: Libro de Entierros N° 05 de la Parroquia de Pampamarca (1902-1911).

**ÁREA DE CONTENIDO Y ESTRUCTURA**

Breve descripción: Libro que contiene las inscripciones de las partidas de entierro de la Parroquia de Pampamarca, que comprende del 01 de mayo de 1902 al 31 de marzo de 1911.

Alcance y contenido:

- Presenta carátula principal: "Libro de entierros de la Parroquia de Pampamarca, Provincia de Canchis. Principia el primero de Mayo del año 1902. A cargo del cura propio Marcelino Gonzales Delg°."

**ÁREA DE CONTROL DE LA DESCRIPCIÓN**

Norma: ISAD(G)

Nota del archivero: Jazmín Ruiz Ávila

Fecha de la descripción: 25 de setiembre de 2012

Nota del actualizador: Carlos Zegarra Moretti

Fecha de la actualización: 22 de octubre de 2012

---

#### ÁREA DE IDENTIFICACIÓN

Código de referencia: PER/APS/AH/LP/PAM/LE/06

Título: Libro de Entierros N° 06 de la Parroquia de Pampamarca (1918-1925).

#### ÁREA DE CONTENIDO Y ESTRUCTURA

Breve descripción: Libro que contiene las inscripciones de las partidas de entierro de la Parroquia de Pampamarca, que comprende del 01 de enero de 1918 al 26 de noviembre de 1925.

Alcance y contenido:

- Presenta carátula principal: "Libro de Partidas de Defunciones, de la Doctrina de Pampamarca, que rije desde el año 1918 á 1925, á cargo el Párroco Ynterino que suscribe. Adrián Mujica Ortiz. Parroquia de la Asunción de Pampamarca á 1° de Enero de 1918".
- Auto de la visita pastoral realizada por Mons. Santiago Hermosa y Sarmiento, obispo de Cusco. Canciller y secretario de visita: Isidro Nuñis Sánchez. 08 de julio de 1942. Último folio.

#### ÁREA DE CONTROL DE LA DESCRIPCIÓN

Norma: ISAD(G)

Nota del archivero: Jazmín Ruiz Ávila

Fecha de la descripción: 25 de setiembre de 2012

Nota del actualizador: Carlos Zegarra Moretti

Fecha de la actualización: 22 de octubre de 2012

---

#### ÁREA DE IDENTIFICACIÓN

Código de referencia: PER/APS/AH/LP/PAM/LE/07

Título: Libro de Entierros N° 07 de la Parroquia de Pampamarca (1925-1942).

#### ÁREA DE CONTENIDO Y ESTRUCTURA

Breve descripción: Libro que contiene las inscripciones de las partidas de entierro de la Parroquia de Pampamarca, que comprende del 26 de noviembre de 1925 al 8 de julio de 1942.

Alcance y contenido:

- Contiene carátula principal: "Libro Parroquial de Defunciones que corre a cargo del suscrito, a partir e la fecha Mes Nvbre. Año 1925. Pampamarca, a 24 de noviembre de 1925. Mauricio Mayorga".
- Auto de la visita pastoral realizada por Mons. Santiago Hermoza y Sarmiento, obispo de Cusco. Se revisan y aprueban las partidas. Canciller y secretario de visita: Isidro Nuñis Sánchez. 08 de julio de 1942.

#### ÁREA DE CONTROL DE LA DESCRIPCIÓN

Norma: ISAD(G)

Nota del archivero: Jazmín Ruiz Ávila

Fecha de la descripción: 25 de setiembre de 2012

Nota del actualizador: Carlos Zegarra Moretti

Fecha de la actualización: 22 de octubre de 2012

---

#### ÁREA DE IDENTIFICACIÓN

Código de referencia: PER/APS/AH/LP/PAM/LE/08

Título: Libro de Entierros N° 08 de la Parroquia de Pampamarca (1933-1937).

**ÁREA DE CONTENIDO Y ESTRUCTURA**

Breve descripción: Libro que contiene las inscripciones de las partidas de entierro de la Parroquia de Pampamarca, que comprende del 02 de marzo de 1933 al 31 de agosto de 1937.

**ÁREA DE CONTROL DE LA DESCRIPCIÓN**

Norma: ISAD(G)

Nota del archivero: Jazmín Ruiz Ávila

Fecha de la descripción: 25 de setiembre de 2012

Nota del actualizador: Carlos Zegarra Moretti

Fecha de la actualización: 22 de octubre de 2012

---

**ÁREA DE IDENTIFICACIÓN**

Código de referencia: PER/APS/AH/LP/PAM/LE/09

Título: Libro de Entierros N° 09 de la Parroquia de Pampamarca (1938-1947).

**ÁREA DE CONTENIDO Y ESTRUCTURA**

Breve descripción: Libro que contiene las inscripciones de las partidas de entierro de la Parroquia de Pampamarca, que comprende del 14 de diciembre de 1938 al 11 de agosto de 1947.

Alcance y contenido:

- Presenta carátula: "Libro de Defunciones. 1938".
- El libro presenta una hoja inserta del año 1950 que trata la certificación del fallecimiento del hijo legítimo de don Manuel Quispe y Brígida Escalante, ambos residentes de Pabellones. Murió de enfermedad y fue sepultado en el cementerio general de tercera clase.

**ÁREA DE CONTROL DE LA DESCRIPCIÓN**

Norma: ISAD(G)

Nota del archivero: Jazmín Ruiz Ávila

Fecha de la descripción: 25 de setiembre de 2012

Nota del actualizador: Carlos Zegarra Moretti

Fecha de la actualización: 22 de octubre de 2012

---



---

#### ÁREA DE IDENTIFICACIÓN

Código de referencia: PER/APS/AH/LP/PAM/LF/01

Título: Libro de Fábrica N° 01 de la Parroquia de Pampamarca (1698-1861).

#### ÁREA DE CONTENIDO Y ESTRUCTURA

Breve descripción: Libro de Fábrica de la Parroquia de Pampamarca, que comprende del 09 de setiembre de 1698 al 21 de julio de 1861.

Alcance y contenido:

- Auto de la visita pastoral realizada por el Licenciado Andrés de Mollinedo que hace al pueblo de Pampamarca en el año de 1698.
- Auto de la visita pastoral realizada por Mons. Bernardo Serrada, obispo de Cusco. Secretario: Juan de Villareal.
- Auto de la visita pastoral. Notario público: Tomás de Villavicencio. Yanaoca.
- Auto de la visita pastoral realizada por Joseph Gallegos. Secretario de visita: Enrico Pacheco. Mosocclacta.
- Inscripción: el cura Miguel de Silva queda a cargo de los bienes y debe rendir cuentas cada vez que se le pida. Firmado por Andrés de Mollendo y Miguel de Silva y Obando.
- Hay un folio que hace referencia a una carta que escribe Don Mariano Antonio de la Cueva, en donde dice que hay muchas faltas de los bienes de plata en el pueblo de Mosocclacta.

#### ÁREA DE CONTROL DE LA DESCRIPCIÓN

Norma: ISAD(G)

Nota del archivero: Jazmín Ruiz Ávila

Fecha de la descripción: 26 de setiembre de 2012

Nota del actualizador: Carlos Zegarra Moretti

Fecha de la actualización: 22 de octubre de 2012

---

#### ÁREA DE IDENTIFICACIÓN

Código de referencia: PER/APS/AH/LP/PAM/LF/02

Título: Libro de Fábrica N° 02 de la Parroquia de Pampamarca (1698-1861).

#### ÁREA DE CONTENIDO Y ESTRUCTURA

Breve descripción: Libro de Fábrica de la Parroquia de Pampamarca, que comprende del 22 de setiembre de 1688 al 31 de julio de 1861.

Alcance y contenido:

- En el libro se encuentra la visita del obispo Bartolomé María de las Heras al pueblo de San Felipe de Tungasuca. Julio de 1794.
- Inventario del Pueblo de Tungasuca. Firmado por Cayetano Valdivia.
- Inventario a la Santa Iglesia de San Felipe Apóstol de Tungasuca 1810.

#### ÁREA DE CONTROL DE LA DESCRIPCIÓN

Norma: ISAD(G)

Nota del archivero: Jazmín Ruiz Ávila

Fecha de la descripción: 26 de setiembre de 2012

Nota del actualizador: Carlos Zegarra Moretti

Fecha de la actualización: 22 de octubre de 2012

---

#### ÁREA DE IDENTIFICACIÓN

Código de referencia: PER/APS/AH/LP/PAM/LF/03

Título: Libro de Fábrica N° 03 de la Parroquia de Pampamarca (1711-1861).

#### ÁREA DE CONTENIDO Y ESTRUCTURA

Breve descripción: Libro de Fábrica de la Parroquia de Pampamarca, que comprende del 01 de setiembre de 1711 al 20 de julio de 1861.

Alcance y contenido:

- Anotaciones de cargos y descargos.

#### ÁREA DE CONTROL DE LA DESCRIPCIÓN

Norma: ISAD(G)

Nota del archivero: Jazmín Ruiz Ávila

Fecha de la descripción: 26 de setiembre de 2012

Nota del actualizador: Carlos Zegarra Moretti

Fecha de la actualización: 22 de octubre de 2012

---

#### ÁREA DE IDENTIFICACIÓN

Código de referencia: PER/APS/AH/LP/PAM/LF/04

Título: Libro de Fábrica N° 04 de la Parroquia de Pampamarca (1870).

#### ÁREA DE CONTENIDO Y ESTRUCTURA

Breve descripción: Libro de Fábrica de la Parroquia de Pampamarca, que comprende del 04 de marzo de 1870 al 11 de diciembre de 1872.

Alcance y contenido:

- Inventario de los bienes de la Iglesia de Surimana. Presentes: Santiago Sánchez, gobernador; Toribio Palomino, cura saliente; Ignacio Sánchez, juez de Paz. 11 de diciembre de 1872.
- La segunda parte del libro contiene el inventario de la Iglesia de Pampamarca que se llevó a cabo con la presencia de los señores curas, el gobernador, teniente gobernador, juez de paz y los demás vecinos del pueblo. Este informe es copia fiel de su original. Firmado en Pampamarca el 28 de abril de 1870 por Toribio Palomino.

#### ÁREA DE CONTROL DE LA DESCRIPCIÓN

Norma: ISAD(G)

Nota del archivero: Jazmín Ruiz Ávila

Fecha de la descripción: 26 de setiembre de 2012

Nota del actualizador: Carlos Zegarra Moretti

Fecha de la actualización: 22 de octubre de 2012

---

#### ÁREA DE IDENTIFICACIÓN

Código de referencia: PER/APS/AH/LP/PAM/LF/05

Título: Libro de Fábrica N° 05 de la Parroquia de Pampamarca (1870-1878).

#### ÁREA DE CONTENIDO Y ESTRUCTURA

Breve descripción: Libro de Fábrica de la Parroquia de Pampamarca, que comprende del 04 de marzo de 1870 al 4 de marzo de 1878.

Alcance y contenido:

- En el primer folio se dice el contenido del libro y además marca la fecha de 1878 como fin de los inventarios.
- Inventario realizado en Pampamarca el 04 de marzo de 1870. Presentes: Santiago Escalante y Toribio Palomino (ambos curas), el gobernador Mariano Yaravia, el teniente gobernador: Mariano Castro, el juez de Paz: Mariano Figueroa, y otros.
- Inventario de Mosocllacta que es mucho más pequeño y que dice haber unos sobrantes. Está firmado por Mariano Castilla, Toribio Palomino, Juan Caballero. 04 de marzo de 1878.
- Inventario de la Iglesia de Surimana que cierra diciendo que no existe falta de ninguna clase firmado el 11 de diciembre de 1872.
- Inventario de la Iglesia de Tungasuca del cual no se tiene fecha alguna.

#### ÁREA DE CONTROL DE LA DESCRIPCIÓN

Norma: ISAD(G)

Nota del archivero: Jazmín Ruiz Ávila

Fecha de la descripción: 26 de setiembre de 2012

Nota del actualizador: Carlos Zegarra Moretti

Fecha de la actualización: 22 de octubre de 2012

---

#### ÁREA DE IDENTIFICACIÓN

Código de referencia: PER/APS/AH/LP/PAM/LF/06

Título: Libro de Fábrica N° 06 de la Parroquia de Pampamarca (1910-1968).

#### ÁREA DE CONTENIDO Y ESTRUCTURA

Breve descripción: Libro de Fábrica de la Parroquia de Pampamarca, que comprende del 19 de enero de 1910 al 26 de marzo de 1968.

Alcance y contenido:

- El primer inventario que se redacta es de la parroquia de Pampamarca el cual ha sido revisado el día 20 de junio de 1910 en presencia de los vecinos notables del pueblo y por ende se presentan las correspondientes aprobaciones.
- Auto de la visita pastoral realizada en Pampamarca en junio 17 de 1914 el cual deja ver la aprobación y que está conforme con lo que se ha descrito. Firma Gabriel García.
- Inventario de la Parroquia de Tungasuca. A este se ha hecho una Santa Visita pastoral en 18 de junio de 1914. Esta la firma Gabriel Cáceres.
- Inventario de la Parroquia de Surimana y de la Parroquia de Mosocllacta. A esta última se le ha hecho una revisión el 07 de febrero de 1920.
- Auto de la visita pastoral en Pampamarca y Tungasuca el 11 de agosto de 1920. Esta se encontró conforme menos cinco cantos de plata de la Iglesia de Tungasuca.

- Inscripción: "Bajo la administración parroquial del cura Dr. Adrián Mujica Ortiz." Firmado en Pampamarca, Febrero 20 de 1925".
- Entre los folios se encuentra un pedazo de hoja que es la evidencia de una compra de 2 candelabros grandes, elaborados en metal. Sicuani, 29 de Setiembre de 1923.
- Constancia de compra de un alba con malla por el valor de 35 soles. Nazarenas, 07 de julio de 1926.
- Hay otra hoja que habla del culto interno o externo que se debe a Jesucristo nuestro Señor, bajo la advocación de Cristo Rey. Todo ello está bajo los auspicios del Papa Pio XI. Firmado por Braulio Méndez.
- Telegrama del Estado para usurpadores de los terrenos de Patapata y Acollacia.
- Carta dirigida al párroco de la Doctrina, Dr. Albano Khellenger, sobre el proceso penal N° 81-74, seguido contra Macario Choque Luque, Marcelino Surco y otros, por el delito de robo en agravio del Templo Matriz del distrito de Tungasuca se le ha sido dispuesto a él. Firma Dr. Aurelio Casanova Mayorga.

**ÁREA DE CONTROL DE LA DESCRIPCIÓN**

Norma: ISAD(G)

Nota del archivero: Jazmín Ruiz Ávila

Fecha de la descripción: 26de setiembre de 2012

Nota del actualizador: Carlos Zegarra Moretti

Fecha de la actualización: 22 de octubre de 2012

---

# NUESTRA SEÑORA DE LA PURIFICACIÓN DE SURIMANA

BAUTIZOS

## ÁREA DE IDENTIFICACIÓN

Código de referencia: PER/APS/AH/LP/SUR/LB/01

Título: Libro de Bautizos N° 01 de la Parroquia de Surimana (1785-1836).

## ÁREA DE CONTENIDO Y ESTRUCTURA

Breve descripción: Libro que contiene las inscripciones de las partidas de bautizo de la Parroquia de Surimana, que comprende del 10 de noviembre de 1785 al 09 de mayo de 1836.

Alcance y contenido:

- Auto de la visita pastoral realizada por Mons. Bartolomé María de las Heras, obispo de Cusco. Se ordena que se ponga la expresión de haber advertido a los padrinos la obligación de instruir a los ahijados en la doctrina cristiana y no sólo a la voz de la voz de obligación; asimismo, se ordenó que cuando el bautizado español tiene abuelos paternos o maternos existentes se pongan sus nombres y apellidos por estar así dispuesto por reales nuevas pragmáticas. Secretario de visita: Josef Gallegos. Pampamarca, 22 de julio de 1794.
- Surimana es anexo de Pampamarca.
- Carátula secundaria (F. 24r): "Corre este Libro de Bautismos del Pueblo de Surimana anexo de la Doctrina de Pampamarca pr mi el Cura Ynter L. D. Juan Angulo desde el dia onse del mes de Enero de mil ochocientos nueve en qe. me hise cargo pr. muerte del Cura propio Vizente Farfan; las fojas blancas antecedentes dejo pa. qe. asienten las partidas de sinco años qe. se descuido el dho finado Cura de asentarlas, es regular qe los apuntes esten en poder de su Alvasea el Presbitero D Pedro Grovas".
- Carátula secundaria (F. 34v): "Partidas de Bautismos qe sigue poniendo en este Pueblo de Surimana Anexo de Pampamarca desde Dos Fro° de 1817 años en qe. entré a ella, y es como se sigue".
- Inscripción: "Nota. Habiendo dentrado a la administracion de los Pueblos de Surimana y Mosocclacta el beinte, y tres de Abril de mil ochocientos treinta y dos me entregó todos los libros de partida el Padre Fr. Manuel Salas del Orden de San Agustin Compañero q°. fue en estos mencionados Pueblos antes que yo dentrese; y he notado q° [¿?] sus partidas hasta el tres de Febrero de mil ochocientos treinta y uno, y no han encontradose [sic] las q° le [¿?] de los Meses sub siguientes, hasta Febrero de mil ochocientos treinta y dos, en que sigue su Cura propio asentando las partidas ut infra, haviendo dejado de ser Comp°. dho Pe. Salas pr. Febrero de dho año. Narciso de las Qüentas".

## ÁREA DE CONDICIONES DE ACCESO Y UTILIZACIÓN

Índice onomástico de descripción:

- Antonio López de Sosa, cura propio (10 de noviembre de 1785 al 02 de junio de 1789).
- Cayetano Valdivia, cura propio (02 de febrero al 15 de octubre de 1803).
- Laureano Delgado, con licencia parroquial (28 de julio al 30 de julio de 1797), cura teniente (20 de julio de 1798 al 15 de octubre de 1803, 03 de julio de 1809 al 05 de marzo de 1810).
- Vicente Farfán de los Godos, cura propio (23 de diciembre de 1803 al 01 de febrero de 1804).
- Juan Angulo, cura inter (02 de febrero al 10 de octubre de 1809).

- Dr. Pedro José de Leyva, cura propio (31 de octubre de 1809 al 05 de agosto de 1815).
- Mariano Antonio de la Cueva, cura propio (22 de febrero de 1817 al 09 de mayo de 1836).

Índice toponímico de descripción:

- Comprende los ayllus: Urinsaya, Ccayahua, Collana, Hanansaya.

#### ÁREA DE CONTROL DE LA DESCRIPCIÓN

Norma: ISAD(G)

Nota del archivero: Jazmín Ruiz Ávila

Fecha de la descripción: 15 de octubre de 2012

Nota del actualizador: Carlos Zegarra Moretti

Fecha de la actualización: 30 de octubre de 2012

### INFORMACIÓN MATRIMONIAL

#### ÁREA DE IDENTIFICACIÓN

Código de referencia: PER/APS/AH/LP/SUR/IM/01

Título: Libro de Informaciones Matrimoniales N° 01 de la Parroquia de Surimana (1809-1840).

#### ÁREA DE CONTENIDO Y ESTRUCTURA

Breve descripción: Libro que contiene las informaciones matrimoniales de la Parroquia de Surimana, que comprende del 12 de enero de 1809 al 09 de febrero de 1840.

Alcance y contenido:

- Presenta carátula principal: "Libro de Ynformaciones de Pueblo de Surimana anexo de Pampamarca corre desde el dia onze de En°. de mil ochosientos nueve, y consta de siento viente [sic] y ocho foxas. Siendo el Cura Ynter D. Juan Angulo".
- Surimana es anexo de Pampamarca del Partido de Tinta.
- Inscripción: "Aquí la nota del Libro de Casamientos, y luego sigue el año de 1817 tiempo del Sr. Cura Dr. Dn. Mariano de la Cueva". Folio 7r.

#### ÁREA DE CONDICIONES DE ACCESO Y UTILIZACIÓN

Índice onomástico de descripción:

- Juan Angulo, cura inter (12 al 16 de enero de 1809).
- Pedro José de Leyva, cura propio (06 de febrero de 1810 al 04 de agosto de 1813).
- Mariano Antonio de la Cueva, cura propio (20 de mayo de 1817
- Fr. Esteban Zapata, cura inter (09 de febrero de 1840).

Índice toponímico de descripción:

- Comprende los ayllus: Hanansaya, Collana.

#### ÁREA DE CONTROL DE LA DESCRIPCIÓN

Norma: ISAD(G)

Nota del archivero: Jazmín Ruiz Ávila

Fecha de la descripción: 15 de octubre de 2012

Nota del actualizador: Carlos Zegarra Moretti

Fecha de la actualización: 30 de octubre de 2012

## MATRIMONIOS

### ÁREA DE IDENTIFICACIÓN

Código de referencia: PER/APS/AH/LP/SUR/LM/01

Título: Libro de Matrimonios N° 01 de la Parroquia de Surimana (1712-1836).

### ÁREA DE CONTENIDO Y ESTRUCTURA

Breve descripción: Libro que contiene las inscripciones de las partidas de matrimonios de la Parroquia de Surimana, que comprende del 13 de febrero de 1712 al 20 de enero de 1836.

Alcance y contenido:

- Inscripción: "Visitose este libro, año de 1724". Folio 1v.
- Auto de la visita pastoral. Se reparó en no estar firmadas las partidas de este libro, por lo que se mandó pena de doscientos pesos para el cura presente, tenga cuidado en delante de firmarlas. 1724. Folio 16v.
- Auto de la visita pastoral. Secretario de visita: Joseph Suárez de Bustamante. 30 de setiembre de 1728. Folio 21v.
- Auto de la visita pastoral realizada por Mons. Bernardo Serrada, obispo de Cusco. Se manda que se folie el libro. Secretario de visita: Juan de Villareal. Pampamarca, 06 de setiembre de 1731. Folio 27v.
- Auto de la visita pastoral realizada por Mons. Pedro Morcillo Rubio de Auñón, obispo de Cusco. Se aprobaron las partidas. Secretario de visita: Joseph de Segura y Melo. 16 de octubre de 1744. Folios 38r-38v
- Auto de la visita pastoral realizada por Juan Francisco Carrión Murillo. Se aprueban las visitas. Notario jurídico y de visita: Fernando Ochoa Ystigui. 25 de mayo de 1745. Folios 40r-40v.
- Auto de la visita pastoral realizada por Joseph Antonio Santander. Se aprueban las partidas. Notario de visita: Nicolás de la Cámara. 15 de noviembre de 1751. Folios 44v-45r.
- Partida de Matrimonio de Túpac Amaru II con Micaela Bastidas. 25 de mayo de 1760. Folio 52r.
- Auto de la visita pastoral realizada por Felipe Gallegos. Se aprobaron las inscripciones. Notario jurídico y de visita: Tomás de Villavicencio. Yanaoca, 12 de julio de 1760. Folios 52r-52v
- Auto de la visita pastoral realizada por Francisco Joseph de Maran. Se aprobaron las partidas. Secretario: Matías Vásquez. 24 de julio de 1760. Folio 53v.
- Auto de la visita pastoral realizada por Joseph Gallegos, cura propio de Putina y vicario foráneo de la Provincia de Azángaro. Se señala que se añadan la certificación de las fechas de los días en que se llamaren las proclamas por el motivo que hay sobre la falta que se ha observado en este asunto. Secretario de visita: Enrico Pacheco. 13 de diciembre de 1783. Folio 66r.
- Auto de la visita pastoral realizada por Mons. Bartolomé María de la Heras obispo del Cusco. Se ordenó que se exprese que los contrayentes fueron examinados en doctrina cristiana y que recibieron el sacramento de la penitencia, y que se haga libro de informaciones. Secretario de visita: Josef Gallegos. Pampamarca, 22 de julio de 1794.

- Inscripción: "Corre este libro de Casamientos por mi el Cura Ynter D. Juan Angulo desde el dia onse de En°. de mil ochocientos nueve dias en que tome posesion de esta Doctrina por muerte del cura propio D.D. Vizente Farfan. Advertiendo que las fs. antecedentes se dejan pa. que asienten las partidas de mas dos as. que se descuidaron de hasentar pa. este fin tengo dado parte al Sor. Obispo DD Jose Perez y Almendariz". Folio 80v.
- Surimana es anexo de Pampamarca.

#### ÁREA DE CONDICIONES DE ACCESO Y UTILIZACIÓN

Índice onomástico de descripción:

- Juan de Soria, cura propio (13 de febrero de 1712 al 12 de junio de 1723).
- Juan Santos García Castro (30 de setiembre al 15 de octubre de 1724).
- Fr. Pedro Pérez, OP, con licencia parroquial (15 de mayo al 25 de julio de 1732).
- Dr. Pedro Zegarra Paz, cura propio (14 de junio de 1725 al 03 de agosto de 1732).
- Fr. Pedro Pérez, OP, con licencia parroquial (28 de setiembre de 1732).
- Santiago Joseph López, cura propio (17 de noviembre de 1737 al 20 de febrero de 1746).
- Mro. Santiago Joseph López, cura propio (al 06 de octubre de 1753).
- Fr. Miguel Leonardo Trelles, OSA, cura inter y vicario (26 al 28 de noviembre de 1753).
- Dr. Fernando Antonio Jiménez Lancho, cura propio y vicario (31 de mayo al 19 de junio de 1754).
- Josef Gonzales (22 de diciembre de 1754 al 02 de noviembre de 1755).
- Dr. Santiago Pérez de la Lastra, vicario (15 de octubre de 1756 al 05 de febrero 1757).
- Melchor de Olarte, con licencia parroquial (20 de febrero de 1756).
- Juan Angulo (30 de enero al 07 de febrero de 1809).
- Joseph Ignacio Soria (10 de agosto de 1766).
- Fr. Vicente Enríquez (04 al 08 de noviembre de 1766).
- Dr. Antonio López de Sosa, cura propio (25 de mayo de 1760 al 15 de junio de 1788).
- Cayetano Valdivia, cura propio (18 de abril de 1797 al 10 de setiembre de 1802).
- Lic. Pedro José de Leyva, cura propio (06 de febrero de 1810 al 04 de agosto de 1813).
- Vicente Farfán de los Godos, cura propio (10 de julio de 1803 al 30 de octubre de 1804).
- Dr. Mariano Antonio de la Cueva, cura propio (04 de mayo de 1817 al 20 de enero de 1836).

#### ÁREA DE CONDICIONES DE ACCESO Y UTILIZACIÓN

Índice onomástico de descripción:

- Comprende los ayllus: Collana, Hanansaya, Urinsaya.

#### ÁREA DE CONTROL DE LA DESCRIPCIÓN

Norma: ISAD(G)

Nota del archivero: Jazmín Ruiz Ávila

Fecha de la descripción: 15 de octubre de 2012

Nota del actualizador: Carlos Zegarra Moretti

Fecha de la actualización: 30 de octubre de 2012

---



### ÁREA DE IDENTIFICACIÓN

Código de referencia: PER/APS/AH/LP/SUR/LE/01

Título: Libro de Entierros N° 01 de la Parroquia de Surimana (1728-1836).

### ÁREA DE CONTENIDO Y ESTRUCTURA

Breve descripción: Libro que contiene las inscripciones de las partidas de entierros de la Parroquia de Surimana, que comprende del 03 de junio de 1785 al 03 de abril de 1836.

Alcance y contenido:

- Auto de la visita pastoral. Secretario de visita: Joseph Suárez de Bustamante. 30 de setiembre de 1728. F. 2v.
- Auto de la visita pastoral realizada por Mons. Bernardo Serrada, obispo de Cusco. Se manda que se folie el libro. Secretario de visita: Juan de Villareal. Pampamarca, 06 de febrero de 1731. Folios 8v-9r.
- Inscripción: "Año de 1733. Desde esta foxa buelta comienzan las partidas de difuntos del tiempo del Mro°. Don Santiago Joseph Lopez Cura propio de este benefisio". Folio 12v.
- Auto de la visita pastoral realizada por Mons. Pedro Morcillo Rubio de Aunón, obispo de Cusco. Se aprobaron las partidas. Secretario de visita: Joseph de Segura y Melo. Pomacanchi, 16 de octubre de 1744. Folios 29r-29v.
- Auto de la visita pastora realizada por Juan Francisco Carrión y Morcillo. Se aprobaron las partidas. Notario público y de visita: Fernando Ochoa de Ystigui. Pomacanchi, 25 de mayo de 1746. Folios 32r-32v.
- Auto de la visita pastoral realizada por Joseph Antonio Santander, racionero de la Catedral de Cusco y juez hacedor de las rentas decimales de obispado de Cusco. Se aprueban las partidas. Notario de visita: Nicolás de la Cámara. Pampamarca, 15 de noviembre de 1751. Folio 48r.
- Auto de la visita pastoral realizada por Felipe Gallegos. Se aprueban las partidas. Notario público y de visita: Tomás de Villavicencio. Yanaoca, 11 de julio de 1760.
- Auto de la visita pastoral realizada por Francisco Joseph de Maran. Se aprueban las visitas. Secretario: Matías Vásquez. Pampamarca, 24 de julio 1765.
- Inscripción: "Nota. Respecto de que el Coadjutor Don Mariano Gallegos no dejó apunte alguno de los Entierros que hizo todo el tiempo q°. corrieron a su cargo estas Doctrinas del año mil ochocientos quince: no se hán estampado en este, ni en los demas Libros de estas Yglecias, lo que se anota para su constancia. Surimana y Febrero ocho de mil ochocientos diez y siete años, día ultimo de mi residencia Pastoral".
- Inscripción: "Partidas qe. sigo apuntando Yó el cura Propio Dn. Mariano Ant°. Cueva desde 9 de Fro° de 1817 en qe. dentré en esta Docta".
- Surimana es anexo de Pampamarca.
- Se menciona la advocación de Santa Bárbara para Surimana del 12 de febrero de 1764 al 08 de agosto de 1765.

### ÁREA DE CONDICIONES DE ACCESO Y UTILIZACIÓN

Índice onomástico de descripción:

- Dr. Pedro Zegarra Paz, cura propio (03 de junio de 1728 al 11 de marzo de 1732).
- Fr. Martín de Luna, OP, con licencia parroquial (26 de marzo al 29 de diciembre de 1730).
- Fr. Pedro Pérez, OP, con licencia parroquial (20 de octubre de 1731 al 11 de marzo de 1732).
- Br. Bartolomé de Lazarte, cura inter (28 de abril al 03 de abril de 1733).
- Santiago Joseph López, cura propio (27 de abril de 1733 al 13 de octubre de 1753).
- Mro. Blas de Olivera (27 de abril de 1733 al 30 de setiembre de 1735).

- Julián de la Puente (30 de abril de 1742 al 05 de junio de 1743).
- Fr. Miguel Leonardo Trelles, OSA, cura inter (26 de noviembre de 1753).
- Fernando Antonio Jiménez Lancho, cura propio (29 de enero al 01 de junio de 1754).
- Ramón Pardo de Figueroa (09 de marzo de 1756).
- Dr. Santiago Pérez de la Lastra, cura propio (01 de marzo de 1756 al 20 de enero de 1757).
- Br. Bernardo Vargas (10 de mayo al 10 de diciembre de 1757).
- Fr. Joseph Guzmán de la Torre (08 de mayo de 1760).
- Antonio López de Sosa (15 de mayo de 1760 al 08 de agosto de 1765).
- Fr. Vicente Enríquez (04 al 18 de octubre de 1766).
- Lic. Pedro Joseph de Leyva, cura propio (24 de enero al 28 de diciembre de 1814).
- Dr. Mariano Antonio de la Cueva, cura propio (03 de marzo de 1817 al 26 de diciembre de 1834).

Índice toponímico de descripción:

- Comprende los ayllus: Collana, Urinsaya, Hanansaya, Calca, Ccayahua.

#### ÁREA DE CONTROL DE LA DESCRIPCIÓN

Norma: ISAD(G)

Nota del archivero: Jazmín Ruiz Ávila

Fecha de la descripción: 15 de octubre de 2012

Nota del actualizador: Carlos Zegarra Moretti

Fecha de la actualización: 30 de octubre de 2012

---

#### ÁREA DE IDENTIFICACIÓN

Código de referencia: PER/APS/AH/LP/SUR/LE/02

Título: Libro de Entierros N° 02 de la Parroquia de Surimana (1771-1805).

#### ÁREA DE CONTENIDO Y ESTRUCTURA

Breve descripción: Libro que contiene las inscripciones de las partidas de entierros de la Parroquia de Surimana, que comprende del 14 de junio de 1771 al 13 de noviembre de 1805.

Alcance y contenido:

- Auto de la visita pastoral realizada por Mons. Bartolomé María de las Heras, obispo de Cusco. Secretario de visita: Josef Gallegos. Se indica que se inscriba cuáles y cuántos sacramentos recibió el finado y otras recomendaciones. 22 de julio de 1794.
- Inscripción: "Enero primero de mil ochocientos quatro años desde esta foja corre por Dn. Vicente Farfan de los Godos Cura propio de la Doctrina de Pampamarca". Folio 22v.

#### ÁREA DE CONDICIONES DE ACCESO Y UTILIZACIÓN

Índice onomástico de descripción:

- Dr. Antonio López de Sosa, cura propio (07 de octubre de 1785 al 24 de mayo de 1789).
- Cayetano Valdivia, cura propio (10 de agosto de 1798 al 06 de noviembre de 1803).
- Dr. Vicente Farfán de los Godos, cura propio (25 de enero al 10 de diciembre de 1804).
- Fr. Andrés Ferro (02 de marzo al 28 de octubre de 1805).

Índice toponímico de descripción:

- Comprende los ayllus: Collana, Urinsaya, Hanansaya.

#### ÁREA DE CONTROL DE LA DESCRIPCIÓN

Norma: ISAD(G)

Nota del archivero: Jazmín Ruiz Ávila

Fecha de la descripción: 15 de octubre de 2012

Nota del actualizador: Carlos Zegarra Moretti

Fecha de la actualización: 30 de octubre de 2012

---

#### ÁREA DE IDENTIFICACIÓN

Código de referencia: PER/APS/AH/LP/SUR/LE/03

Título: Libro de Entierros N° 03 de la Parroquia de Surimana (1809-1812).

#### ÁREA DE CONTENIDO Y ESTRUCTURA

Breve descripción: Libro que contiene las inscripciones de las partidas de entierros de la Parroquia de Surimana, que comprende del 11 de enero de 1809 al 6 de diciembre de 1812.

Alcance y contenido:

- Presenta carátula: "Corre este Libro de Entierros de Nra° Sa. de la Purificación de Surimana pr. mi el Cura Ynter D Juan Angulo desde el dia onse de Enero de mil ochocientos nueve días en qe tome posesion de esta Doctrina pr. muerte el Cura Propio DD Vizente Farfan. Advirtiendo qe las fojas blancas antecedentes se dejan pa. qe asienten las partias de mas de dos años qe se descuidaron de asentarlas pa. este fin tengo dado parte al Sr. Obispo DD Jose Perez y Almendariz pr. Escrito".

#### ÁREA DE CONDICIONES DE ACCESO Y UTILIZACIÓN

Índice onomástico de descripción:

- Lic. Pedro José de Leyva, cura propio (22 de enero de 1809 al 23 de noviembre de 1812)

#### ÁREA DE CONTROL DE LA DESCRIPCIÓN

Norma: ISAD(G)

Nota del archivero: Jazmín Ruiz Ávila

Fecha de la descripción: 15 de octubre de 2012

Nota del actualizador: Carlos Zegarra Moretti

Fecha de la actualización: 30 de octubre de 2012

---



# SAN FELIPE DE TUNGASUCA

BAUTIZOS

## ÁREA DE IDENTIFICACIÓN

Código de referencia: PER/APS/AH/LP/TUN/LB/01

Título: Libro de Bautizos N° 01 de la Parroquia de Tungasuca (1749-1830).

## ÁREA DE CONTENIDO Y ESTRUCTURA

Breve descripción: Libro que contiene las inscripciones de las partidas de bautizo de la Parroquia de Tungasuca, que comprende del 03 de agosto de 1749 al 30 de diciembre de 1830.

Alcance y contenido:

- Presenta carátula principal (F. 1r): "Libro de Baptismos del pueblo de Tungasuca, anexo de Pampamarca que comienza desde el año 1749".
- Auto de la visita pastoral realizada por Josep Antonio de Santander, racionero de la Catedral y hacedor de las rentas decimales. Se aprobaron las inscripciones y se orden se continué así. Notario de visita: Nicolás de la Cámara. 15 de noviembre de 1751. Folio 7v.
- Fr. Francisco Enríquez y Cárdenas, O.P., era vicario de coro jubilado.
- Auto de la visita pastoral realizada por Felipe Gallegos. Se aprueban las partidas de bautizo y se indica que se continúe asentando como ahora por estar conforme a método determinado. Notario público y de visita: Tomás de Villavicencio. Yanaoca, 12 de julio de 1760. Folio 23r.
- Auto de la visita pastoral realizada por Francisco Joseph de Maran. Se aprobaron las partidas. Notario eclesiástico y de visita: Pedro de Mendoza. 24 de julio de 1765.
- Inscripción: "Partidas de Bautismos hechos en esta Yga. de Tungasuca qe corren desde el día 9 de Feb°. de 1817 en qe entré á esta Docta. yo el Cura Prop°. D. Mariano Antonio de la Cueva".
- Auto de la visita pastoral realizada por Josef Gallegos, cura propio de Putina y vicario foráneo de Azángaro. Se aprobaron las partidas y se manda se continúe así. Secretario de visita: Enrico Pacheco. 13 de diciembre de 1783.
- Auto de la visita pastoral realizada por Mons. Bartolomé María de las Heras, obispo de Cusco. Se indica que se advirtió a los padrinos la obligación de instruir a los aislados en doctrina cristiana y que cuando el bautizado español tuviese a sus abuelos paternos o maternos vivos se pongan su nombre y apellidos en la partida. Secretario de visita: Josef Gallegos. 22 de julio de 1794. Folios 79v-80r.

## ÁREA DE CONDICIONES DE ACCESO Y UTILIZACIÓN

Índice onomástico de descripción:

- Mro. Santiago Joseph López, cura propio (07 de setiembre de 1749 al 22 de setiembre de 1753).
- Br. Tomás de la Borda, cura encargado (27 de diciembre de 1750 al 02 de enero de 1751).
- Br. Juan de Salas, cura encargado (12 de febrero de 1752).
- Dr. Fernando Antonio Jiménez Lancho, cura propio (20 de febrero al 18 de junio de 1754).
- Joseph de Vaes, cura propio de Tinta (20 de setiembre de 1756).
- Dr. Santiago Pérez de la Lastra, cura propio y vicario (11 de octubre de 1756 al 02 de febrero de 1757).

- Lic. Melchor de Olarte, con licencia parroquial (16 de febrero de 1757).
- Dr. Antonio López de Sosa, cura vicario (10 de agosto de 1759 al 22 de setiembre de 1796).
- Fr. Joseph Guzmán de la Torre, OP, con licencia del Vicario (18 de marzo al 27 de junio de 1760).
- Francisco Ayesta, cura coadjutor (22 al 29 de setiembre de 1768).
- Fr. Isidro Rodríguez, con licencias parroquiales (16 de setiembre de 1768).
- Pedro de Agüero, con licencias parroquiales (08 al 31 de marzo de 1771).
- Fr. Andrés Carrasco (14 de setiembre de 1771).
- Juan de Mollinedo y Cencio (08 de diciembre de 1770 al 01 de mayo de 1778).
- Fr. Gregorio de Siancas, OSA, con licencia parroquial (20 de julio al 21 de agosto de 1787).
- Pablo de Lira, cura teniente (21 de diciembre de 1787 al 13 de octubre de 1788), cura ecónomo (18 de noviembre de 1788 al 24 de octubre de 1793), cura inter (08 de diciembre de 1793 al 22 de setiembre de 1796).
- Vicente Farfán de los Godos, cura propio (07 de febrero de 1804 al 17 de enero de 1808).
- Juan Angulo, cura inter (30 de enero al 26 de octubre de 1809).
- Lic. Pedro José de Leyva, cura propio (14 de noviembre de 1809 al 29 de noviembre de 1815).
- Dr. Mariano Antonio de la Cueva, cura propio (09 de febrero de 1817 al 30 de diciembre de 1830).

Índice toponímico de descripción:

- Comprende los ayllus: Llalla, Tungasuca.

#### ÁREA DE CONTROL DE LA DESCRIPCIÓN

Norma: ISAD(G)

Nota del archivero: Lizby Magdalena Flores Campos

Fecha de la descripción: 17 de octubre de 2012

Nota del actualizador: Carlos Zegarra Moretti

Fecha de la actualización: 24 de octubre de 2012

---

#### ÁREA DE IDENTIFICACIÓN

Código de referencia: PER/APS/AH/LP/TUN/LB/02

Título: Libro de Bautizos N° 02 de la Parroquia de Tungasuca (1830-1841).

Breve descripción: Libro que contiene las inscripciones de las partidas de bautizo de la Parroquia de Tungasuca, que comprende del 12 de abril de 1830 al 08 de marzo de 1841.

Alcance y contenido:

- Contiene inscripciones de partidas de Pampamarca.

#### ÁREA DE CONDICIONES DE ACCESO Y UTILIZACIÓN

Índice onomástico de descripción:

- Dr. Mariano Antonio de Cueva, cura propio (12 de abril de 1830 al 30 de enero de 1836).
- Cayetano García, cura teniente (21 de diciembre al 31 de diciembre de 1836).
- Juan Minauro, cura inter (29 de agosto de 1839 al 24 de mayo de 1840).
- Fr. José Mariano Suárez, cura teniente (16 al 21 de diciembre de 1839).

Índice toponímico de descripción:

- Comprende los ayllus de: Llalla, Collana.

**ÁREA DE CONTROL DE LA DESCRIPCIÓN**

Norma: ISAD(G)

Nota del archivero: Lizby Magdalena Flores Campos

Fecha de la descripción: 16 de octubre de 2012

Nota del actualizador: Carlos Zegarra Moretti

Fecha de la actualización: 24 de octubre de 2012

MATRIMONIOS

**ÁREA DE IDENTIFICACIÓN**

Código de referencia: PER/APS/AH/LP/TUN/LM/01

Título: Libro de Matrimonios N° 01 de la Parroquia de Tungasuca (1809-1841).

**ÁREA DE CONTENIDO Y ESTRUCTURA**

Breve descripción: Libro que contiene las inscripciones de las partidas de matrimonio de la Parroquia de Tungasuca, que comprende del 14 de enero de 1809 al 12 de febrero de 1841.

Alcance y contenido:

- Presenta carátula principal (F. 1r): "Libro de Ynformaciones de la Yglecia de S. Felipe de Tungasuca Anexo de Pampamarca siendo Cura Ynter el lisenciado D Juan Angulo y corre desde el dia de su ingreso 11 de Enero de mil ochocientos nueve qe. consta de noventa y nueve fojas".

**ÁREA DE CONDICIONES DE ACCESO Y UTILIZACIÓN**

Índice onomástico de descripción:

- Juan Angulo, cura inter (14 de enero al 20 de setiembre de 1809).
- Laureano Delgado, cura inter (30 de setiembre de 1809).
- Pedro Joseph de Leyva, cura propio (29 de noviembre de 1809 al 06 de febrero de 1813).
- Dr. Mariano Antonio de la Cueva, cura propio (31 de agosto de 1817 al 06 de octubre de 1835).
- Dr. Antonio Tejeyra, cura inter (20 de enero de 1837 al 02 de setiembre de 1837).
- Dr. Juan Minauro, cura inter (08 de noviembre de 1840 al 12 de febrero de 1841).

Índice toponímico de descripción:

- Comprende los ayllus: Collana, Llalla.

**ÁREA DE CONTROL DE LA DESCRIPCIÓN**

Norma: ISAD(G)

Nota del archivero: Lizby Magdalena Flores Campos

Fecha de la descripción: 16 de octubre de 2012

Nota del actualizador: Carlos Zegarra Moretti

Fecha de la actualización: 24 de octubre de 2012

#### ÁREA DE IDENTIFICACIÓN

Código de referencia: PER/APS/AH/LP/TUN/LM/02

Título: Libro de Matrimonios N° 02 de la Parroquia de Tungasuca (1811-1835).

#### ÁREA DE CONTENIDO Y ESTRUCTURA

Breve descripción: Libro que contiene las inscripciones de las partidas de matrimonio de la Parroquia de Tungasuca, que comprende del 14 de setiembre de 1811 al 12 de abril de 1835.

Alcance y contenido:

- Presenta carátula principal (F. 1r): "Libro de Casamientos de la Yga. de Sn. Felipe de Tunga. Anexo de Pampa. siendo cura propio el Licdo. Dn. Pedro Jose de Leyva qe. corre ese el dia catorce de Sbre° de mil ochocientos once años qe consta de quarenta y dos foxas".
- Presenta carátula secundaria (F. 7r): "Partidas de Casamientos hechos en esta Santa Yglecia de Tungasuca que corren desde el dia 9 de Febrereo de 1817. En que entré a esta Docta. Yo el Cura Propio D. Mariano Ant°. de la Cueva".
- Contiene partidas de bautismos de Tinta del 29 de marzo al 08 de setiembre de 1784.

#### ÁREA DE CONDICIONES DE ACCESO Y UTILIZACIÓN

Índice onomástico de descripción:

- Pedro José de Leyva, cura propio (14 de setiembre de 1811 al 23 de agosto de 1815).
- Mariano Antonio de la Cueva, cura propio (09 de febrero de 1817 al 06 de noviembre de 1834).
- Pedro García Cerrillo, cura ecónomo de Tinta (29 de marzo al 01 de agosto de 1784).

Índice toponímico de descripción:

- Comprende los ayllus: Llalla.

#### ÁREA DE CONTROL DE LA DESCRIPCIÓN

Norma: ISAD(G)

Nota del archivero: Lizby Magdalena Flores Campos

Fecha de la descripción: 17 de octubre de 2012

Nota del actualizador: Carlos Zegarra Moretti

Fecha de la actualización: 24 de octubre de 2012

---



**ÁREA DE IDENTIFICACIÓN**

Código de referencia: PER/APS/AH/LP/TUN/LE/01

Título: Libro de Entierros N° 01 de la Parroquia de Tungasuca (1750-1829).

**ÁREA DE CONTENIDO Y ESTRUCTURA**

Breve descripción: Libro que contiene las inscripciones de las partidas de entierro de la Parroquia de Tungasuca, que comprende del 11 de enero de 1750 al 21 de noviembre de 1829.

Alcance y contenido:

- Auto de la visita pastoral realizada por Josep Antonio de Santander, racionero de la Catedral de Cusco. Se aprueban las partidas y que se continúe con el orden y método por estar conforme a lo estipulado en las sinodales de este obispado. Notario de visita: Nicolás de la Cámara. 15 de noviembre de 1751. Folio 15v.
- Auto de la visita pastoral realizada por Felipe Gallegos. Se anota que se continúe asentando las partidas como hasta ahora, pero que además se tenga cuidado en poner al margen de éstas el importe de los derechos para saber si se procede en este asunto con equidad. Notario público y de visita: Tomás Villavicencio. Yanaoca, 12 de julio de 1760. Folio 23r.
- Auto de la visita pastoral realizada por Francisco Josep de Maran, cura propio de Umachiri, vicario, juez eclesiástico de la provincia de Lampa y examinador sinodal. Se aprueba y anota se continúe conforme al método indicado con anterioridad. Notario de visita: Matías Vásquez. 24 de julio de 1765. Folio 27.
- Auto de la visita pastoral realizada por Josef Gallegos, cura propio de Putina y vicario foráneo de la provincia de Azángaro. Se aprobaron las partidas desde la última visita de 1765 y se mandó se sigan asentando en igual conformidad. Secretario de visita: Enrico Pacheco. 13 de diciembre de 1783. Folio 37.
- Auto de la visita pastoral realizada por Mons. Bartolomé María de las Heras, obispo de Cusco. Se manda que se exprese en las partidas cuáles y cuántos sacramentos recibió el finado y que cuando el finado fuese pobre de solemnidad se entierre con misa de cuerpo presente sin embargo de lo prevenido en el Arancel Diocesano por ser más conforme a la mente del Papa Benedicto XIV y a la piedad cristiana. Secretario de visita: Josef Gallegos. Pampamarca, 22 de julio de 1794.
- Tungasuca es anexo de Pampamarca, provincia de Canas y Canchis.

**ÁREA DE CONDICIONES DE ACCESO Y UTILIZACIÓN**

Índice onomástico de descripción:

- Santiago Joseph López, cura propio (14 de agosto de 1751 al 02 de octubre de 1753).
- Fr. Buenaventura Díez de Medina, OSA, vicario (09 de julio al 28 de agosto de 1755).
- Dr. Santiago Pérez de la Lastra, cura propio (02 de junio de 1756 al 13 de febrero de 1757).
- Dr. Antonio López de Sosa, vicario (24 de agosto de 1759 al 05 de enero de 1784).
- Juan de Mollinedo y Cencio (18 de mayo de 1761 al 15 de febrero de 1776).
- Eusebio de Santisteban (24 de diciembre de 1778 al 21 de octubre de 1779).
- Fr. Gregorio de Siancas, OSA, cura encargado (02 al 21 de agosto de 1787).
- Cayetano Valdivia, cura propio (20 de julio de 1796 al 25 de noviembre de 1803).
- Vicente Farfán de los Godos, cura propio (06 de febrero de 1804 al 27 de noviembre de 1807).
- Dr. Juan Angulo, cura inter (28 de enero al 20 de agosto de 1809).
- Lic. Pedro José de Leyva, cura propio (09 de noviembre de 1809 al 30 de noviembre de 1815).

- Mariano Antonio de la Cueva, cura propio (09 de febrero de 1817 al 21 de noviembre de 1829).

Índice toponímico de descripción:

- Comprende los ayllus: Collana, Llalla, Tungasuca.

#### ÁREA DE CONTROL DE LA DESCRIPCIÓN

Norma: ISAD(G)

Nota del archivero: Lizby Magdalena Flores Campos

Fecha de la descripción: 17 de octubre de 2012

Nota del actualizador: Carlos Zegarra Moretti

Fecha de la actualización: 24 de octubre de 2012

---

#### ÁREA DE IDENTIFICACIÓN

Código de referencia: PER/APS/AH/LP/TUN/LE/02

Título: Libro de Entierros N° 02 de la Parroquia de Tungasuca (1830-1840).

Breve descripción: Libro que contiene las inscripciones de las partidas de entierro de la Parroquia de Tungasuca, que comprende del 12 de enero de 1830 al 3 de agosto de 1840.

Alcance y contenido:

- No contiene inscripciones en los meses de febrero, marzo y abril de 1831.
- Inscripción: "Comienso a correr con esta Doctrina como Cura Ynter de este Pueblo el qe. recibí desde el dia trece de Febrero de 1838". Folio 24r.
- Inscripción: "Comensé á correr con esta Doctna. Como Cura encargado de este Pueb°. El qe. recivi desde el 1°. de Abril." Folio 24v.

#### ÁREA DE CONDICIONES DE ACCESO Y UTILIZACIÓN

Índice onomástico de descripción:

- Mariano Antonio de la Cueva, cura propio (12 de enero de 1830 al 14 de enero de 1836).
- Antonio Tejeyra, cura inter (14 de setiembre al 13 de noviembre de 1836).
- Cayetano García, cura teniente (22 de enero al 29 de julio de 1837).
- Cristóbal de Salas y Valdés, cura inter (24 al 27 de marzo de 1838).
- Fr. Simón Torres, cura suplente (12 al 23 de abril de 1839).
- José Mariano Suárez, cura teniente (29 de noviembre de 1839 al 18 de febrero de 1840).

#### ÁREA DE CONTROL DE LA DESCRIPCIÓN

Norma: ISAD(G)

Nota del archivero: Lizby Magdalena Flores Campos

Fecha de la descripción: 16 de octubre de 2012

Nota del actualizador: Carlos Zegarra Moretti

Fecha de la actualización: 24 de octubre de 2012

---

---

**ÁREA DE IDENTIFICACIÓN**

Código de referencia: PER/APS/AH/LP/TUN/LI/01

Título: Libro de Inventarios N° 01 de la Parroquia de Tungasuca (1870).

**ÁREA DE CONTENIDO Y ESTRUCTURA**

Breve descripción: Libro que contiene los inventarios de la Parroquia de Tungasuca, que comprende el 05 de marzo de 1870.

Alcance y contenido:

- Inventario de la Iglesia de Tungasuca realizado el 05 de marzo de 1870. Asistentes: Santiago Escalante (cura), Mariano Saravia (gobernador), Nicanor Mogollón (síndico), Leandro Lazo (juez de paz), Cosme Aragón (vecino principal). 06 folios.
- Inventario de la Iglesia de Mosocclacta. 07 folios.
- Inventario de la Iglesia de Pampamarca. 07 folios.

**ÁREA DE CONDICIONES DE ACCESO Y UTILIZACIÓN**

Índice onomástico de descripción:

- Santiago Escalante, cura (05 de marzo de 1870).
- Mariano Saravia, gobernador (05 de marzo de 1870).

**ÁREA DE CONTROL DE LA DESCRIPCIÓN**

Norma: ISAD(G)

Nota del archivero: Lizby Magdalena Flores Campos

Fecha de la descripción: 16 de octubre de 2012

Nota del actualizador: Carlos Zegarra Moretti

Fecha de la actualización: 24 de octubre de 2012

---



## SAN PEDRO APÓSTOL DE QUEHUE

BAUTIZOS

---

### ÁREA DE IDENTIFICACIÓN

Código de referencia: PER/APS/AH/LP/QUE/LB/01

Título: Libro de Bautizos N° 01 de la Parroquia de Quehue.

### ÁREA DE CONTENIDO Y ESTRUCTURA

Breve descripción: Libro que contiene las inscripciones de las partidas de bautizo de la Parroquia de Quehue.

Alcance y contenido:

- Relación de ciento cuarenta inscripciones, donde sólo se señala el nombre del bautizado y el de sus padres.
- Folio suelto: Constancia de inscripción de nacimiento de Pío Mendoza Aro emitido por el Consejo Distrital de Checca. 07 de setiembre de 1958.
- Folio suelto: Notificación hecha en Quehue el 22 de diciembre de 1950 que expresa el parte de Mariano Ayma sobre el nacimiento de una mujer ocurrido el 17 de diciembre de 1950, la cual lleva por nombre "Dionicia", hija legítima del declarante y de Margarita Ayma, naturales del dicho pueblo.

### ÁREA DE CONTROL DE LA DESCRIPCIÓN

Norma: ISAD(G)

Nota del archivero: Jazmín Ruiz Ávila

Fecha de la descripción: 28 de setiembre de 2012

Nota del actualizador: Carlos Zegarra Moretti

Fecha de la actualización: 15 de octubre de 2012

---

ENTIERROS

**ÁREA DE IDENTIFICACIÓN**

Código de referencia: PER/APS/AH/LP/QUE/LE/01

Título: Libro de Entierros N° 01 de la Parroquia de Quehue (1902-1925).

**ÁREA DE CONTENIDO Y ESTRUCTURA**

Breve descripción: Libro que contiene las inscripciones de las partidas de entierro de la Parroquia de Quehue, que comprende del 28 de octubre de 1902 al 09 de octubre de 1925.

Alcance y contenido:

- Portada: "Libro de Partidas de Defunciones. 1902 á".
- Delegación de la Visita Canónica de las Parroquias de la Provincia de Canas. Esta dice que al revisar este libro se ha encontrado poca cantidad de inscripciones de partidas, lo cual no se atribuye al descuido de los curas, sino a la pésima costumbre de los fieles de hacer entierros clandestinos en los campos y a la orilla de los ríos. Por lo que se pide al párroco que si esto continúa se pida auxilio a las autoridades correspondientes para que hagan respetar el cumplimiento de las leyes. Juan de C. Zavaleta, Presidente de la delegación visitadora. 02 de agosto de 1909. Folio 19.
- Inscripción: "Enero 1°. de 1906. M°. Pilar Salincastré". Folio 27. Señal de ingreso de dicho cura como cura interino.
- Inscripción: "Revisado y aprobado". Sello del cabildo eclesiástico de la diócesis de Cusco. Después de la inscripción del 03 de marzo de 1910.
- Contiene inscripciones de partidas de entierro de la iglesia San Pedro Apóstol, semiparroquia de Quehue, que comprende del 16 de enero de 1911 al 22 de noviembre de 1916 y del 30 de abril al 10 de octubre de 1920 al 09 de octubre de 1925.
- Señala que Quehue es vice-parroquia de Checa.
- Inscripción: "Se anota para lo que hubiere lugar, que esta equivocado la numeracion del presente Libro". Folio 47. Después de la inscripción del 09 de agosto de 1909.
- Inscripción: "El suscrito se hizo cargo de esta Doctrina en la fecha 13 de Enero de 1917. J. A G." Folio 109. Las iniciales pertenecen a Juan Andrés Guarnizo.
- Auto de la visita pastoral realizada por el obispo de Cusco, Pedro Pascual Farfán de los Godos, donde revisa y apruebas las inscripciones, salvo las que no están debidamente legalizadas, para las que da dos indicaciones. Checa, 24 de agosto de 1920.
- Mauricio Mayorga es cura inter de Pampamarca (09 de octubre de 1925).
- Las inscripciones del 12 de marzo al 18 de mayo de 1921 se encuentran sin firmar.

**ÁREA DE CONDICIONES DE ACCESO Y UTILIZACIÓN**

Índice onomástico de descripción:

- Honorato Rosas, cura interino (28 de octubre de 1902 al 21 de setiembre de 1905).
- Mariano Pilar Salincastré, cura interino (15 de febrero de 1906 al 07 de noviembre de 1907).
- Isaac del Castillo, cura interino (17 de marzo de 1908 al 04 de agosto de 1909), cura párroco (06 de agosto de 1909 al 18 de setiembre de 1910).
- Juan de C. Zavaleta, presidente de la delegación visitadora (02 de agosto de 1909).
- Fr. Angélico Bejarano, secretario de visita (02 de agosto de 1909).

- Ángel E. del Castillo, (16 de enero de 1911 al 22 de noviembre de 1916).
- Juan Andrés Guarnizo, cura párroco (26 de enero de 1917 al 20 de noviembre de 1918).
- Nicomedes de la Vega, cura párroco (30 de abril al 10 de octubre de 1920).
- Mons. Pedro Pascual Farfán de los Godos, visitador (24 de agosto de 1920).
- M. C. Jibaja, secretario de visita (24 de agosto de 1920).
- Fr. Melecio N. Sánchez, cura inter (15 al 16 de marzo de 1923).
- Mauricio Mayorga (09 de octubre de 1925).

Índice toponímico de descripción:

- Comprende las parcialidades: Orcocca, Champibanda, Huinchiri.

#### ÁREA DE CONTROL DE LA DESCRIPCIÓN

Norma: ISAD(G)

Nota del archivero: Jazmín Ruiz Ávila

Fecha de la descripción: 28 de setiembre de 2012

Nota del actualizador: Carlos Zegarra Moretti

Fecha de la actualización: 15 de octubre de 2012

---

#### ÁREA DE IDENTIFICACIÓN

Código de referencia: PER/APS/AH/LP/QUE/LE/02

Título: Libro de Entierros N° 02 de la Parroquia de Quehue (1931-1953).

#### ÁREA DE CONTENIDO Y ESTRUCTURA

Breve descripción: Libro que contiene las inscripciones de las partidas de entierro de la Parroquia de Quehue, que comprende del 24 de mayo de 1931 al 28 de marzo de 1953.

Alcance y contenido:

- Presenta carátula principal (f. 1r): "Libro de las partidas de defunciones de la doctrina de Qquehue. Empieza desde el 24 de mayo de 1931 hasta el año 1953 que consta en fojas 200 útiles. Siendo el párroco Fidel F. Cuadros".
- No contiene inscripciones en los meses de abril y mayo de 1932.
- Inscripción: "El suscrito Presbitero nombrado Párroco de Checa y Quehue el 14 de febrero de 1,944, se hizo cargo el 23 de marzo de 1944. Quehue, 19 de octubre de 1,944. Segundo Vargas C."
- Inscripción: "Hasta aquí son las partidas anotadas por el suscrito. Quehue, febrero 3 de 1,948. Segundo Vargas C. Parroco".

#### ÁREA DE CONDICIONES DE ACCESO Y UTILIZACIÓN

Índice onomástico de descripción:

- Fidel F. Cuadros, párroco (24 de mayo de 1931 al 06 de noviembre de 1937).
- Segundo Vargas C., párroco (23 de setiembre de 1944 al 01 de febrero de 1948).
- Fidel Bocángel, párroco encargado (27 de marzo de 1948).
- Julio Gamarra (29 de junio de 1948).
- Claudio Miranda (28 de diciembre de 1949 al 28 de marzo de 1953).

Índice toponímico de descripción:

- Comprende las estancias: Choccyahua, Chaupinbanda, Huinchiri.

**ÁREA DE CONTROL DE LA DESCRIPCIÓN**

Norma: ISAD(G)

Nota del archivero: Jazmín Ruiz Ávila

Fecha de la descripción: 28 de setiembre de 2012

Nota del actualizador: Carlos Zegarra Moretti

Fecha de la actualización: 15 de octubre de 2012

---

FÁBRICA

---

**ÁREA DE IDENTIFICACIÓN**

Código de referencia: PER/APS/AH/LP/QUE/LF/01

Título: Libro de Fábrica N° 01 de la Parroquia de Quehue (1946-1949).

**ÁREA DE CONTENIDO Y ESTRUCTURA**

Breve descripción: Libro que Fábrica de la Parroquia de Quehue, que comprende del 29 de agosto de 1946 al año de 1946.

Alcance y contenido:

- Presenta carátula principal: "Libro de Fábrica de la Viceparroquia de Quehue llevado por el Economo Hiólito Fargán. Quehue, agosto 29 de 1,946. V.B. provisional Segundo Vargas C. Párroco".
- Ingresos de matrimonios del año 1947. Folio 1r.
- Defunciones de Choqachura. Folio 2r.

**ÁREA DE CONDICIONES DE ACCESO Y UTILIZACIÓN**

Índice onomástico de descripción:

- Segundo Vargas C., párroco (29 de agosto de 1946).

**ÁREA DE CONTROL DE LA DESCRIPCIÓN**

Norma: ISAD(G)

Nota del archivero: Carlos Zegarra Moretti

Fecha de la descripción: 15 de octubre de 2012

Nota del actualizador: Carlos Zegarra Moretti

Fecha de la actualización: 29 de octubre de 2012

---



INVENTARIOS

---

**ÁREA DE IDENTIFICACIÓN**

Código de referencia: PER/APS/AH/LP/QUE/LI/01

Título: Libro de Inventarios N° 01 de la Parroquia de Quehue (1890-1968).

**ÁREA DE CONTENIDO Y ESTRUCTURA**

Breve descripción: Libro que contiene los inventarios de la Parroquia de Quehue, que comprende del 30 de enero de 1890 al 25 de mayo de 1968.

Alcance y contenido:

- Portada: "Libro de Ynventarios Yglesia – Quehue. 1896 a 1966".
- Presenta carátula principal: "Ynventario que debe existir en poder de los Economos para la seguridad de los bienes de la Yglesia y ser de ellos responsables. Qquehue, Marzo 8 de 1,896".
- Inventario de la Iglesia de Quehue. 30 de enero de 1890.
- Inventario de la Iglesia de Quehue. 08 de marzo de 1896.
- Inventario de la Iglesia de Qhehue. 1946.

**ÁREA DE CONTROL DE LA DESCRIPCIÓN**

Norma: ISAD(G)

Nota del archivero: Jazmín Ruiz Ávila

Fecha de la descripción: 28 de setiembre de 2012

Nota del actualizador: Carlos Zegarra Moretti

Fecha de la actualización: 15 de octubre de 2012

---



PROVINCIA DE CHUMBIVILCAS

*Santo Tomás*

*Nuestra Señora de la Asunción de Capacmarca*

*Purísima Concepción de Chamaca*

*Nuestra Señora de la Concepción de Colquemarca*

*San Francisco de Yanque*

*San Sebastián de Livitaca*

*San Sebastián de Llusco*

*San Juan Bautista de Quinota*

*Purísima Concepción de Velille*



# SANTO TOMÁS

## BAUTIZOS

---

### ÁREA DE IDENTIFICACIÓN

Código de referencia: PER/APS/AH/LP/TOM/LB/01

Título: Libro de Bautizos N° 01 de la Parroquia de Santo Tomás (1771-1780).

### ÁREA DE CONTENIDO Y ESTRUCTURA

Breve descripción: Libro que contiene las inscripciones de las partidas de bautizo de la Parroquia de Santo Tomás, que comprende del 10 de julio de 1771 al 15 de octubre de 1780.

Alcance y contenido:

- Presenta carátula principal: Libro donde se asientan las partidas de bautismos desde primero de octubre de mil setecientos setenta y un. Matías Chocre. 1771 Años 1840.
- Título de inicio: Libro donde se asientan las partidas de bautismos desde siete de julio de mil setecientos setenta y un, por el Señor cura Doctor Don Manuel de Boza.

### ÁREA DE CONDICIONES DE ACCESO Y UTILIZACIÓN

Índice onomástico de descripción:

- Lic. Francisco Laredo y Flores, cura teniente.
- Pablo Puelles, cura teniente.
- Joseph de Chari, cura teniente.
- Ignacio de la Baca, cura teniente.
- Pedro de Heredia, cura teniente.
- Juan Bautista Carrasco, cura teniente.
- Nicolás Mariano Chirino, cura teniente.
- Miguel Montalvo, cura teniente.
- Marcos de Estrada, cura teniente.

Índice toponímico de descripción:

- Contiene las inscripciones de las partidas de bautizos de los ayllus: Hanansaya, Urinsaya, Condes, Guisguaca, Conaguata, Casillo.

### ÁREA DE CONTROL DE LA DESCRIPCIÓN

Norma: ISAD(G)

Nota del archivero: Jazmín Ruiz Ávila

Fecha de la descripción: 15 de octubre de 2012

Nota del actualizador: Carlos Zegarra Moretti

Fecha de la actualización: 23 de octubre de 2012

---

#### ÁREA DE IDENTIFICACIÓN

Código de referencia: PER/APS/AH/LP/TOM/LB/02

Título: Libro de Bautizos N° 02 de la Parroquia de Santo Tomás (1781-1787).

#### ÁREA DE CONTENIDO Y ESTRUCTURA

Breve descripción: Libro que contiene las inscripciones de las partidas de bautizo de la Parroquia de Santo Tomás, que comprende del 07 de octubre de 1781 al 18 de noviembre de 1787.

Alcance y contenido:

- Auto de la visita pastoral realizada por Joseph Gallegos. Se aprueban las partidas contenidas en este libro y el que le antecede después de la última visita que se hizo en el año de 1765, y que pertenecen a los bautizos que se han celebrado en esta Iglesia, pero además hace la sugerencia de que en adelante se siga certificando de que a los padrinos se les ha advertido con expresión clara que tienen la obligación de enseñar la doctrina cristiana y principales misterios de la Santa Fe a sus ahijados. Secretario de Visita: Enrico Pacheco. 30 de julio de 1784. Folio 70.

#### ÁREA DE CONDICIONES DE ACCESO Y UTILIZACIÓN

Índice onomástico de descripción:

- Marcos de Estrada, cura teniente.
- Idelfonso Loaiza, cura teniente.
- Josep Gabriel de Aguilar, cura teniente.
- Miguel Hermosa, cura teniente.
- Francisco Laredo y Flores, cura teniente.

Índice toponímico de descripción:

- Comprende los ayllus: Conde, Hanansaya, Urinsaya.

#### ÁREA DE CONTROL DE LA DESCRIPCIÓN

Norma: ISAD(G)

Nota del archivero: Jazmín Ruiz Ávila

Fecha de la descripción: 15 de octubre de 2012

Nota del actualizador: Carlos Zegarra Moretti

Fecha de la actualización: 23 de octubre de 2012

---

#### ÁREA DE IDENTIFICACIÓN

Código de referencia: PER/APS/AH/LP/TOM/LB/03

Título: Libro de Bautizos N° 03 de la Parroquia de Santo Tomás (1788-1797).

#### ÁREA DE CONTENIDO Y ESTRUCTURA

Breve descripción: Libro que contiene las inscripciones de las partidas de bautizo de la Parroquia de Santo Tomás, que comprende del 16 de noviembre de 1788 al 19 de octubre de 1776.

Alcance y contenido:

- Auto de la visita pastoral realizada por Joseph Gallegos. Se aprueban las partidas de bautizo. Secretario de Visita: Enrico Pacheco. 01 de agosto de 1789.
- Auto de la visita pastoral realizada por el obispo de Cusco. 25 de setiembre de 1794.

#### ÁREA DE CONDICIONES DE ACCESO Y UTILIZACIÓN

Índice onomástico de descripción:

- Francisco Laredo y Flores, cura teniente.

- Dr. Matías Bárcena, cura teniente.
- Manuel Ramírez, cura teniente.

Índice toponímico de descripción:

- Comprende los ayllus: Hanansaya, Urinsaya, Conde.

#### ÁREA DE CONTROL DE LA DESCRIPCIÓN

Norma: ISAD(G)

Nota del archivero: Jazmín Ruiz Ávila

Fecha de la descripción: 15 de octubre de 2012

Nota del actualizador: Carlos Zegarra Moretti

Fecha de la actualización: 23 de octubre de 2012

---

#### ÁREA DE IDENTIFICACIÓN

Código de referencia: PER/APS/AH/LP/TOM/LB/04

Título: Libro de Bautizos N° 04 de la Parroquia de Santo Tomás (1801-1803).

#### ÁREA DE CONTENIDO Y ESTRUCTURA

Breve descripción: Libro que contiene las inscripciones de las partidas de bautizo de la Parroquia de Santo Tomás, que comprende del 02 de enero de 1801 al 10 de abril de 1803.

#### ÁREA DE CONDICIONES DE ACCESO Y UTILIZACIÓN

Índice onomástico de descripción:

- Manuel Ramírez, cura teniente.

Índice toponímico de descripción:

- Comprende los ayllus: Hanansaya, Urinsaya, Conde.

#### ÁREA DE CONTROL DE LA DESCRIPCIÓN

Norma: ISAD(G)

Nota del archivero: Jazmín Ruiz Ávila

Fecha de la descripción: 15 de octubre de 2012

Nota del actualizador: Carlos Zegarra Moretti

Fecha de la actualización: 23 de octubre de 2012

---

#### ÁREA DE IDENTIFICACIÓN

Código de referencia: PER/APS/AH/LP/TOM/LB/05

Título: Libro de Bautizos N° 05 de la Parroquia de Santo Tomás (1805-1822).

#### ÁREA DE CONTENIDO Y ESTRUCTURA

Breve descripción: Libro que contiene las inscripciones de las partidas de bautizo de la Parroquia de Santo Tomás, que comprende del 08 de diciembre de 1805 al 19 de octubre de 1776.

#### ÁREA DE CONDICIONES DE ACCESO Y UTILIZACIÓN

Índice onomástico de descripción:

- Juan Clemente Bernedo, cura teniente.

- Pedro Enríquez, cura teniente.
- Manuel Silvestre Flores, cura teniente.

Índice toponímico de descripción:

- Comprende los ayllus: Urinsaya, Hanansaya, Conde.

#### ÁREA DE CONTROL DE LA DESCRIPCIÓN

Norma: ISAD(G)

Nota del archivero: Jazmín Ruiz Ávila

Fecha de la descripción: 15 de octubre de 2012

Nota del actualizador: Carlos Zegarra Moretti

Fecha de la actualización: 23 de octubre de 2012

---

#### ÁREA DE IDENTIFICACIÓN

Código de referencia: PER/APS/AH/LP/TOM/LB/06

Título: Libro de Bautizos N° 06 de la Parroquia de Santo Tomás (1829-1830).

#### ÁREA DE CONTENIDO Y ESTRUCTURA

Breve descripción: Libro que contiene las inscripciones de las partidas de bautizo de la Parroquia de Santo Tomás, que comprende del 23 de febrero de 1829 al 10 de octubre de 1830.

#### ÁREA DE CONDICIONES DE ACCESO Y UTILIZACIÓN

Índice onomástico de descripción:

- Miguel de Cuyu Tupa, cura teniente.
- Pablo Caballero, cura teniente.

Índice toponímico de descripción:

- Comprende los ayllus: Urinsaya, Condes, Ccasillo, Carahuata, Hanansaya, Ccallama, Tantacara, Yavina, Ccasiroma.

#### ÁREA DE CONTROL DE LA DESCRIPCIÓN

Norma: ISAD(G)

Nota del archivero: Jazmín Ruiz Ávila

Fecha de la descripción: 15 de octubre de 2012

Nota del actualizador: Carlos Zegarra Moretti

Fecha de la actualización: 23 de octubre de 2012

---

#### ÁREA DE IDENTIFICACIÓN

Código de referencia: PER/APS/AH/LP/TOM/LB/07

Título: Libro de Bautizos N° 07 de la Parroquia de Santo Tomás (1853-1859).

#### ÁREA DE CONTENIDO Y ESTRUCTURA

Breve descripción: Libro que contiene las inscripciones de las partidas de bautizo de la Parroquia de Santo Tomás, que comprende del 12 de octubre de 1853 al 02 de febrero de 1859.

Alcance y contenido:

- Existe una pequeña hoja, la cual es una partida de bautismo. El número de código es 07904. Firmada por Mariano Siancas. 08 de noviembre de 1857.



#### ÁREA DE CONDICIONES DE ACCESO Y UTILIZACIÓN

Índice onomástico de descripción:

- Pedro Esquivel, cura excusador.
- Mariano Siancas, cura excusador.

Índice toponímico de descripción:

- Comprende los ayllus: Ccasillo, Carahuata, Yavina, Hanansaya, Ccallama, Tantacara, Yavina, Ccasiroma, Urinsaya, Chillihuani.

#### ÁREA DE CONTROL DE LA DESCRIPCIÓN

Norma: ISAD(G)

Nota del archivero: Jazmín Ruiz Ávila

Fecha de la descripción: 15 de octubre de 2012

Nota del actualizador: Carlos Zegarra Moretti

Fecha de la actualización: 23 de octubre de 2012

---

#### ÁREA DE IDENTIFICACIÓN

Código de referencia: PER/APS/AH/LP/TOM/LB/08

Título: Libro de Bautizos N° 08 de la Parroquia de Santo Tomás (1851-1861).

#### ÁREA DE CONTENIDO Y ESTRUCTURA

Breve descripción: Libro que contiene las inscripciones de las partidas de bautizo de la Parroquia de Santo Tomás, que comprende del 25 de setiembre de 1851 al 08 de mayo de 1861.

#### ÁREA DE CONDICIONES DE ACCESO Y UTILIZACIÓN

Índice onomástico de descripción:

- Pedro Esquivel, cura excusador.

Índice toponímico de descripción:

- Comprende los ayllus: Parcco, Ccarahuata, Condes, Ccasillo, Chaya, Yavina, Huarca, Pampayaque.

#### ÁREA DE CONTROL DE LA DESCRIPCIÓN

Norma: ISAD(G)

Nota del archivero: Jazmín Ruiz Ávila

Fecha de la descripción: 15 de octubre de 2012

Nota del actualizador: Carlos Zegarra Moretti

Fecha de la actualización: 23 de octubre de 2012

---

#### ÁREA DE IDENTIFICACIÓN

Código de referencia: PER/APS/AH/LP/TOM/LB/09

Título: Libro de Bautizos N° 09 de la Parroquia de Santo Tomás (1867-1869).

#### ÁREA DE CONTENIDO Y ESTRUCTURA

Breve descripción: Libro que contiene las inscripciones de las partidas de bautizo de la Parroquia de Santo Tomás, que comprende del 20 de octubre de 1867 al 10 de enero de 1869.

**ÁREA DE CONDICIONES DE ACCESO Y UTILIZACIÓN**

Índice toponímico de descripción:

- Comprende los ayllus: Hanansaya, Urinsaya, Condes.

**ÁREA DE CONTROL DE LA DESCRIPCIÓN**

Norma: ISAD(G)

Nota del archivero: Jazmín Ruiz Ávila

Fecha de la descripción: 15 de octubre de 2012

Nota del actualizador: Carlos Zegarra Moretti

Fecha de la actualización: 23 de octubre de 2012

---

**ÁREA DE IDENTIFICACIÓN**

Código de referencia: PER/APS/AH/LP/TOM/LB/10

Título: Libro de Bautizos N° 10 de la Parroquia de Santo Tomás (1869-1882).

**ÁREA DE CONTENIDO Y ESTRUCTURA**

Breve descripción: Libro que contiene las inscripciones de las partidas de bautizo de la Parroquia de Santo Tomás, que comprende del 24 de octubre de 1869 al 19 de noviembre de 1882.

**ÁREA DE CONDICIONES DE ACCESO Y UTILIZACIÓN**

Índice onomástico de descripción:

- Manuel Ladrón de Guevara.

Índice toponímico de descripción:

- Comprende los ayllus: Yavina, Huaracco, Condes, Hanansaya, Urinsaya.

**ÁREA DE CONTROL DE LA DESCRIPCIÓN**

Norma: ISAD(G)

Nota del archivero: Jazmín Ruiz Ávila

Fecha de la descripción: 15 de octubre de 2012

Nota del actualizador: Carlos Zegarra Moretti

Fecha de la actualización: 23 de octubre de 2012

---

**ÁREA DE IDENTIFICACIÓN**

Código de referencia: PER/APS/AH/LP/TOM/LB/11

Título: Libro de Bautizos N° 11 de la Parroquia de Santo Tomás (1892-1895).

**ÁREA DE CONTENIDO Y ESTRUCTURA**

Breve descripción: Libro que contiene las inscripciones de las partidas de bautizo de la Parroquia de Santo Tomás, que comprende del 21 de mayo de 1892 al 04 de enero de 1895.

Alcance y contenido:

- Se halla un expediente matrimonial, de la fecha 21 de abril de 1965 pegado entre los folios 72r y 73v.

**ÁREA DE CONDICIONES DE ACCESO Y UTILIZACIÓN**

Índice onomástico de descripción:

- Carlos Chávez, cura propio y vicario foráneo.

#### ÁREA DE CONTROL DE LA DESCRIPCIÓN

Norma: ISAD(G)

Nota del archivero: Jazmín Ruiz Ávila

Fecha de la descripción: 15 de octubre de 2012

Nota del actualizador: Carlos Zegarra Moretti

Fecha de la actualización: 23 de octubre de 2012

---

#### ÁREA DE IDENTIFICACIÓN

Código de referencia: PER/APS/AH/LP/TOM/LB/12

Título: Libro de Bautizos N° 12 de la Parroquia de Santo Tomás (1909).

#### ÁREA DE CONTENIDO Y ESTRUCTURA

Breve descripción: Libro que contiene las inscripciones de las partidas de bautizo de la Parroquia de Santo Tomás, que comprende del 10 de setiembre de 1909 al 13 de diciembre de 1909.

Alcance y contenido:

- Los primeros folios no pertenecen al libro. Se trata de un suplemento a Capa quina. 14 de enero de 1906. Firma Mariano C. Uribarri.
- Existe una partida supletoria N°1. 18 de enero de 1919. Firma Julián V. Orihuela.
- Partida Suplementaria N° 02. 18 de enero de 1919. Firma Julián V. Orihuela.

#### ÁREA DE CONDICIONES DE ACCESO Y UTILIZACIÓN

Índice onomástico de descripción:

- Carlos Chávez, cura propio, vicario foráneo.
- Fray Leonardo Alarcón, cura interino.

#### ÁREA DE CONTROL DE LA DESCRIPCIÓN

Norma: ISAD(G)

Nota del archivero: Jazmín Ruiz Ávila

Fecha de la descripción: 15 de octubre de 2012

Nota del actualizador: Carlos Zegarra Moretti

Fecha de la actualización: 23 de octubre de 2012

---

#### ÁREA DE IDENTIFICACIÓN

Código de referencia: PER/APS/AH/LP/TOM/LB/13

Título: Libro de Bautizos N° 13 de la Parroquia de Santo Tomás (1913).

#### ÁREA DE CONTENIDO Y ESTRUCTURA

Breve descripción: Libro que contiene las inscripciones de las partidas de bautizo de la Parroquia de Santo Tomás, que comprende el año de 1913.

Alcance y contenido:

- En el forro del libro se lee el nombre de la parroquia, el tema, la fecha y además se anota que son hojas sueltas.

#### ÁREA DE CONTROL DE LA DESCRIPCIÓN

Norma: ISAD(G)

Nota del archivero: Jazmín Ruiz Ávila

Fecha de la descripción: 15 de octubre de 2012

Nota del actualizador: Carlos Zegarra Moretti

Fecha de la actualización: 23 de octubre de 2012

### MATRIMONIOS

#### ÁREA DE IDENTIFICACIÓN

Código de referencia: PER/APS/AH/LP/TOM/LM/01

Título: Libro de Matrimonios N° 01 de la Parroquia de Santo Tomás (1740-1751).

#### ÁREA DE CONTENIDO Y ESTRUCTURA

Breve descripción: Libro que contiene las inscripciones de las partidas de matrimonio de la Parroquia de Santo Tomás, que comprende del 02 de mayo de 1740 al 03 de febrero de 1751.

Alcance y contenido:

- Auto de la visita pastoral realizada por Pedro Morcillo, obispo de Cusco. Se aprueban las partidas por estar inscritas según el Concilio de Trento. Secretario de Visita: Joseph de Segura. 01 de agosto de 1745. Folio 63r.
- Licencia otorgada por Miguel de Albistur y Aller, cura propio de Llusco y Quiñota al cura de Santo Tomás o su ayudante para que case y vele a Joseph Escalante con Lorenza Velasco. Llusco, 16 de octubre de 1746. Folio 79.
- Auto de la visita pastoral realizada por Joseph Antonio Santander. Notario Jurídico y de Visita: Juan Bautista de Cárdenas. 09 de agosto de 1751.

#### ÁREA DE CONDICIONES DE ACCESO Y UTILIZACIÓN

Índice onomástico de descripción:

- Antonio de la Cuba, cura teniente.
- Josep Antonio Recharte, cura propio.
- Martin de Luna, cura teniente.
- Felipe Gallegos, cura propio.
- Francisco de Velasco y Villagra, cura interino.
- Carlos Urribarri, cura teniente.
- Dr. Joseph Martínez de Paz y Fisco, cura propio.
- Francisco Sánchez, cura teniente.

Índice toponímico de descripción:

- Comprende los ayllus: Collana, Anta, Quellui, Cupi, Guamañoca, Hanansaya, Urinsaya, Ccasillo, Ancoyo, Yachapa, Salloca, Puchaca.

#### ÁREA DE CONTROL DE LA DESCRIPCIÓN

Norma: ISAD(G)

Nota del archivero: Jazmín Ruiz Ávila

Fecha de la descripción: 16 de octubre de 2012

Nota del actualizador: Carlos Zegarra Moretti

Fecha de la actualización: 23 de octubre de 2012

---

#### ÁREA DE IDENTIFICACIÓN

Código de referencia: PER/APS/AH/LP/TOM/LM/02

Título: Libro de Matrimonios N° 02 de la Parroquia de Santo Tomás (1786-1798).

#### ÁREA DE CONTENIDO Y ESTRUCTURA

Breve descripción: Libro que contiene las inscripciones de las partidas de matrimonio de la Parroquia de Santo Tomás, que comprende del 30 de agosto de 1786 al 23 de diciembre de 1798.

Estructura y/o índice:

- Inscripciones ordenadas cronológicamente.

#### ÁREA DE CONDICIONES DE ACCESO Y UTILIZACIÓN

Índice onomástico de descripción:

- Francisco Laredo y Flores, cura teniente.
- Marcos de Estrada, cura teniente.
- Manuel Ramiro, cura teniente.

#### ÁREA DE CONTROL DE LA DESCRIPCIÓN

Norma: ISAD(G)

Nota del archivero: Jazmín Ruiz Ávila

Fecha de la descripción: 16 de octubre de 2012

Nota del actualizador: Carlos Zegarra Moretti

Fecha de la actualización: 23 de octubre de 2012

---

#### ÁREA DE IDENTIFICACIÓN

Código de referencia: PER/APS/AH/LP/TOM/LM/03

Título: Libro de Matrimonios N° 03 de la Parroquia de Santo Tomás (1799-1804).

#### ÁREA DE CONTENIDO Y ESTRUCTURA

Breve descripción: Libro que contiene las inscripciones de las partidas de matrimonio de la Parroquia de Santo Tomás, que comprende del 17 de abril de 1799 al 28 de febrero de 1804.

#### ÁREA DE CONDICIONES DE ACCESO Y UTILIZACIÓN

Índice onomástico de descripción:

- Pedro Enríquez, cura teniente.
- Manuel Ramiro, cura teniente.
- Juan de Dios Cuba, cura teniente.

Índice toponímico de descripción:

- Comprende los ayllus: Chillihuani, Lliqqi, Hanansaya, Urinsaya, Condes.

#### ÁREA DE CONTROL DE LA DESCRIPCIÓN

Norma: ISAD(G)

Nota del archivero: Jazmín Ruiz Ávila

Fecha de la descripción: 16 de octubre de 2012

Nota del actualizador: Carlos Zegarra Moretti

Fecha de la actualización: 23 de octubre de 2012

---

#### ÁREA DE IDENTIFICACIÓN

Código de referencia: PER/APS/AH/LP/TOM/LM/04

Título: Libro de Matrimonios N° 04 de la Parroquia de Santo Tomás (1800-1804).

#### ÁREA DE CONTENIDO Y ESTRUCTURA

Breve descripción: Libro que contiene las inscripciones de las partidas de matrimonio de la Parroquia de Santo Tomás, que comprende del 23 de mayo de 1800 al 10 de diciembre de 1804.

#### ÁREA DE CONDICIONES DE ACCESO Y UTILIZACIÓN

Índice onomástico de descripción:

- Manuel Ramiro, cura teniente.
- Alejo Solórzano, cura teniente.
- Juan de Dios Cuba, cura teniente.

Índice toponímico de descripción:

- Comprende los ayllus: Urinsaya, Ancomarca, Hanansaya, Huanaco, Condes.

#### ÁREA DE CONTROL DE LA DESCRIPCIÓN

Norma: ISAD(G)

Nota del archivero: Jazmín Ruiz Ávila

Fecha de la descripción: 16 de octubre de 2012

Nota del actualizador: Carlos Zegarra Moretti

Fecha de la actualización: 23 de octubre de 2012

---

#### ÁREA DE IDENTIFICACIÓN

Código de referencia: PER/APS/AH/LP/TOM/LM/05

Título: Libro de Matrimonios N° 05 de la Parroquia de Santo Tomás (1804-1807).

#### ÁREA DE CONTENIDO Y ESTRUCTURA

Breve descripción: Libro que contiene las inscripciones de las partidas de matrimonio de la Parroquia de Santo Tomás, que comprende del 12 de julio de 1804 al 12 de noviembre de 1807.

#### ÁREA DE CONDICIONES DE ACCESO Y UTILIZACIÓN

Índice onomástico de descripción:

- Manuel Boza, cura propio.
- Pedro Enríquez, cura teniente.
- Juan Clemente Bernedo, cura teniente.
- Manuel de Boza, cura propio.

Índice toponímico de descripción:

- Comprende los ayllus: Condes, Urinsaya, Hanansaya,

#### ÁREA DE CONTROL DE LA DESCRIPCIÓN

Norma: ISAD(G)

Nota del archivero: Jazmín Ruiz Ávila

Fecha de la descripción: 16 de octubre de 2012

Nota del actualizador: Carlos Zegarra Moretti

Fecha de la actualización: 23 de octubre de 2012

---

#### ÁREA DE IDENTIFICACIÓN

Código de referencia: PER/APS/AH/LP/TOM/LM/06

Título: Libro de Matrimonios N° 06 de la Parroquia de Santo Tomás (1838-1853).

#### ÁREA DE CONTENIDO Y ESTRUCTURA

Breve descripción: Libro que contiene las inscripciones de las partidas de matrimonio de la Parroquia de Santo Tomás, que comprende del 21 de julio de 1838 al 31 de noviembre de 1853.

Estructura y/o índice:

- Inscripciones ordenadas cronológicamente.

Alcance y contenido:

- No contiene inscripciones en el mes de marzo de 1840; ni en el mes de julio de 1845; ni en los meses de marzo y junio de 1846.
- Inscripción de la toma de posesión de Mateo Ochoa. 16 de noviembre de 1841.

#### ÁREA DE CONDICIONES DE ACCESO Y UTILIZACIÓN

Índice onomástico de descripción:

- Feliciano Enríquez, cura teniente.
- Francisco Contreras, cura ecónomo.
- Francisco Cabrera, cura interino.
- Manuel Silvestre Flores, cura encargado.
- Mateo Ochoa, cura encargado.
- Miguel de Cuyo Tupa, cura encargado.
- Casimiro Molina, cura excusador.
- Bartolomé Peralta, cura excusador.

Índice toponímico de descripción:

- Comprende los ayllus: Hanansaya, Ccoyo, Yavina, Chuñuire, Poccochala, Anchayaque, Guayllapa, Layo.

#### ÁREA DE CONTROL DE LA DESCRIPCIÓN

Norma: ISAD(G)

Nota del archivero: Jazmín Ruiz Ávila

Fecha de la descripción: 16 de octubre de 2012

Nota del actualizador: Carlos Zegarra Moretti

Fecha de la actualización: 23 de octubre de 2012

---

#### ÁREA DE IDENTIFICACIÓN

Código de referencia: PER/APS/AH/LP/TOM/LM/07

Título: Libro de Matrimonios N° 07 de la Parroquia de Santo Tomás (1853-1860).

#### ÁREA DE CONTENIDO Y ESTRUCTURA

Breve descripción: Libro que contiene las inscripciones de las partidas de matrimonio de la Parroquia de Santo Tomás, que comprende del 14 de diciembre de 1853 al 31 de noviembre de 1788.

Alcance y contenido:

- Nota: Desde hoy ocho de octubre de 1856 me posicioné de cura en esta doctrina de Santo Tomás. Mariano Siancas.
- Nota: Desde hoy 15 de mayo de 1855 me hice cargo de esta doctrina del Apóstol Santo Tomás y las partidas van como sigue. Lorenzo Centeno.
- No contiene inscripciones en los meses de marzo, abril y mayo de 1854; ni el mes de febrero de 1856; ni en el mes de 1857; ni en los meses de marzo, abril y junio de 1859; ni en los meses de marzo y mayo de 1860.

Índice onomástico de descripción:

- Pedro Esquivel, cura excusador.
- Lorenzo Centeno, cura excusador.
- Marcelo Siancas, cura excusador.

Índice toponímico de descripción:

- Comprende los ayllus: Urinsaya, Hanansaya, Ccasillo.

#### ÁREA DE CONTROL DE LA DESCRIPCIÓN

Norma: ISAD(G)

Nota del archivero: Jazmín Ruiz Ávila

Fecha de la descripción: 16 de octubre de 2012

Nota del actualizador: Carlos Zegarra Moretti

Fecha de la actualización: 23 de octubre de 2012

---



**ÁREA DE IDENTIFICACIÓN**

Código de referencia: PER/APS/AH/LP/TOM/LE/01

Título: Libro de Entierros N° 01 de la Parroquia de Santo Tomás (1839-1840).

**ÁREA DE CONTENIDO Y ESTRUCTURA**

Breve descripción: Libro que contiene las inscripciones de las partidas de entierro de la Parroquia de Santo Tomás, que comprende del 11 de enero de 1839 al 27 de julio de 1840.

**ÁREA DE CONDICIONES DE ACCESO Y UTILIZACIÓN**

Índice onomástico de descripción:

- Francisco Cabrera, cura interino.
- Casimiro Molina, cura coadjutor.
- Manuel Silvestre Flores, cura encargado.
- Feliciano Enríquez, cura teniente.
- Bartolomé Peralta, cura excusador.
- Pedro Esquivel, cura excusador.
- Lorenzo Centeno, cura excusador.

Índice toponímico de descripción:

- Comprende los ayllus: Anccoyo, Condes, Hanansaya, Urinsaya.

**ÁREA DE CONTROL DE LA DESCRIPCIÓN**

Norma: ISAD(G)

Nota del archivero: Jazmín Ruiz Ávila

Fecha de la descripción: 16 de octubre de 2012

Nota del actualizador: Carlos Zegarra Moretti

Fecha de la actualización: 23 de octubre de 2012

**ÁREA DE IDENTIFICACIÓN**

Código de referencia: PER/APS/AH/LP/TOM/LE/02

Título: Libro de Entierros N° 02 de la Parroquia de Santo Tomás (1840-1858).

**ÁREA DE CONTENIDO Y ESTRUCTURA**

Breve descripción: Libro que contiene las inscripciones de las partidas de entierro de la Parroquia de Santo Tomás, que comprende del 07 de agosto de 1840 al 25 de marzo de 1858.

**ÁREA DE CONDICIONES DE ACCESO Y UTILIZACIÓN**

Índice onomástico de descripción:

- Francisco Cabrera, cura ecónomo.
- Feliciano Enríquez, cura teniente.

Índice toponímico de descripción:

- Comprende los ayllus: Coyo, Hanansaya, Urinsaya, Milluto.

#### ÁREA DE CONTROL DE LA DESCRIPCIÓN

Norma: ISAD(G)

Nota del archivero: Jazmín Ruiz Ávila

Fecha de la descripción: 16 de octubre de 2012

Nota del actualizador: Carlos Zegarra Moretti

Fecha de la actualización: 23 de octubre de 2012

---

#### ÁREA DE IDENTIFICACIÓN

Código de referencia: PER/APS/AH/LP/TOM/LE/03

Título: Libro de Entierros N° 03 de la Parroquia de Santo Tomás (1864-1865).

#### ÁREA DE CONTENIDO Y ESTRUCTURA

Breve descripción: Libro que contiene las inscripciones de las partidas de entierro de la Parroquia de Santo Tomás, que comprende del 08 de agosto de 1864 al 23 de setiembre de 1865.

#### ÁREA DE CONDICIONES DE ACCESO Y UTILIZACIÓN

Índice onomástico de descripción:

- José R. la Torre, cura coadjutor.

Índice toponímico de descripción:

- Comprende los ayllus: Accoco, llillutotora, Moscco, Chichota, Yavina, Ccoyo, Anchayaqui, Hanansaya, Urinsaya.

#### ÁREA DE CONTROL DE LA DESCRIPCIÓN

Norma: ISAD(G)

Nota del archivero: Jazmín Ruiz Ávila

Fecha de la descripción: 17 de octubre de 2012

Nota del actualizador: Carlos Zegarra Moretti

Fecha de la actualización: 23 de octubre de 2012

---

#### ÁREA DE IDENTIFICACIÓN

Código de referencia: PER/APS/AH/LP/TOM/LE/04

Título: Libro de Entierros N° 04 de la Parroquia de Santo Tomás (1912-1913).

#### ÁREA DE CONTENIDO Y ESTRUCTURA

Breve descripción: Libro que contiene las inscripciones de las partidas de entierro de la Parroquia de Santo Tomás, que comprende del 24 de octubre de 1912 al 04 de enero de 1913.

#### ÁREA DE CONDICIONES DE ACCESO Y UTILIZACIÓN

Índice onomástico de descripción:

- Mariano Urribarri, cura interino.
- Nicomedes de la Vega, párroco.

Índice toponímico de descripción:

- Comprende los ayllus: Moscco, Yncuta, Yavina, Chillihuani, Anchuyaqui, Llotomay.

**ÁREA DE CONTROL DE LA DESCRIPCIÓN**

Norma: ISAD(G)

Nota del archivero: Jazmín Ruiz Ávila

Fecha de la descripción: 16 de octubre de 2012

Nota del actualizador: Carlos Zegarra Moretti

Fecha de la actualización: 23 de octubre de 2012

---

**ÁREA DE IDENTIFICACIÓN**

Código de referencia: PER/APS/AH/LP/TOM/LE/05

Título: Libro de Entierros N° 05 de la Parroquia de Santo Tomás (1931-1932).

**ÁREA DE CONTENIDO Y ESTRUCTURA**

Breve descripción: Libro que contiene las inscripciones de las partidas de entierro de la Parroquia de Santo Tomás, que comprende del 20 de setiembre de 1931 al 27 de mayo de 1932.

Alcance y contenido:

- No hubo cura o párroco, las actas fue suscrito por el señor León S. Ciprian.

**ÁREA DE CONDICIONES DE ACCESO Y UTILIZACIÓN**

Índice toponímico de descripción:

- Comprende los ayllus: Ccoyo, Choque,

**ÁREA DE CONTROL DE LA DESCRIPCIÓN**

Norma: ISAD(G)

Nota del archivero: Jazmín Ruiz Ávila

Fecha de la descripción: 16 de octubre de 2012

Nota del actualizador: Carlos Zegarra Moretti

Fecha de la actualización: 23 de octubre de 2012

---

FÁBRICA

**ÁREA DE IDENTIFICACIÓN**

Código de referencia: PER/APS/AH/LP/TOM/LF/01

Título: Libro de Fábrica N° 01 de la Parroquia de Santo Tomás (1616-1735).

**ÁREA DE CONTENIDO Y ESTRUCTURA**

Breve descripción: Libro de Fábrica de la Parroquia de Santo Tomás, que comprende del año 1616 al 1735.

Alcance y contenido:

- Auto de elección de mayordomo y prioste de la cofradía de Santísimo Sacramento. 06 de junio de 1627. Folio 3r.
- Auto de elección de mayordomo y prioste de la cofradía de Santísimo Sacramento. 03 de julio de 1627. Folio 3v.
- Auto de la visita pastoral realizada por Francisco de Mosquera. 07 de setiembre de 1628. Folio 3v.
- Auto de elección de mayordomo y prioste de la cofradía de Santísimo. 06 de junio de 1629, 02 de julio de 1630 y 22 de junio de 1631. Folio 4.
- Auto de elección de mayordomo y prioste de la cofradía de Santísimo Sacramento. 28 de junio de 1632. Folio 6r.
- Auto de elección de mayordomo y prioste de la cofradía de Santísimo Sacramento. 30 de mayo de 1633, 11 de julio de 1634. Folio 6v.
- Auto de elección de mayordomo y prioste de la cofradía de Santísimo Sacramento. 27 de junio de 1634, 16 de junio de 1635, 21 de junio de 1636. Folio 8.
- Auto de elección de mayordomo y prioste de la cofradía de Santísimo Sacramento. 19 de junio de 1637 y 13 de junio de 1638. Folio 10v.
- Auto de elección de mayordomo y prioste de la cofradía de Santísimo Sacramento. 17 de julio de 1639, 09 de julio de 1640, 09 de junio de 1641 y 26 de junio de 1642. Folio 11.
- Auto de elección de mayordomo y prioste. 08 de junio de 1644 al 02 de junio de 1646. Folio 12.
- Autos de elección de mayordomo y prioste de la cofradía de Santísimo Sacramento de este pueblo. 21 de junio de 1647 al 22 de junio de 1648. Folio 13r.
- Auto de visita pastoral a las cuentas de la cofradía de este pueblo por el visitador general Rodrigo Antonio Ocón de Contreras. 31 de agosto de 1657. Folio 15.
- Auto de la visita pastoral a las cuentas de la cofradía de Santísimo Sacramento presentadas por Francisco Pardo al visitador Rodrigo Antonio Ocon de Contreras. Folios 16-17.
- Auto de elección de mayordomo y prioste de la cofradía de Santísimo Sacramento. 05 de julio de 1653. Folio 19r.
- Auto de elección de mayordomo y prioste de la cofradía de Santísimo Sacramento. 22 de julio de 1656. Folio 21r.
- Auto de elección de mayordomo y prioste de la cofradía de Santísimo Sacramento. 22 de julio de 1657. Folio 22r.
- Auto de visita a las cuentas de esta cofradía entregadas por el cura interino al visitador general. 19 de febrero de 1658. Folio 22v.
- Auto de elección de mayordomo y prioste de la cofradía de Santísimo Sacramento. 25 de junio de 1658. Folio 23.
- Auto de visita a las cuentas de esta cofradía por el visitador Diego de Bustamante. 08 de octubre de 1659. Folio 25.
- Auto de elección de mayordomo y prioste de la cofradía de Santísimo Sacramento. 15 de junio de 1661, 16 de junio de 1662, 20 de junio de 1663. Folio 27.
- Auto de elección de mayordomo y prioste de la cofradía de Santísimo Sacramento. 22 de junio de 1664. Folio 28r.
- Auto de la visita pastoral a las cuentas de esta cofradía por el visitador general Diego Barriga del Prado. 05 de setiembre de 1664. Folio 28v.

- Autos de elección de mayordomo y prioste de la cofradía de Santísimo Sacramento de este pueblo. 10 de junio de 1665 y 25 de junio de 1666. Folio 29.
- Autos de elección de mayordomo y prioste de la cofradía de Santísimo Sacramento. 29 de junio de 1667. Folio 30r.
- Auto de la visita pastoral a las cuentas de la cofradía de Santísimo Sacramento por el obispo de Cusco, Bernardo de Izaguirre. 29 de julio de 1667. Folio 30v.
- Auto de la visita pastoral a las cuentas de esta cofradía de Santísimo Sacramento. 29 de junio de 1668. Folio 31r.
- Auto de la visita pastoral a las cuentas de la cofradía del Santísimo Sacramento. 18 de junio de 1670 y 20 de junio de 1671. Folio 32.
- Auto de la visita pastoral a las cuentas de esta cofradía del Santísimo Sacramento. 23 de junio de 1674 y 29 de junio de 1675. Folio 33.
- Auto de la visita pastoral a las cuentas de la cofradía del Santísimo Sacramento. 05 de junio de 1676. Folio 35.
- Auto de la visita pastoral a las cuentas de la cofradía del Santísimo Sacramento. 07 de junio de 1677. Folio 36.
- Auto de la visita pastoral a las cuentas de la cofradía del Santísimo Sacramento. 10 de junio de 1678. Folio 37.
- Auto de la visita pastoral a las cuentas de la cofradía del Santísimo Sacramento. Mayo de 1679. Folio 38.
- Auto de la visita pastoral a las cuentas de la cofradía del Santísimo Sacramento. 02 de junio de 1679 y 06 de mayo de 1680. Folio 39.
- Auto de la visita pastoral a las cuentas de la cofradía del Santísimo Sacramento. 06 de junio de 1681 y 28 de junio de 1682. Folio 40.
- Auto de la visita pastoral a las cuentas de la cofradía del Santísimo Sacramento. 21 de junio de 1683. Folio 41r.
- Auto de la visita pastoral a las cuentas de esta cofradía del Santísimo Sacramento de este pueblo del visitador general Martín de Irure. 06 de junio de 1684. Folio 42r.
- Auto de la visita pastoral a las cuentas de esta cofradía del Santísimo Sacramento. 05 de junio de 1685. Folio 43r.
- Auto de la visita pastoral realizada por Gaspar de la Cuba a las cuentas de la cofradía del Santísimo Sacramento. 27 de octubre de 1687. Folio 45.
- Auto de la visita pastoral realizada por Juan de Herrera y Castro a las cuentas de esta cofradía del Santísimo Sacramento. 16 de julio de 1690. Folio 46.
- Auto de la visita pastoral realizada por Martín de Irure a las cuentas de la cofradía del Santísimo Sacramento. 23 de agosto de 1696. Folio 55r.
- Auto de la visita pastoral a las cuentas de esta cofradía del Santísimo Sacramento. 15 de agosto de 1698. Folio 56v.
- Auto de la visita pastoral realizada por Gabriel de Arregui. Se revisa las cuentas de la cofradía del Santísimo Sacramento. 30 de noviembre de 1721. Folio 60.

#### ÁREA DE CONDICIONES DE ACCESO Y UTILIZACIÓN

Índice toponímico de descripción:

- Comprende los ayllus: Curacay, Hurinsaya, Hanansaya.

#### ÁREA DE CONTROL DE LA DESCRIPCIÓN

Norma: ISAD(G)

Nota del archivero: Lizby Magdalena Flores Campos

Fecha de la descripción: 16 de octubre de 2012

Nota del actualizador: Carlos Zegarra Moretti

Fecha de la actualización: 23 de octubre de 2012

---

**ÁREA DE IDENTIFICACIÓN**

Código de referencia: PER/APS/AH/LP/TOM/LF/02

Título: Libro de Fábrica N° 02 de la Parroquia de Santo Tomas (1939-1942).

**ÁREA DE CONTENIDO Y ESTRUCTURA**

Breve descripción: Libro de Fábrica de la Parroquia de Santo Tomás, que comprende del 04 de julio de 1939 al 26 de noviembre de 1942.

Alcance y contenido:

- Presenta carátula principal: Libro de la Fábrica economía de la Santa Iglesia parroquial de Santo Tomas que principia con el nuevo ecónomo Don Alejandro Valencia M. desde el 2 semestre del año en curso 1939.
- Auto de oficio para reparación del templo enviado por León E. Ciprian a Víctor Tejada. 28 de mayo de 1935. Folios 14-15.
- Lista de gastos de materiales para la instalación de luz en el templo. 13 de agosto de 1936. Folio 16.
- Declaración del albañil Idelfonso Mamami contratado por el cura León E. Ciprian para realizar los arreglos del templo. 25 de octubre de 1937. Folio 17r.
- Declaración en el que el albañil recibe 160 soles del cura por los trabajos realizados en el templo. 06 de octubre de 1938. Folio 17v.
- Auto de pago de dinero de Antonio Puma por los trabajos en el templo. 09 de mayo de 1938. Folio 18.
- Auto de contrato de León E. Ciprian a Toribio Ccahuama para recomponer el órgano menor de esta iglesia. 25 de noviembre de 1938. Folio 19r.
- Auto de Antonio Puma declarando que ha recibido 100 soles por su trabajo, después que ha recibido 20soles. No se ha pagado 80 soles. Informe de que el órgano ha sido arreglado. 04 de mayo al 08 de noviembre de 1942. Folio 19v.
- Auto de declaración y compromiso del escultor Estanislao Estrada a refaccionar el altar mayor de este templo. 14 de mayo de 1938. Folio 20.
- Auto de contrato de Simón Ramírez quien se compromete a reparar el entornado de la bóveda exterior de este templo, contratado por León E. Ciprian. 07 de octubre de 1938. Folio 21.
- Lista de compras de pinturas- oleo (sin registro de fecha). F. 22.
- Recibo de la Ferretería Sardón por un monto de 47 nuevos soles. 13 de agosto de 1938. Folio 23.
- Auto de pedido con fondos de la fábrica de esta iglesia para colaborar con la construcción del cementerio general de la capital de Chumbivilcas 8 de enero de 1939. Folio 24r.
- Recibo por 2 soles de los trabajos en el templo realizados por Ramón Ramírez. 02 de mayo de 1939. Folio 25.
- Recibo del pago de 35 soles de Luis Eduardo Meza a Humberto Hermosa por su trabajo. 14 de mayo de 1939. Folio 26.
- Recibo del pago de 12 soles de León E. Ciprian a Felipe Canaza por su trabajo en labranza de una piedra negra. 27 de julio de 1939. F. 27.
- Auto de compromiso de Felipe Canaza para trabajar con piedras negras labradas. 23 de diciembre de 1939. Folio 28.
- Auto de declaración de pago de Dionisio Ccahuana a León E. Ciprian. Santo Tomas, 14 de abril de 1941. Folio 29.
- Recibo del pago de 8 soles de León E. Ciprian a Toribio Huamaní por su trabajo en labranza de una piedra. 19 de julio de 1941. Folio 31.
- Folio suelto: Auto de certificación de Enrique Andrade de que los Santos oleos proveídos para esta iglesia han sido consagrados en jueves santos por el obispo Felipe Santiago Hermosa Sarmiento, pero además que recibió 270 soles de limosna. 09 de mayo de 1942. Folio 32.

- Auto en el que León E. Ciprian presenta el libro de la fábrica de Santo Tomas al obispo de la diócesis. 26 de noviembre de 1942. Folio 34.
- Recibo del pago de 12 soles 20 centavos de León E. Ciprian a Marcelino Triviño su trabajo. 11 de octubre de 1942. Folio 35.
- Folios sueltos: entre grades y pequeñas un total de 21 folios sueltos.

#### ÁREA DE CONTROL DE LA DESCRIPCIÓN

Norma: ISAD(G)

Nota del archivero: Lizby Magdalena Flores Campos

Fecha de la descripción: 16 de octubre de 2012

Nota del actualizador: Carlos Zegarra Moretti

Fecha de la actualización: 23 de octubre de 2012

---

## INVENTARIOS

---

#### ÁREA DE IDENTIFICACIÓN

Código de referencia: PER/APS/AH/LP/TOM/LI/01

Título: Libro de Inventarios N° 01 de la Parroquia de Santo Tomás (1872).

#### ÁREA DE CONTENIDO Y ESTRUCTURA

Breve descripción: Libro que contiene los inventarios de la Parroquia de Santo Tomás, que comprende del 01 de octubre de 1872.

Alcance y contenido:

- Presenta carátula principal: Inventario de Santo Tomas en 1872. Por Manuel Ladrón de Guevara.
- Presenta carátula secundaria: Inventario de la plata labrada y ornamentos de la Santa madre Iglesia de la villa de Santo Tomas practicando en 1ro. De octubre de 1872. Por su cura párroco Manuel Ladrón de Guevara.

#### ÁREA DE CONTROL DE LA DESCRIPCIÓN

Norma: ISAD(G)

Nota del archivero: Lizby Magdalena Flores Campos

Fecha de la descripción: 16 de octubre de 2012

Nota del actualizador: Carlos Zegarra Moretti

Fecha de la actualización: 23 de octubre de 2012

---

ACTAS

---

**ÁREA DE IDENTIFICACIÓN**

Código de referencia: PER/APS/AH/LP/TOM/LA/1

Título: Libro de Actas N° 01 de la Parroquia de Santo Tomás (1915-1919).

**ÁREA DE CONTENIDO Y ESTRUCTURA**

Breve descripción: Libro de Actas de la Parroquia de Santo Tomás, que comprende del 19 de setiembre de 1915 al 02 de agosto de 1919.

Alcance y contenido:

- Acta del secretario del comité pro-refección Templo de Santo Tomás, capital de la provincia de Chumbivilcas, departamento de Cusco. Ernesto Aguirre. 19 de setiembre de 1915.
- Auto de la visita pastoral realizada por Mons. Carrasco, obispo de Cusco. Se manifestó los fondos con los que cuenta el comité reparador del templo de aquella parroquia, para garantizar el pago del contrato celebrado en 17 de setiembre de 1914. 03 de diciembre de 1914.
- Carta dirigida al señor coronel prefecto del departamento, en donde se dice que habiéndose donado una cantidad de dinero para las refacciones del templo, cuyas reparaciones no han sido cumplidas absolutamente y estando estipulado que en tal caso se hará la devolución del dinero. Por tanto, el comité solicita que por medio de L. Villacorta se sirva dirigirse con tal fin al señor prefecto de Arequipa. Cusco, 30 de abril de 1919.
- Carta dirigida al Señor prefecto de Arequipa. L. Lanfrancos. 18 de mayo de 1919.
- Carta dirigida al Señor prefecto del departamento del Cusco. A. Zabala. 09 de junio de 1919.
- Carta dirigida al Señor prefecto del Cusco. S. Zúñiga Chávez. Arequipa, 02 de agosto de 1919.
- Sesión extraordinaria. Julián Orihuela. 04 de agosto de 1914.
- Presupuesto que presenta el maestro que suscribe a la junta rectora de la Iglesia de Santo Tomás, para refaccionar el templo en la parte que corresponde en la albañilería. 4 de octubre de 1914. Manuel E. Peña.
- Carta al señor presidente del comité. 14 de setiembre de 1914.
- Acta de la Junta directiva de la refacción del Templo Matriz. Julián V. Orihuela. 17 de setiembre de 1915.
- Acta del comité reparador del templo de Santo Tomás. Adolfo Quevedo. 28 de diciembre de 1914.
- Acta del comité reparador del templo de Santo Tomás. Julián V. Orihuela. 15 de octubre de 1917.
- Carta dirigida al presidente del comité de a refacción del templo de Santo Tomás. Juan Escalante. Lima, 05 de febrero de 1918.

**ÁREA DE CONTROL DE LA DESCRIPCIÓN**

Norma: ISAD(G)

Nota del archivero: Jazmín Ruiz Ávila

Fecha de la descripción: 16 de octubre de 2012

Nota del actualizador: Carlos Zegarra Moretti

Fecha de la actualización: 23 de octubre de 2012

---



# NUESTRA SEÑORA DE LA ASUNCIÓN DE CAPACMARCA

BAUTIZOS

---

## ÁREA DE IDENTIFICACIÓN

Código de referencia: PER/APS/AH/LP/CAP/LB/01

Título: Libro de Bautizos N° 01 de la Parroquia de Capacmarca (1702-1728).

## ÁREA DE CONTENIDO Y ESTRUCTURA

Breve descripción: Libro que contiene las inscripciones de las partidas de bautizo de la Parroquia de Capacmarca, que comprende del 01 de enero de 1702 al 09 de enero de 1728.

Alcance y contenido:

- Auto de la visita pastoral realizada por Juan de Borda Garay. Secretario: Juan de Villarreal. 05 de diciembre de 1727. Folio 73v.

## ÁREA DE CONTROL DE LA DESCRIPCIÓN

Norma: ISAD(G)

Nota del archivero: Lizby Magdalena Flores Campos

Fecha de la descripción: 19 de setiembre de 2012

Nota del actualizador: Carlos Zegarra Moretti

Fecha de la actualización: 18 de octubre de 2012

---

## ÁREA DE IDENTIFICACIÓN

Código de referencia: PER/APS/AH/LP/CAP/LB/02

Título: Libro de Bautizos N° 02 de la Parroquia de Capacmarca.

## ÁREA DE CONTENIDO Y ESTRUCTURA

Breve descripción: Libro que contiene las inscripciones de las partidas de bautizo de la Parroquia de Capacmarca, que comprende 23 de setiembre de 1792 al 31 de mayo de 1809.

Alcance y contenido:

- Presenta carátula principal (F. 1r): "Libro en que se cuentan las partidas de Bautismos que se hacen en esta Docta. de Ccapacmarca, asi en su Yga. principal, como en e Anexo de Cancaguana, que puso el cura inter L.D. Leandro José Perez, y corre desde veintiseis del Mes de Septiembre del año de 1792".
- Auto de la visita pastoral realizada por Joseph Gallegos. Se aprueban las inscripciones de partidas y se ordena que se incluyan en el acta nombres y apellidos de los abuelos vivos en el caso de que el bautizado fuera español. 02 de noviembre de 1794. Folio 20v.
- Folio suelto: Información matrimonial. Entre Folio 35 y 36.
- Folio suelto: Declaración de un bien en presencia de testigos. 11 de setiembre de 1775. Folio 76 y 77.

#### ÁREA DE CONTROL DE LA DESCRIPCIÓN

Norma: ISAD(G)

Nota del archivero: Lizby Magdalena Flores Campos

Fecha de la descripción: 20 de setiembre de 2012

Nota del actualizador: Carlos Zegarra Moretti

Fecha de la actualización: 18 de octubre de 2012

---

#### ÁREA DE IDENTIFICACIÓN

Código de referencia: PER/APS/AH/LP/CAP/LB/03

Título: Libro de Bautizos N° 03 de la Parroquia de Capacmarca (1837-1842).

#### ÁREA DE CONTENIDO Y ESTRUCTURA

Breve descripción: Libro que contiene las inscripciones de las partidas de bautizo de la Parroquia de Capacmarca, que comprende del 20 de abril de 1837 al 04 de diciembre de 1842.

Alcance y contenido:

- Nota sobre el cura recién llegado al pueblo que explica que se le ha hecho entrega de 12 libros viejos de partidas de bautismo, casamiento, entierros, agregándose 2 cuadernos pequeños hechos por Hermosa, además de un libro de fábrica e inventario de los bienes de la iglesia. Agrega que los libros de partidas del periodo de doctrina de Juan de Dios de la Hermosa ni de Manuel Cataño, anteriores a su periodo, no se han encontrado. 20 de abril de 1837. Folio 1v.

#### ÁREA DE CONTROL DE LA DESCRIPCIÓN

Norma: ISAD(G)

Nota del archivero: Lizby Magdalena Flores Campos

Fecha de la descripción: 20 de setiembre de 2012

Nota del actualizador: Carlos Zegarra Moretti

Fecha de la actualización: 18 de octubre de 2012

---

#### ÁREA DE IDENTIFICACIÓN

Código de referencia: PER/APS/AH/LP/CAP/LB/04

Título: Libro de Bautizos N° 04 de la Parroquia de Capacmarca (1842-1852).

#### ÁREA DE CONTENIDO Y ESTRUCTURA

Breve descripción: Libro que contiene las inscripciones de las partidas de bautizo de la Parroquia de Capacmarca, que comprende del 04 de diciembre de 1842 al 04 de diciembre de 1852.

Alcance y contenido:

- Presenta carátula principal (F. 1r): "Libro en que se sientan lasa partidas de los Bautismos desde el cuatro de Diciembre de mil ochocientos cuarenta dos: siendo Cura propio de esta Doctrina de Capacmarca D.D. Manuel de la Sota que susscribe e la referida fecha. Manl. de la Sota".
- Auto en el que Juan de Dios Pimentel cuenta que encontró en los libros parroquiales que le fueron entregados las partidas de bautizos, casamientos y entierros practicados por José Beltrán los cuales ha tenido que firmar con su nombre. 01 de febrero de 1846. Folios 29v-30r.

- P. Vidal de Vila toma posesión del cargo como cura de la doctrina de Capacmarca. 26 de noviembre de 1851. Folio 86r.

#### ÁREA DE CONTROL DE LA DESCRIPCIÓN

Norma: ISAD(G)

Nota del archivero: Lizby Magdalena Flores Campos

Fecha de la descripción: 20 de setiembre de 2012

Nota del actualizador: Carlos Zegarra Moretti

Fecha de la actualización: 18 de octubre de 2012

---

#### ÁREA DE IDENTIFICACIÓN

Código de referencia: PER/APS/AH/LP/CAP/LB/05

Título: Libro de Bautizos N° 05 de la Parroquia de Capacmarca (1853-1874).

#### ÁREA DE CONTENIDO Y ESTRUCTURA

Breve descripción: Libro que contiene las inscripciones de las partidas de bautizo de la Parroquia de Capacmarca, que comprende del 28 de febrero de 1853 al 08 de marzo de 1874.

Alcance y contenido:

- Presenta carátula principal: "Libro en que se sientan las partidas de los que se han Bautisado en esta Yglesia parroquial y de sus semiparroquias, que se apuntara desde 28 de Febrero del año 1853: siendo Cura Ynter de esta Doctrina Dr. Dn. Manuel Eysaguirre que subscribe en la referida fecha. Manuel Eysaguire. Cura Ynter".
- Nota del cura Manuel Ortiz de Oroe quien registra que este libro tiene 129 fojas. 24 de febrero de 1862. Folio 1r.

#### ÁREA DE CONTROL DE LA DESCRIPCIÓN

Norma: ISAD(G)

Nota del archivero: Lizby Magdalena Flores Campos

Fecha de la descripción: 20 de setiembre de 2012

Nota del actualizador: Carlos Zegarra Moretti

Fecha de la actualización: 18 de octubre de 2012

---

MATRIMONIOS

---

**ÁREA DE IDENTIFICACIÓN**

Código de referencia: PER/APS/AH/LP/CAP/LM/01

Título: Libro de Matrimonios N° 01 de la Parroquia de Capacmarca (1791-1812).

**ÁREA DE CONTENIDO Y ESTRUCTURA**

Breve descripción: Libro que contiene las inscripciones de las partidas de matrimonio de la Parroquia de Capacmarca, que comprende del 21 de octubre de 1791 al 02 de febrero de 1812.

Alcance y contenido:

- Auto de la visita pastoral realizada por Mons. Bartolomé María de las Heras, obispo de Cusco. Se ordena que en lo sucesivo se siga el método del cura actual por estar conforme al ritual romano y autos de buen gobierno. 02 de noviembre de 1794. Folio 8r.
- Inscripción: "Nota. Aquí se coló de Cura propio Vitalicio de esta Doctrina, el Señor Don Juan de Dio Hermosa, sucesor del Presbitero don Leandro José Perez, Cura Ynter que fué de éste referido Pueblo de Capacmarca, quien apuntó las Partidas antecedentes, en dies y siete foxas utiles, con su antecesor Dn. Antonio Perez; y el actual señor cura, y Vicario Dr. Hermoza mandó agregar las restantes ochenta y ocho foxas, para seguir con las mismas Partidas, desde primero de Agosto, de mil setecientos noventa y seis años, para adelante, é hizo trabajar con su Notario Don Mariano Gutierrez, vecino de la ciudad del Cuzco &c".

**ÁREA DE CONTROL DE LA DESCRIPCIÓN**

Norma: ISAD(G)

Nota del archivero: Lizby Magdalena Flores Campos

Fecha de la descripción: 20 de setiembre de 2012

Nota del actualizador: Carlos Zegarra Moretti

Fecha de la actualización: 18 de octubre de 2012

---

**ÁREA DE IDENTIFICACIÓN**

Código de referencia: PER/APS/AH/LP/CAP/LM/02

Título: Libro de Matrimonios N° 02 de la Parroquia de Capacmarca (1838-1860).

**ÁREA DE CONTENIDO Y ESTRUCTURA**

Breve descripción: Libro que contiene las inscripciones de las partidas de matrimonio de la Parroquia de Capacmarca, que comprende del 26 de junio de 1838 al 12 de setiembre de 1860.

Alcance y contenido:

- Contiene actas e informaciones matrimoniales.
- Proclama matrimonial de Camilo Buenaventura Cevallos y Josefa Gamarra firmada por Manuel y Gómez. 10 de mayo de 1846. Folios 9r-9v.

**ÁREA DE CONTROL DE LA DESCRIPCIÓN**

Norma: ISAD(G)

Nota del archivero: Lizby Magdalena Flores Campos

Fecha de la descripción: 20 de enero de 2012

---

---

**ÁREA DE IDENTIFICACIÓN**

Código de referencia: PER/APS/AH/LP/CAP/LE/01

Título: Libro de Entierros N° 01 de la Parroquia de Capacmarca (1680-1698).

**ÁREA DE CONTENIDO Y ESTRUCTURA**

Breve descripción: Libro que contiene las inscripciones de las partidas de entierro de la Parroquia de Capacmarca, que comprende del 01 de marzo de 1680 al 09 de abril de 1698.

Alcance y contenido:

- Presenta carátula principal (F. 1r): "Libro de los rompimientos y sepulturas de los españoles y indios de este pueblo de Capamarca que se an assentado desde primero de março de este presente año de mil y seis sientos y ochenta".
- Auto de la visita pastoral realizada por Martín de Irure. 01 de junio de 1684. Folios 38v-39r.

**ÁREA DE CONTROL DE LA DESCRIPCIÓN**

Norma: ISAD(G)

Nota del archivero: Lizby Magdalena Flores Campos

Fecha de la descripción: 21 de setiembre de 2012

Nota del actualizador: Carlos Zegarra Moretti

Fecha de la actualización: 18 de octubre de 2012

---

**ÁREA DE IDENTIFICACIÓN**

Código de referencia: PER/APS/AH/LP/CAP/LE/02

Título: Libro de Entierros N° 02 de la Parroquia de Capacmarca (1702-1769).

**ÁREA DE CONTENIDO Y ESTRUCTURA**

Breve descripción: Libro que contiene las inscripciones de las partidas de entierro de la Parroquia de Capacmarca, que comprende del 15 de marzo de 1702 al 27 de abril de 1769.

Alcance y contenido:

- Hay un periodo de tiempo que se haya perdido; entre el 21 de junio de 1704 al 05 de junio 1740.

**ÁREA DE CONTROL DE LA DESCRIPCIÓN**

Norma: ISAD(G)

Nota del archivero: Lizby Magdalena Flores Campos

Fecha de la descripción: 21 de setiembre de 2012

Nota del actualizador: Carlos Zegarra Moretti

Fecha de la actualización: 18 de octubre de 2012

---

**ÁREA DE IDENTIFICACIÓN**

Código de referencia: PER/APS/AH/LP/CAP/LE/03

Título: Libro de Entierros N° 03 de la Parroquia de Capacmarca (1718-1728).

#### ÁREA DE CONTENIDO Y ESTRUCTURA

Breve descripción: Libro que contiene las inscripciones de las partidas de entierro de la Parroquia de Capacmarca, que comprende del 20 de octubre de 1718 al 21 de junio de 1728.

Alcance y contenido:

- Auto de la visita pastoral realizada por Juan de la Borda Garay. 05 de diciembre de 1727. Folio 8r.

#### ÁREA DE CONTROL DE LA DESCRIPCIÓN

Norma: ISAD(G)

Nota del archivero: Lizby Magdalena Flores Campos

Fecha de la descripción: 21 de setiembre de 2012

Nota del actualizador: Carlos Zegarra Moretti

Fecha de la actualización: 18 de octubre de 2012

---

#### ÁREA DE IDENTIFICACIÓN

Código de referencia: PER/APS/AH/LP/CAP/LE/04

Título: Libro de Entierros N° 04 de la Parroquia de Capacmarca (1764-1776).

#### ÁREA DE CONTENIDO Y ESTRUCTURA

Breve descripción: Libro que contiene las inscripciones de las partidas de entierro de la Parroquia de Capacmarca, que comprende del 02 de diciembre de 1764 al 27 de mayo de 1776.

Alcance y contenido:

- Silverio Barreda indica que en este libro están asentadas partidas desde el 08 de noviembre de 1843 teniendo como cura de esta doctrina a Manuel de la Sota. Folio 1r.
- Manuel y Gómez alega haber encontrado en este libro 181 fojas. 14 de junio de 1847. Folio 1r.
- Nota acerca de la posesión de esta doctrina, firmado por Manuel Ortiz de Oroe. 1862. Folio 1r.
- Auto de la visita pastoral realizada por Gregorio Josep de Béjar. 24 de noviembre de 1765. Folio 6r.

#### ÁREA DE CONTROL DE LA DESCRIPCIÓN

Norma: ISAD(G)

Nota del archivero: Lizby Magdalena Flores Campos

Fecha de la descripción: 21 de setiembre de 2012

Nota del actualizador: Carlos Zegarra Moretti

Fecha de la actualización: 18 de octubre de 2012

---

#### ÁREA DE IDENTIFICACIÓN

Código de referencia: PER/APS/AH/LP/CAP/LE/05

Título: Libro de Entierros N° 05 de la Parroquia de Capacmarca (1803-1812).

#### ÁREA DE CONTENIDO Y ESTRUCTURA

Breve descripción: Libro que contiene las inscripciones de las partidas de entierro de la Parroquia de Capacmarca, que comprende del 01 de enero de 1803 al 01 de setiembre de 1812.

Alcance y contenido:

- Presenta carátula principal: "Libro manual de Partidas Paroquiales, en que estan Estampados los Feligreses muertos, y sepultado en esta Santa Yglesia Matriz del Pueblo de Capacmarca, y sus Anexos, hecho por su Cura

propio, y Vicario, el Señor Doctor Don Juan de Dios Hermosa; qe. corre desde primero de Enero, de mil ochocientos tres años, para adelante, y constan de Ciento veinte foxas utiles, firmadas por dicho Señor”.

- Contiene las actas de entierro del año 1798, firmados por Ambrosio de Sondor. Folio 42.

#### ÁREA DE CONTROL DE LA DESCRIPCIÓN

Norma: ISAD(G)

Nota del archivero: Lizby Magdalena Flores Campos

Fecha de la descripción: 21 de setiembre de 2012

Nota del actualizador: Carlos Zegarra Moretti

Fecha de la actualización: 18 de octubre de 2012

---

#### ÁREA DE IDENTIFICACIÓN

Código de referencia: PER/APS/AH/LP/CAP/LE/06

Título: Libro de Entierros N° 06 de la Parroquia de Capacmarca (1837-1843).

#### ÁREA DE CONTENIDO Y ESTRUCTURA

Breve descripción: Libro que contiene las inscripciones de las partidas de entierro de la Parroquia de Capacmarca, que comprende del 30 de abril 1837 al 30 de octubre de 1843.

#### ÁREA DE CONTROL DE LA DESCRIPCIÓN

Norma: ISAD(G)

Nota del archivero: Lizby Magdalena Flores Campos

Fecha de la descripción: 21 de setiembre de 2012

Nota del actualizador: Carlos Zegarra Moretti

Fecha de la actualización: 18 de octubre de 2012

---

#### ÁREA DE IDENTIFICACIÓN

Código de referencia: PER/APS/AH/LP/CAP/LE/07

Título: Libro de Entierros N° 07 de la Parroquia de Capacmarca (1843-1869).

#### ÁREA DE CONTENIDO Y ESTRUCTURA

Breve descripción: Libro que contiene las inscripciones de las partidas de entierro de la Parroquia de Capacmarca, que comprende del 09 de noviembre de 1843 al 28 de agosto de 1869.

Alcance y contenido:

- Leandro Vidal de Vila firma su toma de posesión canónica de este beneficio. 26 de noviembre de 1851. Folio 53v.
- Manuel Eysaguirre, cura inter, tomo posesión de este beneficio de la Parroquia de Capacmarca (tres libros de actas de bautismo, casamiento y entierros correspondientes a los 4 años anteriores) teniendo como testigos a las autoridades y vecinos notables de este lugar. 28-30 de noviembre de 1855. Folios 78r-78v.

#### ÁREA DE CONTROL DE LA DESCRIPCIÓN

Norma: ISAD(G)

Nota del archivero: Lizby Magdalena Flores Campos

Fecha de la descripción: 21 de setiembre de 2012

Nota del actualizador: Carlos Zegarra Moretti

Fecha de la actualización: 18 de octubre de 2012

---

#### ÁREA DE IDENTIFICACIÓN

Código de referencia: PER/APS/AH/LP/CAP/LE/08

Título: Libro de Entierros N° 08 de la Parroquia de Capacmarca (1895-1903).

#### ÁREA DE CONTENIDO Y ESTRUCTURA

Breve descripción: Libro que contiene las inscripciones de las partidas de entierro de la Parroquia de Capacmarca, que comprende del 18 de noviembre de 1895 al 17 de enero de 1903.

Alcance y contenido:

- Presenta carátula principal (F. 1r): "Libro de Defunciones que corre á cargo del Cura encargado Manuel N. Boza que principia desde el diez y ocho del mes de Noviembre del año 1895. Perteneciente á la Doctrina de Ccapacmarca".
- Contiene inscripciones de partidas de matrimonio de la Parroquia de Capacmarca, firmadas por Víctor estrada. 08 al 17 de agosto de 1898. Folios 6r-61v.

#### ÁREA DE CONTROL DE LA DESCRIPCIÓN

Norma: ISAD(G)

Nota del archivero: Lizby Magdalena Flores Campos

Fecha de la descripción: 21 de setiembre de 2012

Nota del actualizador: Carlos Zegarra Moretti

Fecha de la actualización: 18 de octubre de 2012

---

FÁBRICA

---

#### ÁREA DE IDENTIFICACIÓN

Código de referencia: PER/APS/AH/LP/CAP/LF/01

Título: Libro de Fábrica N° 01 de la Parroquia de Capacmarca (1679-1721).

#### ÁREA DE CONTENIDO Y ESTRUCTURA

Breve descripción: Libros de Fábrica de la Parroquia de Capacmarca, que comprende del 19 de mayo de 1679 al 17 de diciembre de 1721.

Alcance y contenido:

- Auto de visita pastoral realizada por Martín de la Cruz. 31 de mayo de 1684. Folios 12v-14r.
- Auto de la visita pastoral realizada por Gaspar de la Cuba Maldonado. 09 de octubre de 1687. Folios 17v-18r.
- Auto de la visita pastoral realizada por Juan de Herrera de Castro. 07 de julio de 1690. Folios 22r-23r.
- Auto de demanda en el pueblo de Capacmarca a los hacendados españoles que no permiten que los indios de esta doctrina asistan e instruyan en la santa fe y participen en las festividades de la misma, a cargo de Juan Alonso de Iturrizarra. 23 de junio de 1692. Folios 26r-27r.

#### ÁREA DE CONTROL DE LA DESCRIPCIÓN

Norma: ISAD(G)

Nota del archivero: Lizby Magdalena Flores Campos



Fecha de la descripción: 24 de setiembre de 2012

Nota del actualizador: Carlos Zegarra Moretti

Fecha de la actualización: 18 de octubre de 2012

---

#### **ÁREA DE IDENTIFICACIÓN**

Código de referencia: PER/APS/AH/LP/CAP/LF/02

Título: Libro de Fábrica N° 02 de la Parroquia de Capacmarca (1837-1862).

#### **ÁREA DE CONTENIDO Y ESTRUCTURA**

Breve descripción: Libro de Fábrica de la Parroquia de Capacmarca, que comprende del 01 de mayo de 1837 al 07 de junio de 1862

Alcance y contenido:

- Presenta portada: "Ynventarios. Ccapacmarca. Cancahuana".
- Inventario de la semiparroquia de Cancahuana. 01 de mayo de 1837.

#### **ÁREA DE CONTROL DE LA DESCRIPCIÓN**

Norma: ISAD(G)

Nota del archivero: Lizby Magdalena Flores Campos

Fecha de la descripción: 24 de setiembre de 2012

Nota del actualizador: Carlos Zegarra Moretti

Fecha de la actualización: 18 de octubre de 2012

---



## PURÍSIMA CONCEPCIÓN DE CHAMACA

BAUTIZOS

---

### ÁREA DE IDENTIFICACIÓN

Código de referencia: PER/APS/AH/LP/CHA/LB/01

Título: Libro de Bautizos N° 01 de la Parroquia de Chamaca (1727-1747).

### ÁREA DE CONTENIDO Y ESTRUCTURA

Breve descripción: Libro que contiene las inscripciones de las partidas de bautizo de la Parroquia de Chamaca, que comprende del 10 de diciembre de 1727 al 15 de febrero de 1747.

Alcance y contenido:

- Auto de la visita pastoral realizada por Francisco Abad de Quiroga, racionero de la Catedral de Cusco. Se manda que se obedezca las órdenes y auto del obispo de Cusco, Fr. Bernardo de Serrada, las cuales se encuentran en la libro de Fábrica de esta Iglesia. Secretario de visita: Gabriel de Sola. 10 de julio de 1730. Folio 17v.
- Auto de la visita pastoral realizada por Pedro Morcillo Rubio de Auñón, obispo de Cusco. 28 de julio 1745. Folio 101r.

### ÁREA DE CONTROL DE LA DESCRIPCIÓN

Norma: ISAD(G)

Nota del archivero: Lizby Magdalena Flores Campos

Fecha de la descripción: 24 de setiembre de 2012

Nota del actualizador: Carlos Zegarra Moretti

Fecha de la actualización: 22 de octubre de 2012

---

### ÁREA DE IDENTIFICACIÓN

Código de referencia: PER/APS/AH/LP/CHA/LB/02

Título: Libro de Bautizos N° 02 de la Parroquia de Chamaca (1747-1759).

### ÁREA DE CONTENIDO Y ESTRUCTURA

Breve descripción: Libro que contiene las inscripciones de las partidas de bautizo de la Parroquia de Chamaca, que comprende del 15 de febrero de 1747 al 14 de setiembre de 1759.

Alcance y contenido:

- Auto de la visita pastoral realizada por Joseph Antonio Santander. 12 de agosto de 1751. Folio 30r.
- Auto de la visita pastoral realizada por Felipe Gallegos. 17 de setiembre de 1759. Folio 114v.

### ÁREA DE CONTROL DE LA DESCRIPCIÓN

Norma: ISAD(G)

Nota del archivero: Lizby Magdalena Flores Campos

Fecha de la descripción: 24 de setiembre de 2012

Nota del actualizador: Carlos Zegarra Moretti

Fecha de la actualización: 22 de octubre de 2012

---

**ÁREA DE IDENTIFICACIÓN**

Código de referencia: PER/APS/AH/LP/CHA/LB/03

Título: Libro de Bautizos N° 03 de la Parroquia de Chamaca (1764-1773).

**ÁREA DE CONTENIDO Y ESTRUCTURA**

Breve descripción: Libro que contiene las inscripciones de las partidas de bautizo de la Parroquia de Chamaca, que comprende del 16 de febrero de 1764 al 04 de abril de 1773.

Alcance y contenido:

- Auto de la visita pastoral realizada por Joseph Dionisio de la Torre y Vargas. 28 de setiembre de 1765. Folio 9v.

**ÁREA DE CONTROL DE LA DESCRIPCIÓN**

Norma: ISAD(G)

Nota del archivero: Lizby Magdalena Flores Campos

Fecha de la descripción: 24 de setiembre de 2012

Nota del actualizador: Carlos Zegarra Moretti

Fecha de la actualización: 22 de octubre de 2012

---

**ÁREA DE IDENTIFICACIÓN**

Código de referencia: PER/APS/AH/LP/CHA/LB/04

Título: Libro de Bautizos N° 04 de la Parroquia de Chamaca (1773-1791).

**ÁREA DE CONTENIDO Y ESTRUCTURA**

Breve descripción: Libro que contiene las inscripciones de las partidas de bautizo de la Parroquia de Chamaca, que comprende del 06 de junio de 1773 al 29 de diciembre de 1791.

Alcance y contenido:

- Auto de la visita pastoral realizada por Juan Manuel de Moscoso y Peralta. 14 de agosto de 1784. Folio 86v.

**ÁREA DE CONTROL DE LA DESCRIPCIÓN**

Norma: ISAD(G)

Nota del archivero: Lizby Magdalena Flores Campos

Fecha de la descripción: 24 de setiembre de 2012

Nota del actualizador: Carlos Zegarra Moretti

Fecha de la actualización: 22 de octubre de 2012

---

**ÁREA DE IDENTIFICACIÓN**

Código de referencia: PER/APS/AH/LP/CHA/LB/05

Título: Libro de Bautizos N° 05 de la Parroquia de Chamaca (1792-1820).

**ÁREA DE CONTENIDO Y ESTRUCTURA**

Breve descripción: Libro que contiene las inscripciones de las partidas de bautizo de la Parroquia de Chamaca, que comprende del 01 de enero de 1792 al 02 de junio de 1820.

Alcance y contenido:

- Presenta carátula principal (F. 2r): "Libro de Baptismos del Pueblo de Chamaca, que corre desde el dia 1° de Enero de 1792 as. Siendo cura el D.D. Manl. Cabrera y Yepes. &c".

- Copia del documento oficial dado por Andrés de Santa Cruz sobre la situación indígena, declaración de decretos a favor de los indígenas. Puno, 09 de mayo de 1836. Folios 1r-1v.

#### ÁREA DE CONDICIONES DE ACCESO Y UTILIZACIÓN

Índice toponímico de descripción:

- Comprende los ayllus: Cacha, Cangalli, Sullcarana, Sihuincha, Anahuiche, Yngata, Uchocarco, Conchacollo, Ayacari, Sivincha.

#### ÁREA DE CONTROL DE LA DESCRIPCIÓN

Norma: ISAD(G)

Nota del archivero: Lizby Magdalena Flores Campos

Fecha de la descripción: 24 de setiembre de 2012

Nota del actualizador: Carlos Zegarra Moretti

Fecha de la actualización: 22 de octubre de 2012

---

#### ÁREA DE IDENTIFICACIÓN

Código de referencia: PER/APS/AH/LP/CHA/LB/06

Título: Libro de Bautizos N° 06 de la Parroquia de Chamaca (1820-1833).

#### ÁREA DE CONTENIDO Y ESTRUCTURA

Breve descripción: Libro que contiene las inscripciones de las partidas de bautizo de la Parroquia de Chamaca, que comprende del 03 de junio de 1820 al 28 de octubre de 1833.

#### ÁREA DE CONDICIONES DE ACCESO Y UTILIZACIÓN

Índice toponímico de descripción:

- Comprende los ayllus: Cacho, Ochocarco, Sihuincha, Anahuichi, Conchacollo, Solcarana, Huacallama, Caylloma, Livitaca, Sulcarani, Yngata, Tinca, Tincurca, Cangali, Colquemarca.

#### ÁREA DE CONTROL DE LA DESCRIPCIÓN

Norma: ISAD(G)

Nota del archivero: Lizby Magdalena Flores Campos

Fecha de la descripción: 25 de setiembre de 2012

Nota del actualizador: Carlos Zegarra Moretti

Fecha de la actualización: 22 de octubre de 2012

---

#### ÁREA DE IDENTIFICACIÓN

Código de referencia: PER/APS/AH/LP/CHA/LB/07

Título: Libro de Bautizos N° 07 de la Parroquia de Chamaca (1834).

#### ÁREA DE CONTENIDO Y ESTRUCTURA

Breve descripción: Libro que contiene las inscripciones de las partidas de bautizo de la Parroquia de Chamaca, que comprende 01 de enero al 29 de agosto de 1834.

#### ÁREA DE CONDICIONES DE ACCESO Y UTILIZACIÓN

Índice toponímico de descripción:

- Comprende las partidas de los ayllus: Anahuichi.

**ÁREA DE CONTROL DE LA DESCRIPCIÓN**

Norma: ISAD(G)

Nota del archivero: Lizby Magdalena Flores Campos

Fecha de la descripción: 25 de setiembre de 2012

Nota del actualizador: Carlos Zegarra Moretti

Fecha de la actualización: 22 de octubre de 2012

---

**ÁREA DE IDENTIFICACIÓN**

Código de referencia: PER/APS/AH/LP/CHA/LB/08

Título: Libro de Bautizos N° 08 de la Parroquia de Chamaca (1835-1837).

**ÁREA DE CONTENIDO Y ESTRUCTURA**

Breve descripción: Libro que contiene las inscripciones de las partidas de bautizo de la Parroquia de Chamaca, que comprende del 15 de marzo de 1835 al 05 de junio de 1837.

**ÁREA DE CONDICIONES DE ACCESO Y UTILIZACIÓN**

Índice toponímico de descripción:

- Comprende los ayllus: Sulcarana, Sihuincha, Ochocarco, Cacho, Anahuichi, Tincurca, Yngata.

**ÁREA DE CONTROL DE LA DESCRIPCIÓN**

Norma: ISAD(G)

Nota del archivero: Lizby Magdalena Flores Campos

Fecha de la descripción: 25 de setiembre de 2012

Nota del actualizador: Carlos Zegarra Moretti

Fecha de la actualización: 22 de octubre de 2012

---

**ÁREA DE IDENTIFICACIÓN**

Código de referencia: PER/APS/AH/LP/CHA/LB/09

Título: Libro de Bautizos N° 09 de la Parroquia de Chamaca (1844-1860).

**ÁREA DE CONTENIDO Y ESTRUCTURA**

Breve descripción: Libro que contiene las inscripciones de las partidas de bautizo de la Parroquia de Chamaca, que comprende del 08 de febrero de 1844 al 26 de noviembre de 1860.

**ÁREA DE CONDICIONES DE ACCESO Y UTILIZACIÓN**

Índice toponímico de descripción:

- Comprende los ayllus: Anaguichi.

**ÁREA DE CONTROL DE LA DESCRIPCIÓN**

Norma: ISAD(G)

Nota del archivero: Lizby Magdalena Flores Campos

Fecha de la descripción: 25 de setiembre de 2012

Nota del actualizador: Carlos Zegarra Moretti

Fecha de la actualización: 22 de octubre de 2012

---

#### ÁREA DE IDENTIFICACIÓN

Código de referencia: PER/APS/AH/LP/CHA/LB/10

Título: Libro de Bautizos N° 10 de la Parroquia de Chamaca (1860-1872).

#### ÁREA DE CONTENIDO Y ESTRUCTURA

Breve descripción: Libro que contiene las inscripciones de las partidas de bautizo de la Parroquia de Chamaca, que comprende del 01 de diciembre de 1860 al 05 de setiembre de 1872.

Alcance y contenido:

- Presenta carátula principal (F. 1r): "Libro de Bautismos de la Parroquia de Chamaca, formado por el Cura propio D.D. Tomas Solorzano de Saldivar. Año de 1860".
- Inscripción: "Desde aqui el Cura propio Escalante". Folio 11v.
- Inscripciones de partidas sin firmar: del 28 de enero al 04 de setiembre de 1862.
- Inscripción: "Nota. Desde esta partida se concluye este libro, y pasa al nuevo formado por el cura actual, en el que serán acentadas las siguientes". Último folio.

#### ÁREA DE CONDICIONES DE ACCESO Y UTILIZACIÓN

Índice onomástico de descripción:

- Fr. Venancio García, cura teniente (01 de diciembre de 1860 al 03 de octubre de 1862).
- Bernardino Escalante, cura propio (10 de setiembre de 1862 al 05 de setiembre de 1872).

Índice toponímico de descripción:

- Comprende los ayllus: Ochocarco, Anahuichi, Sihuincha, Yngata, Tinca.

#### ÁREA DE CONTROL DE LA DESCRIPCIÓN

Norma: ISAD(G)

Nota del archivero: Lizby Magdalena Flores Campos

Fecha de la descripción: 25 de setiembre de 2012

Nota del actualizador: Carlos Zegarra Moretti

Fecha de la actualización: 22 de octubre de 2012

---

#### ÁREA DE IDENTIFICACIÓN

Código de referencia: PER/APS/AH/LP/CHA/LB/11

Título: Libro de Bautizos N° 11 de la Parroquia de Chamaca (1892-1893).

#### ÁREA DE CONTENIDO Y ESTRUCTURA

Breve descripción: Libro que contiene las inscripciones de las partidas de bautizo de la Parroquia de Chamaca, que comprende del 02 de enero de 1892 al 19 de mayo de 1893.

Alcance y contenido:

- Los folios, posiblemente, pertenezcan a otros libros que aún no se encuentran en el APS.

#### ÁREA DE CONTROL DE LA DESCRIPCIÓN

Norma: ISAD(G)

Nota del archivero: Lizby Magdalena Flores Campos

Fecha de la descripción: 25 de setiembre de 2012

Nota del actualizador: Carlos Zegarra Moretti

Fecha de la actualización: 22 de octubre de 2012

---

INFORMACIÓN MATRIMONIAL

---

**ÁREA DE IDENTIFICACIÓN**

Código de referencia: PER/APS/AH/LP/CHA/IM/01

Título: Libro de Informaciones Matrimoniales N° 01 de la Parroquia de Chamaca (1784-1822).

**ÁREA DE CONTENIDO Y ESTRUCTURA**

Breve descripción: Libro que contiene las informaciones presupuestales de la Parroquia de Chamaca, que comprende del 14 de agosto de 1784 al 06 de febrero de 1822.

Alcance y contenido:

- Dispensa de impedimento matrimonial. Cusco, 30 de diciembre de 1805-24 de julio 1813. Folios 1r-2r.
- Auto de la visita pastoral. 04 de agosto de 1794. Folio 49r.

**ÁREA DE CONDICIONES DE ACCESO Y UTILIZACIÓN**

Índice toponímico de descripción:

- Comprende los ayllus: Sulcarana, Anahuiche, Sihuincha, Cangalle, Ochocarco, Cacho, Anaguichi, Ingata.

**ÁREA DE CONTROL DE LA DESCRIPCIÓN**

Norma: ISAD(G)

Nota del archivero: Lizby Magdalena Flores Campos

Fecha de la descripción: 25 de setiembre de 2012

Nota del actualizador: Carlos Zegarra Moretti

Fecha de la actualización: 22 de octubre de 2012

---

**ÁREA DE IDENTIFICACIÓN**

Código de referencia: PER/APS/AH/LP/CHA/IM/2

Título: Libro de Informaciones Matrimoniales N° 02 de la Parroquia de Chamaca (1822-1839).

**ÁREA DE CONTENIDO Y ESTRUCTURA**

Breve descripción: Libro que contiene las informaciones de la Parroquia de Chamaca, que comprende del 08 de febrero de 1822 al 19 de mayo de 1839.

Alcance y contenido:

- Dispensa matrimonial. Cusco, 22 de mayo de 1823. Folio 1r.
- Dispensa matrimonial. Cusco, 02 de julio de 1824. Folio 2r.
- Dispensa matrimonial. Cusco, 16 de octubre de 1826. Folio 6r.

**ÁREA DE CONTROL DE LA DESCRIPCIÓN**

Norma: ISAD(G)

Nota del archivero: Lizby Magdalena Flores Campos

Fecha de la descripción: 25 de setiembre de 2012

Nota del actualizador: Carlos Zegarra Moretti

Fecha de la actualización: 22 de octubre de 2012

---



**ÁREA DE IDENTIFICACIÓN**

Código de referencia: PER/APS/AH/LP/CHA/LM/01

Título: Libro de Matrimonios N° 01 de la Parroquia de Chamaca (1725-1741).

**ÁREA DE CONTENIDO Y ESTRUCTURA**

Breve descripción: Libro que contiene las inscripciones de las partidas de matrimonio de la Parroquia de Chamaca, que comprende del 31 de octubre de 1725 al 20 de enero de 1741.

Alcance y contenido:

- Auto de la visita pastoral realizada por Juan de Sarricolea y Olea. 12 de febrero de 1739. Folio 21r.

Índice toponímico de descripción:

- Comprende los ayllus: Cachu, Uchucarcu, Ingata.

**ÁREA DE CONTROL DE LA DESCRIPCIÓN**

Norma: ISAD(G)

Nota del archivero: Lizby Magdalena Flores Campos

Fecha de la descripción: 26 de setiembre de 2012

Nota del actualizador: Carlos Zegarra Moretti

Fecha de la actualización: 22 de octubre de 2012

**ÁREA DE IDENTIFICACIÓN**

Código de referencia: PER/APS/AH/LP/CHA/LM/02

Título: Libro de Matrimonios N° 02 de la Parroquia de Chamaca (1766-1808).

**ÁREA DE CONTENIDO Y ESTRUCTURA**

Breve descripción: Libro que contiene las inscripciones de las partidas de matrimonio de la Parroquia de Chamaca, que comprende del 20 de abril de 1766 al 18 de agosto de 1808.

Alcance y contenido:

- Presenta carátula principal (F. 1r): "Libro de Casamientos del Pueblo de Nra° Sra. de la Concepcion de Chamaca, que corre desde el Mes de Abril de 1766, siendo Cura Dn. Ygnacio de Santistevan Ruiz Cano".
- Auto de la visita pastoral realizada por Joseph Gallegos. Se revisan y aprueban las inscripciones de partidas. 14 de agosto de 1784. Folios 70r-70v.
- Auto de la visita pastoral por Joseph Gallegos. Se revisan y aprueban las inscripciones de partidas, y se recomienda se sigan guardando las partidas con el método con el que vienen elaborando. 22 de julio de 1789. Folios 71v-72r.

**ÁREA DE CONTROL DE LA DESCRIPCIÓN**

Norma: ISAD(G)

Nota del archivero: Lizby Magdalena Flores Campos

Fecha de la descripción: 26 de setiembre de 2012

Nota del actualizador: Carlos Zegarra Moretti

Fecha de la actualización: 22 de octubre de 2012

#### ÁREA DE IDENTIFICACIÓN

Código de referencia: PER/APS/AH/LP/CHA/LM/03

Título: Libro de Matrimonios N° 03 de la Parroquia de Chamaca (1808-1833).

#### ÁREA DE CONTENIDO Y ESTRUCTURA

Breve descripción: Libro que contiene las inscripciones de las partidas de matrimonio de la Parroquia de Chamaca, que comprende del 02 de setiembre de 1808 al 10 de enero de 1833.

Alcance y contenido:

- Presenta carátula principal (F. 1r): "Libro de Casamientos del Pueblo de Nuestra Señora de la Concepcion de Chamaca que corre desde el Mez de Septiembre de 1808. Siendo Cura Dn. Juan Bautista de Vera".

#### ÁREA DE CONDICIONES DE ACCESO Y UTILIZACIÓN

Índice toponímico de descripción:

- Comprende los ayllus: Cacho.

#### ÁREA DE CONTROL DE LA DESCRIPCIÓN

Norma: ISAD(G)

Nota del archivero: Lizby Magdalena Flores Campos

Fecha de la descripción: 25 de setiembre de 2012

Nota del actualizador: Carlos Zegarra Moretti

Fecha de la actualización: 22 de octubre de 2012

---

#### ÁREA DE IDENTIFICACIÓN

Código de referencia: PER/APS/AH/LP/CHA/LM/04

Título: Libro de Matrimonios N° 04 de la Parroquia de Chamaca (1835-1839).

#### ÁREA DE CONTENIDO Y ESTRUCTURA

Breve descripción: Libro que contiene las inscripciones de las partidas de matrimonio de la Parroquia de Chamaca, que comprende del 15 de marzo de 1835 al 11 de mayo de 1839.

Alcance y contenido:

- Presenta carátula principal (F. 1r): "Libro de partidas de Casamientos desde quince de Marzo de mil ochosientos treinta y cinco, en que ingreso de Cura Ynter el Presvitero D. Jose Faustino Deza, en esta Doctrina de Chamaca".

#### ÁREA DE CONTROL DE LA DESCRIPCIÓN

Norma: ISAD(G)

Nota del archivero: Lizby Magdalena Flores Campos

Fecha de la descripción: 26 de setiembre de 2012

Nota del actualizador: Carlos Zegarra Moretti

Fecha de la actualización: 22 de octubre de 2012

---

#### ÁREA DE IDENTIFICACIÓN

Código de referencia: PER/APS/AH/LP/CHA/LM/05

Título: Libro de Matrimonios N° 05 de la Parroquia de Chamaca (1841-1873).

#### ÁREA DE CONTENIDO Y ESTRUCTURA

Breve descripción: Libro que contiene las inscripciones de las partidas de matrimonio de la Parroquia de Chamaca, que comprende del 19 de febrero de 1841 al 3 de junio de 1873.

Alcance y contenido:

- Presenta carátula principal (F. 1r): "Libro de Casamientos del Pueblo de Chamca que corre desde el día diez y nueve de Febrero de 1841. Siendo cura D. Tomas Saldivar, y Solorzano".
- Respuesta a la solicitud para dispensa matrimonial al viudo Juan Cruz. 10 de noviembre de 1859. Folio 42r.
- Declaración matrimonial: Nicolás Puelles con Juana Peralta, hijos de españoles. 01 de febrero de 1844. Folio 9r.

#### ÁREA DE CONTROL DE LA DESCRIPCIÓN

Norma: ISAD(G)

Nota del archivero: Lizby Magdalena Flores Campos

Fecha de la descripción: 26 de setiembre de 2012

Nota del actualizador: Carlos Zegarra Moretti

Fecha de la actualización: 22 de octubre de 2012

ENTIERROS

#### ÁREA DE IDENTIFICACIÓN

Código de referencia: PER/APS/AH/LP/CHA/LE/01

Título: Libro de Entierros N° 01 de la Parroquia de Chamaca (1680-1715).

#### ÁREA DE CONTENIDO Y ESTRUCTURA

Breve descripción: Libro que contiene las inscripciones de las partidas de entierro de la Parroquia de Chamaca, que comprende del 07 de julio de 1680 al 05 de febrero de 1715.

#### ÁREA DE CONTROL DE LA DESCRIPCIÓN

Norma: ISAD(G)

Nota del archivero: Lizby Magdalena Flores Campos

Fecha de la descripción: 26 de setiembre de 2012

Nota del actualizador: Carlos Zegarra Moretti

Fecha de la actualización: 22 de octubre de 2012

#### ÁREA DE IDENTIFICACIÓN

Código de referencia: PER/APS/AH/LP/CHA/LE/02

Título: Libro de Entierros N° 02 de la Parroquia de Chamaca (1718-1743).

#### ÁREA DE CONTENIDO Y ESTRUCTURA

Breve descripción: Libro que contiene las inscripciones de las partidas de entierro de la Parroquia de Chamaca, que comprende del 30 de mayo de 1718 al 08 de enero de 1743.

Alcance y contenido:

- Auto de la visita pastoral realizada por Juan de Borda Garay, visitador general. 03 de diciembre de 1725. Folio 40v.
- Auto de la visita pastoral realizada por Juan Manuel de Sarricolea y Olea, obispo de Cusco. Se recomienda que para las siguientes inscripciones tener cuidado con letra, tinta, pluma y aseo, con claridad y sin abreviaturas. 12 de febrero de 1739. Folio 54r.

#### **ÁREA DE CONTROL DE LA DESCRIPCIÓN**

Norma: ISAD(G)

Nota del archivero: Lizby Magdalena Flores Campos

Fecha de la descripción: 26 de setiembre de 2012

Nota del actualizador: Carlos Zegarra Moretti

Fecha de la actualización: 22 de octubre de 2012

---

#### **ÁREA DE IDENTIFICACIÓN**

Código de referencia: PER/APS/AH/LP/CHA/LE/03

Título: Libro de Entierros N° 03 de la Parroquia de Chamaca (1751-1754).

#### **ÁREA DE CONTENIDO Y ESTRUCTURA**

Breve descripción: Libro que contiene las inscripciones de las partidas de entierro de la Parroquia de Chamaca, que comprende del 02 de agosto de 1751 al 27 de agosto de 1766.

Alcance y contenido:

- Auto de la visita pastoral realizada por Josep Antonio Santander. 12 de agosto de 1751. Folio 1r.

#### **ÁREA DE CONTROL DE LA DESCRIPCIÓN**

Norma: ISAD(G)

Nota del archivero: Lizby Magdalena Flores Campos

Fecha de la descripción: 26 de setiembre de 2012

Nota del actualizador: Carlos Zegarra Moretti

Fecha de la actualización: 22 de octubre de 2012

---

#### **ÁREA DE IDENTIFICACIÓN**

Código de referencia: PER/APS/AH/LP/CHA/LE/04

Título: Libro de Entierros N° 04 de la Parroquia de Chamaca (1796-1839).

#### **ÁREA DE CONTENIDO Y ESTRUCTURA**

Breve descripción: Libro que contiene las inscripciones de las partidas de entierro de la Parroquia de Chamaca, que comprende del 02 de enero de 1796 al 07 de febrero de 1839.

#### **ÁREA DE CONDICIONES DE ACCESO Y UTILIZACIÓN**

Índice toponímico de descripción:

- Comprende los ayllus: Ingata, Anahuichi, Cacho, Uchucarco, Sulcarana.

#### **ÁREA DE CONTROL DE LA DESCRIPCIÓN**

Norma: ISAD(G)

Nota del archivero: Lizby Magdalena Flores Campos

Fecha de la descripción: 26 de setiembre de 2012

Nota del actualizador: Carlos Zegarra Moretti

Fecha de la actualización: 22 de octubre de 2012

---

#### ÁREA DE IDENTIFICACIÓN

Código de referencia: PER/APS/AH/LP/CHA/LE/05

Título: Libro de Entierros N° 05 de la Parroquia de Chamaca (1824-1832).

#### ÁREA DE CONTENIDO Y ESTRUCTURA

Breve descripción: Libro que contiene las inscripciones de las partidas de entierro de la Parroquia de Chamaca, que comprende del 20 de setiembre de 1824 al 11 de setiembre de 1832.

#### ÁREA DE CONTROL DE LA DESCRIPCIÓN

Norma: ISAD(G)

Nota del archivero: Lizby Magdalena Flores Campos

Fecha de la descripción: 26 de setiembre de 2012

Nota del actualizador: Carlos Zegarra Moretti

Fecha de la actualización: 22 de octubre de 2012

---

#### ÁREA DE IDENTIFICACIÓN

Código de referencia: PER/APS/AH/LP/CHA/LE/06

Título: Libro de Entierros N° 06 de la Parroquia de Chamaca (1841-1872).

#### ÁREA DE CONTENIDO Y ESTRUCTURA

Breve descripción: Libro que contiene las inscripciones de las partidas de entierro de la Parroquia de Chamaca, que comprende del 19 de febrero de 1841 al 10 de marzo de 1872.

Alcance y contenido:

- Presenta carátula principal (F. 1r): "Libro de Entierros de la Parroq. de Chamaca que corre desde el día 19 de Fro°. de 1841. Siendo cura propio D.D. Tomas Saldivar Solorzano".
- El Juzgado de Paz de Chamaca envía un pedido al cura Bartolomé Peralta para que entierre a Paula Albarracín. 21 de junio de 1855. Folio 73r.
- Inscripción: "Desde el día de mi llegada á esta Doctrina siguen por mi las siguientes á saber". La inscripción siguiente es 03 de setiembre de 1862. Folio 102v.
- El Juzgado de Paz de Chamaca envía un pedido al cura Bartolomé Peralta para que entierre al hijo de Mariano Torres que fue degollado. 12 de octubre de 1859. Folio 98r.

#### ÁREA DE CONTROL DE LA DESCRIPCIÓN

Norma: ISAD(G)

Nota del archivero: Lizby Magdalena Flores Campos

Fecha de la descripción: 26 de setiembre de 2012

Nota del actualizador: Carlos Zegarra Moretti

Fecha de la actualización: 22 de octubre de 2012

---

FÁBRICA

---

**ÁREA DE IDENTIFICACIÓN**

Código de referencia: PER/APS/AH/LP/CHA/LF/01

Título: Libro de Fábrica N° 01 de la Parroquia de Chamaca (1656-1740).

**ÁREA DE CONTENIDO Y ESTRUCTURA**

Breve descripción: Libro de Fábrica de la Parroquia de Chamaca, que comprende del año de 1656 al 01 de mayo de 1740.

**ÁREA DE CONTROL DE LA DESCRIPCIÓN**

Norma: ISAD(G)

Nota del archivero: Lizby Magdalena Flores Campos

Fecha de la descripción: 27 de setiembre de 2012

Nota del actualizador: Carlos Zegarra Moretti

Fecha de la actualización: 22 de octubre de 2012

---

**ÁREA DE IDENTIFICACIÓN**

Código de referencia: PER/APS/AH/LP/CHA/LF/02

Título: Libro de Fábrica N° 02 de la Parroquia de Chamaca (1739-1793).

**ÁREA DE CONTENIDO Y ESTRUCTURA**

Breve descripción: Libro de Fábrica de la Parroquia de Chamaca, que comprende del 12 de febrero de 1739 al 04 de setiembre de 1793.

Alcance y contenido:

- Presenta carátula principal (F. 1r): "Libro de la Fabrica de esta Sta. Yglesia de Nra°. Señora de la comsepsion de Chamaca que corre desde esta ultima visita que hizo el Yltmo. Sa. Dor. Dn. Ju° de Zarricolea y Olea dignissimo Obispo de esta Diócesis del Cuzco el año de 1739 en el Pue°. De Sto. Thomas".
- Auto de la visita pastoral realizada por Josep Antonio Santander. 12 de agosto de 1751. Folio 20r.
- Auto de la visita pastoral realizada por Felipe Gallegos. 17 de setiembre de 1759. Folios 26v-27r.
- Auto de la visita pastoral realizada por Josep Dionisio de Torres y Vargas. 30 de setiembre de 1765. Folios 32v-33r.

**ÁREA DE CONTROL DE LA DESCRIPCIÓN**

Norma: ISAD(G)

Nota del archivero: Lizby Magdalena Flores Campos

Fecha de la descripción: 27 de setiembre de 2012

Nota del actualizador: Carlos Zegarra Moretti

Fecha de la actualización: 22 de octubre de 2012

---

**ÁREA DE IDENTIFICACIÓN**

Código de referencia: PER/APS/AH/LP/CHA/LF/03

Título: Libro de Fábrica N° 03 de la Parroquia de Chamaca (1812-1839).

#### ÁREA DE CONTENIDO Y ESTRUCTURA

Breve descripción: Libro de Fábrica de la Parroquia de Chamaca, que comprende del 16 de agosto de 1812 al 18 de junio de 1839.

Alcance y contenido:

- Presenta carátula principal (F. 1r): "Libro de Fabricas de esta Santa Yglesia de Chamaca, que corre á cargo de los Fabriqueros".

#### ÁREA DE CONTROL DE LA DESCRIPCIÓN

Norma: ISAD(G)

Nota del archivero: Lizby Magdalena Flores Campos

Fecha de la descripción: 27 de setiembre de 2012

Nota del actualizador: Carlos Zegarra Moretti

Fecha de la actualización: 22 de octubre de 2012

---

#### ÁREA DE IDENTIFICACIÓN

Código de referencia: PER/APS/AH/LP/CHA/LF/04

Título: Libro de Fábrica N° 04 de la Parroquia de Chamaca (1846-1872).

#### ÁREA DE CONTENIDO Y ESTRUCTURA

Breve descripción: Libro de Fábrica de la Parroquia de Chamaca, que comprende del 06 de julio de 1846 al 18 de octubre de 1872.

Alcance y contenido:

- Inventario de la Iglesia de Chamaca. 06 de julio de 1846.
- Sello del Archivo de la Venerable Curia del Arzobispado de Cusco.

#### ÁREA DE CONTROL DE LA DESCRIPCIÓN

Norma: ISAD(G)

Nota del archivero: Lizby Magdalena Flores Campos

Fecha de la descripción: 26 de setiembre de 2012

Nota del actualizador: Carlos Zegarra Moretti

Fecha de la actualización: 22 de octubre de 2012

---

#### ÁREA DE IDENTIFICACIÓN

Código de referencia: PER/APS/AH/LP/CHA/LF/5

Título: Libro de Fábrica N° 05 de la Parroquia de Chamaca (1934-1942).

#### ÁREA DE CONTENIDO Y ESTRUCTURA

Breve descripción: Libro de Fábrica de la Parroquia de Chamaca, que comprende del 11 de diciembre de 1934 al 20 de octubre de 1942.

Alcance y contenido:

- Presenta carátula principal: "Libro de Ynventarios de la Yglesia parroquial de la Ymaculada Concepción de Chamaca. Copia exacta de su original".

**ÁREA DE CONTROL DE LA DESCRIPCIÓN**

Norma: ISAD(G)

Nota del archivero: Lizby Magdalena Flores Campos

Fecha de la descripción: 27 de setiembre de 2012

Nota del actualizador: Carlos Zegarra Moretti

Fecha de la actualización: 22 de octubre de 2012

---



# NUESTRA SEÑORA DE LA CONCEPCIÓN DE COLQUEMARCA

BAUTIZOS

---

## ÁREA DE IDENTIFICACIÓN

Código de referencia: PER/APS/AH/LP/COL/LB/01

Título: Libro de Bautizos N° 01 de la Parroquia de Colquamarca (1665-1693).

## ÁREA DE CONTENIDO Y ESTRUCTURA

Breve descripción: Libro que contiene las inscripciones de las partidas de bautizo de la Parroquia de Colquamarca, que comprende del 05 de junio de 1665 al 16 de agosto de 1693.

## ÁREA DE CONTROL DE LA DESCRIPCIÓN

Norma: ISAD(G)

Nota del archivero: Lizby Magdalena Flores Campos

Fecha de la descripción: 02 de octubre de 2012

Nota de la actualización: Carlos Zegarra Moretti

Fecha de la actualización: 29 de octubre de 2012

---

## ÁREA DE IDENTIFICACIÓN

Código de referencia: PER/APS/AH/LP/COL/LB/02

Título: Libro de Bautizos N° 02 de la Parroquia de Colquamarca (1737-1757).

## ÁREA DE CONTENIDO Y ESTRUCTURA

Breve descripción: Libro que contiene las inscripciones de las partidas de bautizo de la Parroquia de Colquamarca, que comprende del 06 de octubre de 1737 al 16 de enero de 1757.

## ÁREA DE CONTROL DE LA DESCRIPCIÓN

Norma: ISAD(G)

Nota del archivero: Lizby Magdalena Flores Campos

Fecha de la descripción: 02 de octubre de 2012

Nota de la actualización: Carlos Zegarra Moretti

Fecha de la actualización: 29 de octubre de 2012

---

## ÁREA DE IDENTIFICACIÓN

Código de referencia: PER/APS/AH/LP/COL/LB/03

Título: Libro de Bautizos N° 03 de la Parroquia de Colquamarca (1773-1778).

## ÁREA DE CONTENIDO Y ESTRUCTURA

Breve descripción: Libro que contiene las inscripciones de las partidas de bautizo de la Parroquia de Colquamarca, que comprende del 31 de julio de 1773 al 30 de junio de 1778.

Alcance y contenido:

- Auto de la visita pastoral realizada por Josep Dionisio de Torres y Vargas. Se aprueban las partidas. 28 de setiembre de 1765. Folio 33r.

#### **ÁREA DE CONTROL DE LA DESCRIPCIÓN**

Norma: ISAD(G)

Nota del archivero: Lizby Magdalena Flores Campos

Fecha de la descripción: 02 de octubre de 2012

Nota de la actualización: Carlos Zegarra Moretti

Fecha de la actualización: 29 de octubre de 2012

---

#### **ÁREA DE IDENTIFICACIÓN**

Código de referencia: PER/APS/AH/LP/COL/LB/04

Título: Libro de Bautizos N° 04 de la Parroquia de Colquemarca (1787-1797).

#### **ÁREA DE CONTENIDO Y ESTRUCTURA**

Breve descripción: Libro que contiene las inscripciones de las partidas de bautizo de la Parroquia de Colquemarca, que comprende del 05 de agosto de 1787 al 31 de diciembre de 1797.

#### **ÁREA DE CONTROL DE LA DESCRIPCIÓN**

Norma: ISAD(G)

Nota del archivero: Lizby Magdalena Flores Campos

Fecha de la descripción: 02 de octubre de 2012

Nota de la actualización: Carlos Zegarra Moretti

Fecha de la actualización: 29 de octubre de 2012

---

#### **ÁREA DE IDENTIFICACIÓN**

Código de referencia: PER/APS/AH/LP/COL/LB/05

Título: Libro de Bautizos N° 05 de la Parroquia de Colquemarca (1806-1815).

#### **ÁREA DE CONTENIDO Y ESTRUCTURA**

Breve descripción: Libro que contiene las inscripciones de las partidas de bautizo de la Parroquia de Colquemarca, que comprende del 21 de octubre de 1806 al 29 de diciembre de 1815.

Alcance y contenido:

- Contiene las inscripciones de las partidas de bautizo de Yanque.

#### **ÁREA DE CONDICIONES DE ACCESO Y UTILIZACIÓN**

Índice onomástico de descripción:

- Raymundo de la Peña, cura teniente.
- Rudecindo de la Cueva, cura teniente.

Índice toponímico de descripción:

- Comprende los ayllus: Cauaioca, Curatupa, Conchuro, Collana, Vahuayccocho, Caupachac, Varacco, Laylagua, Urinsaya, Hanansaya.

#### ÁREA DE CONTROL DE LA DESCRIPCIÓN

Norma: ISAD(G)

Nota del archivero: Lizby Magdalena Flores Campos

Fecha de la descripción: 02 de octubre de 2012

Nota de la actualización: Carlos Zegarra Moretti

Fecha de la actualización: 29 de octubre de 2012

---

#### ÁREA DE IDENTIFICACIÓN

Código de referencia: PER/APS/AH/LP/COL/LB/06

Título: Libro de Bautizos N° 06 de la Parroquia de Colquamarca (1869-1876).

#### ÁREA DE CONTENIDO Y ESTRUCTURA

Breve descripción: Libro que contiene las inscripciones de las partidas de bautizo de la Parroquia de Colquamarca, que comprende del 14 de noviembre de 1869 al 23 de diciembre de 1876.

#### ÁREA DE CONDICIONES DE ACCESO Y UTILIZACIÓN

Índice onomástico de descripción:

- Carlos Palma.
- Mariano L. Vengoa.

#### ÁREA DE CONTROL DE LA DESCRIPCIÓN

Norma: ISAD(G)

Nota del archivero: Lizby Magdalena Flores Campos

Fecha de la descripción: 02 de octubre de 2012

Nota de la actualización: Carlos Zegarra Moretti

Fecha de la actualización: 29 de octubre de 2012

---

#### ÁREA DE IDENTIFICACIÓN

Código de referencia: PER/APS/AH/LP/COL/LB/07

Título: Libro de Bautizos N° 07 de la Parroquia de Colquamarca (1878-1885).

#### ÁREA DE CONTENIDO Y ESTRUCTURA

Breve descripción: Libro que contiene las inscripciones de las partidas de bautizo de la Parroquia de Colquamarca, que comprende del 27 de junio de 1878 al 23 de agosto de 1885.

Alcance y contenido:

- Carátula principal (F. 1r): "Libro de Bautismos que corre desde el 27 de junio de 1818 años día en que se hizo cargo de la Doctrina de Colquamarca el Párroco interino Mariano Lucio Vengoa".
- Contiene las inscripciones de las de bautizos de anexo de Yanque.

#### ÁREA DE CONDICIONES DE ACCESO Y UTILIZACIÓN

Índice onomástico de descripción:

- Mariano Lucio Vengoa, cura interino.
- José M. Farfán.

Índice toponímico de descripción:

- Comprende los ayllus: Urinsaya, Hanansaya, Llicuray, Saccapani, Huaillani, Totorani.

#### ÁREA DE CONTROL DE LA DESCRIPCIÓN

Norma: ISAD(G)

Nota del archivero: Lizby Magdalena Flores Campos

Fecha de la descripción: 02 de octubre de 2012

Nota de la actualización: Carlos Zegarra Moretti

Fecha de la actualización: 29 de octubre de 2012

---

#### ÁREA DE IDENTIFICACIÓN

Código de referencia: PER/APS/AH/LP/COL/LB/08

Título: Libro de Bautizos N° 08 de la Parroquia de Colquamarca (1890-1892).

#### ÁREA DE CONTENIDO Y ESTRUCTURA

Breve descripción: Libro que contiene las inscripciones de las partidas de bautizo de la Parroquia de Colquamarca, que comprende del 16 de marzo de 1890 al 10 de abril de 1892.

#### ÁREA DE CONDICIONES DE ACCESO Y UTILIZACIÓN

Índice onomástico de descripción:

- Paulino Andrade, cura interino.
- P. Cleto Negrón, cura interino.

Índice toponímico de descripción:

- Comprende los ayllus: Totorani, Urinsaya, Hanansaya, Charamoray, Huaihuacocha, Huarcca, Auchanta, Charamoray, Huallani, Saccapani.

#### ÁREA DE CONTROL DE LA DESCRIPCIÓN

Norma: ISAD(G)

Nota del archivero: Lizby Magdalena Flores Campos

Fecha de la descripción: 02 de octubre de 2012

Nota de la actualización: Carlos Zegarra Moretti

Fecha de la actualización: 29 de octubre de 2012

---

#### ÁREA DE IDENTIFICACIÓN

Código de referencia: PER/APS/AH/LP/COL/LB/09

Título: Libro de Bautizos N° 9 de la Parroquia de Colquamarca (1902-1905).

#### ÁREA DE CONTENIDO Y ESTRUCTURA

Breve descripción: Libro que contiene las inscripciones de las partidas de bautizo de la Parroquia de Colquamarca, que comprende del 10 de agosto de 1902 al 08 de enero de 1905.

#### ÁREA DE CONDICIONES DE ACCESO Y UTILIZACIÓN

Índice onomástico de descripción:

- Félix Rosario Valencia, cura interino.

#### ÁREA DE CONTROL DE LA DESCRIPCIÓN

Norma: ISAD(G)

Nota del archivero: Lizby Magdalena Flores Campos

Fecha de la descripción: 03 de octubre de 2012

Nota de la actualización: Carlos Zegarra Moretti

Fecha de la actualización: 29 de octubre de 2012

---

#### ÁREA DE IDENTIFICACIÓN

Código de referencia: PER/APS/AH/LP/COL/LB/10

Título: Libro de Bautizos N° 10 de la Parroquia de Colquamarca (1905-1911).

#### ÁREA DE CONTENIDO Y ESTRUCTURA

Breve descripción: Libro que contiene las inscripciones de las partidas de bautizo de la Parroquia de Colquamarca, que comprende del 21 de febrero de 1905 al 15 de junio de 1911.

#### ÁREA DE CONDICIONES DE ACCESO Y UTILIZACIÓN

Índice onomástico de descripción:

- Mariano P. Jara, cura interino.
- Félix Rosario Valencia, cura interino.

Índice toponímico de descripción:

- Comprende los ayllus: Urinsaya, Charamuray, Hanansaya.

#### ÁREA DE CONTROL DE LA DESCRIPCIÓN

Norma: ISAD(G)

Nota del archivero: Lizby Magdalena Flores Campos

Fecha de la descripción: 03 de octubre de 2012

Nota de la actualización: Carlos Zegarra Moretti

Fecha de la actualización: 29 de octubre de 2012

---

#### ÁREA DE IDENTIFICACIÓN

Código de referencia: PER/APS/AH/LP/COL/LB/11

Título: Libro de Bautizos N° 11 de la Parroquia de Colquamarca (1912-1915).

#### ÁREA DE CONTENIDO Y ESTRUCTURA

Breve descripción: Libro que contiene las inscripciones de las partidas de bautizo de la Parroquia de Colquamarca, que comprende del 13 de abril de 1912 al 31 de diciembre de 1915.

#### ÁREA DE CONDICIONES DE ACCESO Y UTILIZACIÓN

Índice onomástico de descripción:

- Lucio Contreras, cura interino.
- Manuel B. Ortiz.
- Juan Pablo Chacón.
- Félix Rosario Valencia, cura interino.

Índice toponímico de descripción:

- Comprende los ayllus: Parccobamba, Auchanta, Ccascabamba, Charamuray, Yñapacco, Huayllani, Huaccoto, Cancahuane, Choccoyo, Q'ollana, Saccapani, Huasquia, Yavi yavi, Laccaya, Lacca lacca, Totorani, Huasca, Huirinquire, Unupulla, Ccantuta, Urubamba, Paicama, Antaccacca, Armire, Huaracco, Yanque, Curpire, Chorrillos, Huahuaycocha, Cancahuani.

#### ÁREA DE CONTROL DE LA DESCRIPCIÓN

Norma: ISAD(G)

Nota del archivero: Lizby Magdalena Flores Campos

Fecha de la descripción: 03 de octubre de 2012

Nota de la actualización: Carlos Zegarra Moretti

Fecha de la actualización: 29 de octubre de 2012

## MATRIMONIOS

#### ÁREA DE IDENTIFICACIÓN

Código de referencia: PER/APS/AH/LP/COL/LM/01

Título: Libro de Matrimonios N° 01 de la Parroquia de Colquemarca (1667-1728).

#### ÁREA DE CONTENIDO Y ESTRUCTURA

Breve descripción: Libro que contiene las inscripciones de las partidas de bautizo de la Parroquia de Colquemarca, que comprende del 03 de setiembre de 1667 al 05 de febrero de 1728.

Alcance y contenido:

- Auto de la visita pastoral realizada por Mons. Manuel de Mollinedo y Angulo, obispo de Cusco. 10 de setiembre de 1665. Folio 4v.
- Auto de visita pastoral realizada por Martín de Irure. 04 de junio de 1784. Folio 147
- Auto de visita pastoral realizada por Gaspar de la Cuba Maldonado, cura de la parroquia de la provincia de San Blas. 22 de octubre de 1687. Folio 153r.
- Auto de visita pastoral realizada por el cura de la parroquia de Santa Ana. 09 de julio 1790. Folio 160v.
- Auto de la visita a este libro. No registra visitador ni fecha. Folio 165v.
- Auto de la visita pastoral realizada por Martín de Irure, cura de la parroquia de Belén. 09 de agosto de 1624. Folio 168r.
- Auto de la visita pastoral realizada por Juan de Borda Garay. 24 de noviembre de 1725. Folio 207.

#### ÁREA DE CONDICIONES DE ACCESO Y UTILIZACIÓN

Índice onomástico de descripción:

- Alonso de Solís, cura coadjutor.
- Andrés de Iriarte, cura coadjutor.
- Salvador Costilla Maldonado, cura propio.

- Fernando Moreno Escalante.
- Andrés Mendoza.
- Lic. Apolinar Berrio, cura teniente.

Índice toponímico de descripción:

- Comprende los ayllus: Ccollana, Caratupa, Yocamarca, Cayahua, Aynacoro, Cavaucollana, Juntu uma, Tayuraqui, Urinsaya, Tayporaque, Tomaya, Hanansaya, Concharo, Hanciocondes, Lliulli, Colcoya Chili, Yanque.

#### ÁREA DE CONTROL DE LA DESCRIPCIÓN

Norma: ISAD(G)

Nota del archivero: Lizby Magdalena Flores Campos

Fecha de la descripción: 04 de octubre de 2012

Nota de la actualización: Carlos Zegarra Moretti

Fecha de la actualización: 29 de octubre de 2012

---

#### ÁREA DE IDENTIFICACIÓN

Código de referencia: PER/APS/AH/LP/COL/LM/02

Título: Libro de Matrimonios N° 02 de la Parroquia de Colquamarca (1784-1809).

#### ÁREA DE CONTENIDO Y ESTRUCTURA

Breve descripción: Libro que contiene las inscripciones de las partidas de bautizo de la Parroquia de Colquamarca, que comprende del 28 de abril de 1784 al mes de enero de 1809.

Alcance y contenido:

- Auto de la visita pastoral realizada por José Gallegos. 19 de agosto de 1784. Folio 7r.
- Auto de la visita pastoral realizada por José gallegos Sin registro de fecha. Folio 56r, 107r.

Índice onomástico de descripción:

- Mariano Fernández Bobadilla, cura propio.
- José Gallegos, cura propio.
- Alejo Oblitas, cura teniente.
- Dr. Isidro Joseph de Medina, cura teniente.
- Fr. Miguel Zaldívar.
- Rudesindo de la Peña, cura teniente.

Índice toponímico de descripción:

- Comprende los ayllus: Ccollana, Urinsaya, Hanansaya, Caratupa, Guaguay, Caguaypachac, Chacaray, Parcobamba, Haguaycocha, Sacapani, Alpichiri, Conchuro.

#### ÁREA DE CONTROL DE LA DESCRIPCIÓN

Norma: ISAD(G)

Nota del archivero: Lizby Magdalena Flores Campos

Fecha de la descripción: 04 de octubre de 2012

Nota de la actualización: Carlos Zegarra Moretti

Fecha de la actualización: 29 de octubre de 2012

---

#### ÁREA DE IDENTIFICACIÓN

Código de referencia: PER/APS/AH/LP/COL/LM/03

Título: Libro de Matrimonios N° 04 de la Parroquia de Colquemarca (1868-1880).

#### ÁREA DE CONTENIDO Y ESTRUCTURA

Breve descripción: Libro que contiene las inscripciones de las partidas de bautizo de la Parroquia de Colquemarca, que comprende del 07 de octubre de 1868 al 21 de abril de 1880.

#### ÁREA DE CONDICIONES DE ACCESO Y UTILIZACIÓN

Índice onomástico de descripción:

- J. Gavino Sotomayor.
- Mariano Lucio Vengoa, cura interino.

Índice onomástico de descripción:

- Comprende los ayllus: Llacgua, Collana, Urinsaya, Hanansaya.

#### ÁREA DE CONTROL DE LA DESCRIPCIÓN

Norma: ISAD(G)

Nota del archivero: Lizby Magdalena Flores Campos

Fecha de la descripción: 04 de octubre de 2012

Nota de la actualización: Carlos Zegarra Moretti

Fecha de la actualización: 29 de octubre de 2012

---

## ENTIERROS

---

#### ÁREA DE IDENTIFICACIÓN

Código de referencia: PER/APS/AH/LP/COL/LE/01

Título: Libro de Entierros N° 01 de la Parroquia de Colquemarca (1661-1698).

#### ÁREA DE CONTENIDO Y ESTRUCTURA

Breve descripción: Libro que contiene las inscripciones de las partidas de bautizo de la Parroquia de Colquemarca, que comprende del 17 de octubre de 1661 al 18 de octubre de 1698.

Alcance y contenido:

- Auto de visita pastoral realizada por Manuel de Mollinedo y Angulo, obispo de Cusco. Se anota la nueva forma de asentar las actas de defunciones. 10 de setiembre de 1675. Folio 56v.
- Auto de la visita pastoral a este libro anotando que se mantenga la forma de asentar las actas sin registro de visitador ni fecha. Folio 87.
- Auto de la visita pastoral de este libro por el visitador general, Martin de Irure, quien indico se siga manteniendo la forma de asentar anotada en la última visita de 1665. 04 de junio de 1684. Folio 112r.
- Auto de la visita pastoral del visitador general, Pascual de la Cuba Maldonado, quien aprobó los certificados por hallarse conforme. 22 de octubre de 1687. F. 151v.
- Auto de visita pastoral por el visitador general, Juan de Herrera y Castro, aprobando la forma en la que se asientan las actas 09 de julio de 1690. F. 162v.



- Auto de la visita pastoral a este libro en el que anota se continúe con la forma de asentar las actas no hay registro del visitador. 26 de junio de 1692. F. 170r.
- Auto de la visita pastoral al libro de fábrica, cuentas e inventario por el visitador general, Diego Barriga. 11 de setiembre de 1664. Folio 199r.
- Auto de la visita pastoral a este libro por el visitador general, Martin de Irure, quien halla y aprueba las actas por estas bien asentadas. 20 de agosto de 1696. Folio 203r.

#### ÁREA DE CONDICIONES DE ACCESO Y UTILIZACIÓN

Índice onomástico de descripción:

- Alonso de Solís, cura coadjutor.
- Pedro de Huertas, Bachiller.
- Andrés de Iriarte, cura coadjutor.

Índice toponímico de descripción:

- Comprende los ayllus: Caylloma, Sipicsa, Cauaiscay, Aiquipas, Conchuro, Tayporaque, Collana, Cayacollana, Checasupa, Aynacuro, Caratopas, Colcoica, Challua, Yocamarca, Colcoica, Salluas, Chilli, Yanque, Hanansaya, Urinsaya, Sacapani, Conde.

#### ÁREA DE CONTROL DE LA DESCRIPCIÓN

Norma: ISAD(G)

Nota del archivero: Lizby Magdalena Flores Campos

Fecha de la descripción: 05 de octubre de 2012

Nota de la actualización: Carlos Zegarra Moretti

Fecha de la actualización: 29 de octubre de 2012

---

#### ÁREA DE IDENTIFICACIÓN

Código de referencia: PER/APS/AH/LP/COL/LE/02

Título: Libro de Entierros N° 02 de la Parroquia de Colquemarca (1709-1729).

#### ÁREA DE CONTENIDO Y ESTRUCTURA

Breve descripción: Libro que contiene las inscripciones de las partidas de bautizo de la Parroquia de Colquemarca, que comprende del 24 de marzo de 1709 al 14 de febrero de 1729.

#### ÁREA DE CONDICIONES DE ACCESO Y UTILIZACIÓN

Índice toponímico de descripción:

- Comprende los ayllus: Collana, Caylloma, Sipicsa, Cauaiscay, Aiquipas, Conchuro, Tayporaque, Cayancollana, Checasupa, Aynacuro, Caratopas, Colcoica, Challua, Yocamarca, Colcoica, Salluas, Chilli, Yanque, Hanansaya, Urinsaya, Sacapani, Conde.

#### ÁREA DE CONTROL DE LA DESCRIPCIÓN

Norma: ISAD(G)

Nota del archivero: Lizby Magdalena Flores Campos

Fecha de la descripción: 05 de octubre de 2012

Nota de la actualización: Carlos Zegarra Moretti

Fecha de la actualización: 29 de octubre de 2012

---

#### ÁREA DE IDENTIFICACIÓN

Código de referencia: PER/APS/AH/LP/COL/LE/03

Título: Libro de Entierros N° 03 de la Parroquia de Colquemarca (1790-1803).

#### ÁREA DE CONTENIDO Y ESTRUCTURA

Breve descripción: Libro que contiene las inscripciones de las partidas de bautizo de la Parroquia de Colquemarca, que comprende del 18 de noviembre de 1790 al 02 de abril de 1803.

Alcance y contenido:

- Auto de visita pastoral a este libro en el que se anota los nuevos datos que se han de agregar desde ahora al asentar un acta, mandato del obispo de Cusco. 09 de agosto de 1794. F.60r., F. 61v.

#### ÁREA DE CONDICIONES DE ACCESO Y UTILIZACIÓN

Índice onomástico de descripción:

- Isidro Josef de Medina, cura teniente.
- Fr. Miguel Zaldívar, cura teniente.
- Dr. Mariano Fernández Bobadilla, cura propio.
- Lic. Rudesindo Peña y Cuba, cura teniente.

Índice toponímico de descripción:

- Comprende los ayllus: Caratupa, Hanansaya, Urinsaya, Collana, Urubamba, Saccapani, Laguna lagua, Yanque, Charamoray, Canchiro, Paicama, Huasca, Huaracco, Guaguaiccocha, Huayllani, Conde.

#### ÁREA DE CONTROL DE LA DESCRIPCIÓN

Norma: ISAD(G)

Nota del archivero: Lizby Magdalena Flores Campos

Fecha de la descripción: 05 de octubre de 2012

Nota de la actualización: Carlos Zegarra Moretti

Fecha de la actualización: 29 de octubre de 2012

---

#### ÁREA DE IDENTIFICACIÓN

Código de referencia: PER/APS/AH/LP/COL/LE/04

Título: Libro de Entierros N° 04 de la Parroquia de Colquemarca (1804-1818).

#### ÁREA DE CONTENIDO Y ESTRUCTURA

Breve descripción: Libro que contiene las inscripciones de las partidas de bautizo de la Parroquia de Colquemarca, que comprende del 15 de setiembre de 1804 al 19 de agosto de 1818.

#### ÁREA DE CONDICIONES DE ACCESO Y UTILIZACIÓN

Índice onomástico de descripción:

- Lic. Rudesindo Peña y Cuba, cura teniente.
- Miguel Hermosa, cura teniente.
- Rudesindo de la Cuba y Chacón, cura teniente.

Índice toponímico de descripción:

- Contiene las inscripciones de las partidas de entierros de los ayllus: Urinsaya, Collana, Sacapani, Guaguaiccocha, Caratupa, Yanque, Hanansaya, Urubamba, Cavaypachac, Paicama, Alpichiri, Lacapani, Conchuro, Chacaray, Huaraco, Caguaypachacc, Laguna lagua, Huayllani.

#### ÁREA DE CONTROL DE LA DESCRIPCIÓN

Norma: ISAD(G)

Nota del archivero: Lizby Magdalena Flores Campos

Fecha de la descripción: 05 de octubre de 2012

Nota de la actualización: Carlos Zegarra Moretti

Fecha de la actualización: 29 de octubre de 2012

---

#### ÁREA DE IDENTIFICACIÓN

Código de referencia: PER/APS/AH/LP/COL/LE/05

Título: Libro de Entierros N° 05 de la Parroquia de Colquamarca (1818-1829).

#### ÁREA DE CONTENIDO Y ESTRUCTURA

Breve descripción: Libro que contiene las inscripciones de las partidas de bautizo de la Parroquia de Colquamarca, que comprende del 21 de noviembre de 1818 al 07 de agosto de 1829.

#### ÁREA DE CONDICIONES DE ACCESO Y UTILIZACIÓN

Índice onomástico de descripción:

- Rudesindo de la Cuba y Chacón, cura teniente.
- Buenaventura Andrade, cura interino.

Índice toponímico de descripción:

- Comprende los ayllus: Caratupa, Collana, Vavaycocha, Alpichiri, Yanque, Conchuro, Sacapani, Chacaray, Urinsaya, Huaycocha, Cauioca, Caupachac, Parcobamba.

#### ÁREA DE CONTROL DE LA DESCRIPCIÓN

Norma: ISAD(G)

Nota del archivero: Lizby Magdalena Flores Campos

Fecha de la descripción: 05 de octubre de 2012

Nota de la actualización: Carlos Zegarra Moretti

Fecha de la actualización: 29 de octubre de 2012

---

#### ÁREA DE IDENTIFICACIÓN

Código de referencia: PER/APS/AH/LP/COL/LE/06

Título: Libro de Entierros N° 06 de la Parroquia de Colquamarca (1869-1877).

#### ÁREA DE CONTENIDO Y ESTRUCTURA

Breve descripción: Libro que contiene las inscripciones de las partidas de bautizo de la Parroquia de Colquamarca, que comprende del 16 de enero de 1869 al 1 de febrero de 1877.

#### ÁREA DE CONDICIONES DE ACCESO Y UTILIZACIÓN

Índice onomástico de descripción:

- Comprende los ayllus: Urinsaya, Ccaratupa, Huahuacocha, Ccollana, Hanansaya, Parcobamba, Ccascabamba, Ccanchiro.

Índice toponímico de descripción:

- J. Gabino Sotomayor, cura interino.

**ÁREA DE CONTROL DE LA DESCRIPCIÓN**

Norma: ISAD(G)

Nota del archivero: Lizby Magdalena Flores Campos

Fecha de la descripción: 05 de octubre de 2012

Nota de la actualización: Carlos Zegarra Moretti

Fecha de la actualización: 29 de octubre de 2012

---

FÁBRICA

---

**ÁREA DE IDENTIFICACIÓN**

Código de referencia: PER/APS/AH/LP/COL/LF/01

Título: Libro de Fábrica N° 01 de la Parroquia de Colquamarca (1648-1699).

**ÁREA DE CONTENIDO Y ESTRUCTURA**

Breve descripción: Libro de Fábrica de la Parroquia de Colquamarca, que comprende del 04 de diciembre de 1648 al mes de enero de 1699.

Alcance y contenido:

- Auto de la visita pastoral realizada por Rodrigo Antonio Ocón de Contreras. 09 de setiembre de 1651. Folio 5v.
- Auto de la visita pastoral realizada por Alonso Fajardo de Villalobos. 05 de febrero de 1601. Folio 15r.
- Auto de la visita pastoral realizada por Pedro Ortega Sotomayor, obispo de Cusco. 19 de noviembre de 1601. Folios 15v-16.
- Auto de la visita pastoral realizada por Alonso Fajardo de Villalobos. 05 de febrero de 1618. Folios 17-18r.
- Auto de la visita pastoral realizada por Alonso Fajardo de Villalobos. 06 de febrero de 1618. Folio 18.
- Auto de la visita pastoral realizada por Diego de Bustamante y Salcedo. 24 de noviembre de 1619. Folio 19.
- Auto de visita pastoral realizada por Diego de Bustamante y Salcedo. 04 de noviembre de 1659. Folio 26r.
- Auto de visita pastoral realizada por Mons. Bernardo de Izaguirre, obispo de Cusco. 06 de agosto de 1667. Folios 27r-28.
- Visita a este libro del juez eclesiástico y visitador general, Andrés de Mollinedo. 02 de junio de 1669. Folio 33.
- Notificación de la publicación de los autos de visita hecho por el cura de la parroquia de Colquamarca, Salvador Castilla Maldonado. 10 de diciembre de 1684. Folio 56r.

**ÁREA DE CONTROL DE LA DESCRIPCIÓN**

Norma: ISAD(G)

Nota del archivero: Lizby Magdalena Flores Campos

Fecha de la descripción: 05 de octubre de 2012

Nota de la actualización: Carlos Zegarra Moretti

Fecha de la actualización: 29 de octubre de 2012

---

#### ÁREA DE IDENTIFICACIÓN

Código de referencia: PER/APS/AH/LP/COL/LF/02

Título: Libro de Fábrica N° 02 de la Parroquia de Colquamarca (1687-1742).

#### ÁREA DE CONTENIDO Y ESTRUCTURA

Breve descripción: Libro de Fábrica de la Parroquia de Colquamarca, que comprende del mes de octubre de 1687 al 31 de diciembre de 1742.

Alcance y contenido:

- Auto de la visita pastoral realizada por Gaspar de la Cuba Maldonado, cura de la parroquia de San Blas de Cusco y visitador general. 22 de octubre de 1687. Folio 1r.
- Auto de la visita pastoral realizada por Juan Herrera y Castro, cura de la parroquia de Santa Ana de Cusco y visitador general. Habiendo visto el inventario de bienes se entrega este libro a cargo del cura de esta doctrina, Salvador Costilla Maldonado. Octubre de 1690. Folio 1v.
- Auto de la visita pastoral realizada por Antonio de Iturriza, Rector de la Catedral de Cusco y visitador general. Después de haber visto en conformidad los bienes que hubo y que han aumentado encarga este libro al cura propio, Salvador Costilla Maldonado para que entregue cuentas cuando convenga. 26 de junio de 1692. Folios 1v-2r.
- Auto de la visita pastoral realizada por Martín de Irure, cura de la parroquia de Nuestra Señora de Belén de Cusco y visitador general. 09 de agosto de 1694 al 20 de agosto de 1696. Folios 2r-2v.
- Auto de la visita pastoral realizada por Martín de Irure, cura de la parroquia de Nuestra Señora de Belén de Cusco y visitador general. 22 de octubre de 1687. Folio 5r.
- Auto de la visita pastoral realizada por Martín de Irure, cura de la parroquia de Nuestra Señora de Belén de Cusco y visitador general. 12 de agosto de 1698. Folio 12r.

#### ÁREA DE CONTROL DE LA DESCRIPCIÓN

Norma: ISAD(G)

Nota del archivero: Lizby Magdalena Flores Campos

Fecha de la descripción: 05 de octubre de 2012

Nota de la actualización: Carlos Zegarra Moretti

Fecha de la actualización: 29 de octubre de 2012

---

#### ÁREA DE IDENTIFICACIÓN

Código de referencia: PER/APS/AH/LP/COL/LF/03

Título: Libro de Fábrica N° 03 de la Parroquia de Colquamarca (1701-1720).

#### ÁREA DE CONTENIDO Y ESTRUCTURA

Breve descripción: Libro de Fábrica de la Parroquia de Colquamarca, que comprende del año de 1701 al 27 de octubre de 1720.

Alcance y contenido:

- Auto de la visita pastoral realizada por Gaspar de la Cuba Maldonado, cura de la parroquia de San Blas. 22 de octubre de 1687. Folios 3v-4r.
- Auto de la visita pastoral realizada por Diego Barriga. 10 de setiembre de 1664. Folios 27v-28r.

#### ÁREA DE CONTROL DE LA DESCRIPCIÓN

Norma: ISAD(G)

Nota del archivero: Lizby Magdalena Flores Campos

Fecha de la descripción: 08 de octubre de 2012

Nota de la actualización: Carlos Zegarra Moretti

Fecha de la actualización: 29 de octubre de 2012

---

#### ÁREA DE IDENTIFICACIÓN

Código de referencia: PER/APS/AH/LP/COL/LF/04

Título: Libro de Fábrica N° 04 de la Parroquia de Colquamarca (1870-1905).

#### ÁREA DE CONTENIDO Y ESTRUCTURA

Breve descripción: Libro de Fábrica de la Parroquia de Colquamarca, que comprende del mes de febrero de 1870 al 05 de mayo de 1905.

Alcance y contenido:

- Presenta carátula principal (F. 1v): "Libro de Fabrica Sr Dr. Dn. Félix Rosario Valencia".
- Presenta carátula secundaria (F. 1r): "Libro de Fabrica desde el año de mil ochocientos setenta de los bienes y fondos de esta iglesia C. de la María de Colquamarca consta de veinte y nueve fojas útiles".

#### ÁREA DE CONTROL DE LA DESCRIPCIÓN

Norma: ISAD(G)

Nota del archivero: Lizby Magdalena Flores Campos

Fecha de la descripción: 08 de octubre de 2012

Nota de la actualización: Carlos Zegarra Moretti

Fecha de la actualización: 29 de octubre de 2012

---

#### ÁREA DE IDENTIFICACIÓN

Código de referencia: PER/APS/AH/LP/COL/LF/05

Título: Libro de Fábrica N° 05 de la Parroquia de Colquamarca (1912-1975).

#### ÁREA DE CONTENIDO Y ESTRUCTURA

Breve descripción: Libro de Fábrica de la Parroquia de Colquamarca, que comprende del 04 de marzo de 1912 al 20 de agosto de 1975.

Alcance y contenido:

- Nota: Se ha entregado al ecónomo Genaro Gómez los legajos de inventarios que se mencionan más adelante, 4 de marzo de 1912. Folio 2v.
- Reunidos en el templo Lucio Contreras, Serapio Luna y Ezequiel Rondón para la revisión de los desfalcos y pérdidas que hubieron en la capilla tras el incendio del día de ayer. 07 de junio de 1912. Folio 3r.
- Reunidos los miembros nobles de esta provincia bajo la presencia José Castillo Cisneros para conformar el equipo que iniciara los trabajos en la reconstrucción del templo destruido tras el incendiado. 06-09 de junio de 1912. Folios 4v-5r.
- Auto de la visita pastoral de este libro que se aprueba y en el que a la vez se consignan ciertas advertencias por el obispo de Cusco, José Gregorio. 08 de julio de 1914. Folio 19v.
- Auto de la visita pastoral de una comisión de curas: Leonardo García, Pedro Pascual Farfán, León Ciprian; vicario foráneo de la provincia, Víctor Manuel Gamarra; párroco de Velille y Leonardo Negrón; párroco de Colquamarca. 27 de julio de 1930. Folio 27.

- Folios sueltas/no pertenece a este libro: Certificados de defunción del 03 de febrero de 1950 hasta enero de 1953. F. 67 y 68.
- Folio suelto/no pertenece a este libro: Solicitud para una carta de autorización de unos párrocos para ir a catequizar a la provincia de Colquamarca. 28 de agosto de 1965. Folio 69.
- Folio suelto/no pertenece a este libro: Solicitud mimeografiada para la rectificación de una partida de bautizo realizado en Colquamarca. Cusco, 20 de agosto de 1975. Folio 70.

#### ÁREA DE CONTROL DE LA DESCRIPCIÓN

Norma: ISAD(G)

Nota del archivero: Lizby Magdalena Flores Campos

Fecha de la descripción: 08 de octubre de 2012

Nota de la actualización: Carlos Zegarra Moretti

Fecha de la actualización: 29 de octubre de 2012

---

#### ÁREA DE IDENTIFICACIÓN

Código de referencia: PER/APS/AH/LP/COL/LF/06

Título: Libro de Fábrica N° 06 de la Parroquia de Colquamarca (1944).

#### ÁREA DE CONTENIDO Y ESTRUCTURA

Breve descripción: Libro de Fábrica de la Parroquia de Colquamarca, que comprende del 20 de noviembre de 1944.

Alcance y contenido:

- Lista del inventario de la iglesia de Cancahuane. 04 de marzo de 1945. Folios 2-3r.

#### ÁREA DE CONTROL DE LA DESCRIPCIÓN

Norma: ISAD(G)

Nota del archivero: Lizby Magdalena Flores Campos

Fecha de la descripción: 08 de octubre de 2012

Nota de la actualización: Carlos Zegarra Moretti

Fecha de la actualización: 29 de octubre de 2012

---





## SAN FRANCISCO DE YANQUE

BAUTIZOS

### ÁREA DE IDENTIFICACIÓN

Código de referencia: PER/APS/AH/LP/YAN/LB/01

Título: Libro de Bautizos N° 01 de la Parroquia de Yanque (1686-1751).

### ÁREA DE CONTENIDO Y ESTRUCTURA

Breve descripción: Libro que contiene las inscripciones de las partidas de bautizo de la Parroquia de Yanque, que comprende del 13 de octubre de 1686 al 18 de octubre de 1751.

Alcance y contenido:

- Auto de la visita pastoral. Notario de visita: Asencio de Orozco. 26 de junio de 1692. Folio 12r.
- Auto de la visita pastoral. Se mandó que se coloque la fecha en las partidas aunque sea del mismo día. Secretario: Cornejos. 09 de agosto de 1694. Folio 16v.
- Auto de la visita pastoral. Se mandó guardar lo proveído en esta Iglesia. Secretario: Juan de Olivera y Dolmos. 20 de agosto de 1696. Folio 20r.
- Auto de la visita pastoral. Se manda guardar lo proveído en esta Iglesia. Secretario: Juan de Olivera y Doms. 12 de agosto de 1698. Folio 23r.
- Auto de la visita pastoral. 1721. Folio 67v.
- Auto de la visita pastoral realizada por Dr. Juan de la Borda Garay. Se manda que se observe lo mandado por el obispo en la Libro de Fábrica. Notario de visita: Juan de Villareal. 24 de noviembre de 1727. Folio 75r.
- Auto de la visita pastoral realizada por Francisco Abad de Quiroga, racionero de la Catedral de Cusco. Secretario de visita: Gabriel de Sola. 22 de julio de 1730. Folio 82r.
- Auto de la visita pastoral realizada por el obispo de Cusco. Se manda que se cumpla lo prevenido y mandado en el Libro de Bautismos de la Iglesia de Colquemarca por auto proveído ese mismo día. Notario: Pedro Luque Moreno. 31 de enero de 1739. Folio 91v.
- Auto de la visita pastoral realizada por Mons. Pedro Morcillo Rubio de Auñón, obispo de Cusco. Se aprueban las visitas. Secretario: Joseph de Segura y Melo. 29 de julio de 1745. Folio 103v.

### ÁREA DE CONDICIONES DE ACCESO Y UTILIZACIÓN

Índice onomástico de descripción:

- Salvador Costilla Maldonado, cura propio (13 de octubre de 1686 al 27 de octubre de 1726).
- Dr. Pedro Fernández de Miranda, cura propio (27 de octubre de 1726 al 26 de octubre de 1727).
- Fr. Ramón Pereyra, OFM (22 de diciembre de 1726 al 24 de febrero de 1727).
- Lic. Bernardo de Castañeda, cura propio (08 de setiembre al 11 de octubre de 1736).
- Br. Manuel López Calderón, cura inter (16 de junio de 1744 al 26 de enero de 1745).

Índice toponímico de descripción:

- Comprende los ayllus: Chalna, Conchuri, Cavayoca, Yanque.

**ÁREA DE CONTROL DE LA DESCRIPCIÓN**

Norma: ISAD(G)

Nota del archivero: Fredy Choquetocro Mamani

Fecha de la descripción: 26 de setiembre de 2012

Nota del actualizador: Carlos Zegarra Moretti

Fecha de la actualización: 23 de octubre de 2012

---

## SAN SEBASTIÁN DE LIVITACA

BAUTIZOS

---

### ÁREA DE IDENTIFICACIÓN

Código de referencia: PER/APS/AH/LP/LIV/LB/01

Título: Libro de Bautizos N° 01 de la Parroquia de Livitaca (1693-1706).

### ÁREA DE CONTENIDO Y ESTRUCTURA

Breve descripción: Libro que contiene las inscripciones de las partidas de bautizo de la Parroquia de Livitaca, que comprende del 14 de setiembre de 1693 al 26 de setiembre de 1706.

Alcance y contenido:

- Folio suelto: partidas de bautizos a partir del 8 de octubre de 1706 a cargo de Fr. Antonio Osorio.

### ÁREA DE CONDICIONES DE ACCESO Y UTILIZACIÓN

Índice onomástico de descripción:

- Luis Enríquez, cura teniente.
- Joseph de Torres, cura propio.
- Juan de Avilés, cura teniente.
- Antonio Osorio, cura teniente.

Índice toponímico de descripción:

- Comprende los ayllus: Collana, Guana, Inga, Yamoca, Pataquena, Hanansaya, Anta, Yanaco, Villcacora, Vanaco, Quevincha, Uchucarco, Vilcacuri, Sulcarana, Urinsaya, Guanoca, Sumto, Checapucara, Huilcacuri, Hanan llamoca, Chignama.

### ÁREA DE CONTROL DE LA DESCRIPCIÓN

Norma: ISAD(G)

Nota del archivero: Brenda Purizaca Alvines

Fecha de la descripción: 09 de octubre de 2012

Nota del actualizador: Carlos Zegarra Moretti

Fecha de la actualización: 16 de octubre de 2012

---

### ÁREA DE IDENTIFICACIÓN

Código de referencia: PER/APS/AH/LP/LIV/LB/02

Título: Libro de Bautizos N° 02 de la Parroquia de Livitica (1745-1784).

### ÁREA DE CONTEXTO

Historia archivística:

- En un extremo de la primera hoja está escrito con lapicero: 19 de noviembre 1745 a 28 de junio de 1784.

#### ÁREA DE CONTENIDO Y ESTRUCTURA

Breve descripción: Libro que contiene las inscripciones de las partidas de bautizo de la Parroquia de Livitaca, que comprende del 19 de noviembre de 1745 al 16 de octubre de 1784.

#### ÁREA DE CONDICIONES DE ACCESO Y UTILIZACIÓN

Índice onomástico de descripción:

- Martín Ángelo Gutiérrez, cura teniente.
- Pedro Nara, cura teniente.
- Nicolás de Gaztañeta, cura teniente.
- Francisco Pacheco de la Cuba, cura propio.
- Mateo José Valdés, cura teniente.
- Julián de León, cura teniente.
- Sebastián de Ayala, cura teniente.
- Vicente Zaldívar, cura teniente.
- Simón Joseph Morocho, cura teniente.
- Agustín de Zubizarreta, cura teniente.
- Francisco de Villagra, cura propio.
- Felipe Sotomayor, cura teniente.
- Sebastián Rivera, cura teniente.
- Pablo Puelles, cura teniente.
- Antonio García Cerrillo, cura teniente.
- Vicente de Taras, cura propio.

Índice toponímico de descripción:

- Comprende los ayllus: Collana, Inga, Vilcacuri, Sunto, Guanaco, Quevincha, Anquiri, Cora, Pataqueña.

#### ÁREA DE CONTROL DE LA DESCRIPCIÓN

Norma: ISAD(G)

Nota del archivero: Brenda Purizaca Alvinés

Fecha de la descripción: 09 de octubre de 2012

Nota del actualizador: Carlos Zegarra Moretti

Fecha de la actualización: 16 de octubre de 2012

---

#### ÁREA DE IDENTIFICACIÓN

Código de referencia: PER/APS/AH/LP/LIV/LB/03

Título: Libro de Bautizos N° 03 de la Parroquia de Livitaca (1811-1815).

#### ÁREA DE CONTEXTO

Historia archivística:

- En un extremo de la primera hoja, está escrito con lapicero: 9-1-1811 a 17-XII-1815.

#### ÁREA DE CONTENIDO Y ESTRUCTURA

Breve descripción: Libro que contiene las inscripciones de las partidas de bautizo de la Parroquia de Livitaca, que comprende del 09 de enero de 1811 al 25 de diciembre de 1815.

#### ÁREA DE CONDICIONES DE ACCESO Y UTILIZACIÓN

Índice onomástico de descripción:

- Fermín Aragón, cura teniente.

Índice toponímico de descripción:

- Comprende los ayllus: Aucho, Quevincha, Collana, Huanaco, Pataqueña, Machacoyo.

#### ÁREA DE CONTROL DE LA DESCRIPCIÓN

Norma: ISAD(G)

Nota del archivero: Brenda Purizaca Alvinos

Fecha de la descripción: 09 de octubre de 2012

Nota del actualizador: Carlos Zegarra Moretti

Fecha de la actualización: 16 de octubre de 2012

### MATRIMONIOS

#### ÁREA DE IDENTIFICACIÓN

Código de referencia: PER/APS/AH/LP/LIV/LM/01

Título: Libro de Matrimonios N° 01 de la Parroquia de Livitaca (1793-1824).

#### ÁREA DE CONTENIDO Y ESTRUCTURA

Breve descripción: Libro que contiene las inscripciones de las partidas de matrimonio de la Parroquia de Livitaca, que comprende del 26 de junio de 1793 al 22 de julio de 1824.

#### ÁREA DE CONDICIONES DE ACCESO Y UTILIZACIÓN

Índice onomástico de descripción:

- Pedro Moscoso, cura teniente.
- Lic. Pablo Puelles, cura teniente.
- Clemente de Vergara, cura propio.
- Eugenio Mendoza, cura teniente.
- Manuel Hernández, cura teniente.
- Dr. Marcos Palomino, cura propio.
- Pedro Palomino, cura teniente.
- José Mariano Domuntt Carrión, cura teniente.
- José Zaldívar, cura teniente.
- Fermín Aragón, cura teniente.
- Genaro Puelles, cura teniente.

Índice toponímico de descripción:

- Comprende los ayllus de: Aucho, Collana, Guanaco, Quivincha, Cotamatinta.

**ÁREA DE CONTROL DE LA DESCRIPCIÓN**

Norma: ISAD(G)

Nota del archivero: Brenda Purizaca Alvines

Fecha de la descripción: 09 de octubre de 2012

Nota del actualizador: Carlos Zegarra Moretti

Fecha de la actualización: 16 de octubre de 2012

ENTIERROS

**ÁREA DE IDENTIFICACIÓN**

Código de referencia: PER/APS/AH/LP/LIV/LE/01

Título: Libro de Entierros N° 01 de la Parroquia de Livitaca (1693-1743).

**ÁREA DE CONTENIDO Y ESTRUCTURA**

Breve descripción: Libro que contiene las inscripciones de las partidas de entierro de la Parroquia de Livitaca, que comprende del 29 de agosto de 1693 al 28 de febrero de 1743.

Alcance y contenido:

- Memorias de los entierros menores para reconocer lo que va cayendo de fábrica. 30 de julio de 1690 al 23 de octubre de 1720.

**ÁREA DE CONDICIONES DE ACCESO Y UTILIZACIÓN**

Índice onomástico de descripción:

- Joseph de Torres, cura propio.
- Luis Enriques, cura teniente.
- Juan de Avilés, cura teniente.
- Antonio Osorio, cura teniente.
- Juan Meléndez, cura propio.
- Joseph de Luna, cura teniente.
- Alejandro de Galdós, cura teniente.
- Antonio del Carpio, cura teniente.
- Bernabé Ramiro, cura teniente.
- Francisco Cornejo, cura propio.
- Juan Ramírez, cura propio.

Índice toponímico de descripción:

- Comprende los ayllus: Urallamoca, Sumto, Hanacllamoca, Urinsaya, Yamoca, Inga, Vilcacuri, Quevincha, Guanaco, Chuncarana, Pataqueña, Hanansaya, Collana, Huahuayhuasi, Totorá, Huancahuire, Saire, Chicnama, Hancocahua, Palla, Uchucarco.

#### ÁREA DE CONTROL DE LA DESCRIPCIÓN

Norma: ISAD(G)

Nota del archivero: Brenda Purizaca Alvines

Fecha de la descripción: 09 de octubre de 2012

Nota del actualizador: Carlos Zegarra Moretti

Fecha de la actualización: 16 de octubre de 2012

---

#### ÁREA DE IDENTIFICACIÓN

Código de referencia: PER/APS/AH/LP/LIV/LE/02

Título: Libro de Entierros N° 02 de la Parroquia de Livitaca (1762-1780).

#### ÁREA DE CONTENIDO Y ESTRUCTURA

Breve descripción: Libro que contiene las inscripciones de las partidas de entierro de la Parroquia de Livitaca, que comprende del 04 de noviembre de 1762 al 29 de octubre de 1780.

#### ÁREA DE CONDICIONES DE ACCESO Y UTILIZACIÓN

Índice onomástico de descripción:

- Felipe Soto Mayor, cura teniente.
- Clemente Zaldívar, cura teniente.
- Francisco Villagra, cura propio.
- Francisco Aragón, cura teniente.
- Joseph Santos de Aragón, cura teniente.
- Sebastián Rivera, cura teniente.
- Pablo Puelles, cura teniente.
- Vicente Taras, cura propio.
- Antoni García Cerrillo, cura teniente.

Índice toponímico de descripción:

- Comprende los ayllus de: Collana, Inga, Quevincha, Huanaco, Huahuaycocha.

#### ÁREA DE CONTROL DE LA DESCRIPCIÓN

Norma: ISAD(G)

Nota del archivero: Brenda Purizaca Alvines

Fecha de la descripción: 09 de octubre de 2012

Nota del actualizador: Carlos Zegarra Moretti

Fecha de la actualización: 16 de octubre de 2012

---

#### ÁREA DE IDENTIFICACIÓN

Código de referencia: PER/APS/AH/LP/LIV/LE/03

Título: Libro de Entierros N° 03 de la Parroquia de Livitaca (1811-1822).

#### ÁREA DE CONTENIDO Y ESTRUCTURA

Breve descripción: Libro que contiene las inscripciones de las partidas de entierro de la Parroquia de Livitaca, que comprende del 03 de enero de 1811 al 29 de enero de 1822.

Alcance y contenido:

- Presenta carátula principal: Libro de Entierros que corre desde el día 5 de enero de 1811, por el D.D Pedro Pascual Vernales.

#### ÁREA DE CONDICIONES DE ACCESO Y UTILIZACIÓN

Índice onomástico de descripción:

- Fermín Aragón, cura teniente.
- Pedro Pascual Vernales, cura propio.
- Marcos Palomino, cura propio.
- Fernando Ugarte, cura teniente.
- Genaro Puelles, cura teniente.

Índice toponímico de descripción:

- Comprende los ayllus: Aucho, Huanaco, Quevincha, Collana, Pataqueña, Machacoyo.

#### ÁREA DE CONTROL DE LA DESCRIPCIÓN

Norma: ISAD(G)

Nota del archivero: Brenda Purizaca Alvines

Fecha de la descripción: 09 de octubre de 2012

Nota del actualizador: Carlos Zegarra Moretti

Fecha de la actualización: 16 de octubre de 2012

---

#### ÁREA DE IDENTIFICACIÓN

Código de referencia: PER/APS/AH/LP/LIV/LE/04

Título: Libro de Entierros N° 04 de la Parroquia de Livitaca (1841-1854).

#### ÁREA DE CONTENIDO Y ESTRUCTURA

Breve descripción: Libro que contiene las inscripciones de las partidas de entierro de la Parroquia de Livitaca, que comprende del 23 de mayo de 1841 al 04 de noviembre de 1854.

#### ÁREA DE CONDICIONES DE ACCESO Y UTILIZACIÓN

Índice onomástico de descripción:

- Bernardo Calderón, cura propio.
- Vicente Gutiérrez, cura teniente.
- José Calixto Yábar, cura teniente.
- Santiago Palomino, cura teniente.
- Francisco Salas, cura teniente.
- Manuel de la Sosa, cura propio.
- Mario Jacinto Sánchez, cura teniente.
- Vicente Gutiérrez, cura teniente.

Índice toponímico de descripción:

- Comprende los ayllus de: Aucho, Huanaco, Quevincha, Collana.



**ÁREA DE CONTROL DE LA DESCRIPCIÓN**

Norma: ISAD(G)

Nota del archivero: Brenda Purizaca Alvines

Fecha de la descripción: 09 de octubre de 2012

Nota del actualizador: Carlos Zegarra Moretti

Fecha de la actualización: 16 de octubre de 2012

FÁBRICA

**ÁREA DE IDENTIFICACIÓN**

Código de referencia: PER/APS/AH/LP/LIV/LF/01

Título: Libro de Fábrica N° 01 de la Parroquia de Livitaca (1633-1656).

**ÁREA DE CONTENIDO Y ESTRUCTURA**

Breve descripción: Libro de Fábrica de la Parroquia de Livitaca, que comprende del 17 de agosto de 1633 al 18 de diciembre de 1656.

**ÁREA DE CONTROL DE LA DESCRIPCIÓN**

Norma: ISAD(G)

Nota del archivero: Brenda Purizaca Alvines

Fecha de la descripción: 10 de octubre de 2012

Nota del actualizador: Carlos Zegarra Moretti

Fecha de la actualización: 16 de octubre de 2012

**ÁREA DE IDENTIFICACIÓN**

Código de referencia: PER/APS/AH/LP/LIV/LF/02

Título: Libro de Fábrica N° 02 de la Parroquia de Livitaca (1841-1861).

**ÁREA DE CONTENIDO Y ESTRUCTURA**

Breve descripción: Libro de Fábrica de la Parroquia de Livitaca, que comprende del 01 de enero de 1841 al 08 de enero de 1861.

Alcance y contenido:

- Presenta carátula principal: Libro de Fabrica de los haberes de esta Santa Iglesia de Livitaca, hecho a 1° de Enero de 1841, por el Cura Bernardo Calderón, a contingencia de no haber recibido el libro de fábrica por haberse perdido en tiempo del Sr. Cura Dr. Echeneque. Bernardo Calderón.

**ÁREA DE CONDICIONES DE ACCESO Y UTILIZACIÓN**

Índice onomástico de descripción:

- Bernardo Calderón, cura propio.
- Vicente Gutiérrez, cura teniente.
- Manuel de la Sosa, cura propio.

#### ÁREA DE CONTROL DE LA DESCRIPCIÓN

Norma: ISAD(G)

Nota del archivero: Brenda Purizaca Alvines

Fecha de la descripción: 10 de octubre de 2012

Nota del actualizador: Carlos Zegarra Moretti

Fecha de la actualización: 16 de octubre de 2012

---

#### ÁREA DE IDENTIFICACIÓN

Código de referencia: PER/APS/AH/LP/LIV/LF/03

Título: Libro de Fábrica N° 03 de la Parroquia de Livitaca (1848-1873).

#### ÁREA DE CONTENIDO Y ESTRUCTURA

Breve descripción: Libro de Fábrica de la Parroquia de Livitaca, que comprende del 01 de setiembre de 1848 al 03 de marzo de 1873.

Alcance y contenido:

- Presenta carátula principal: Libro de Fábrica de la Santa Iglesia de Livitaca, hecho por el cura Don Bernardo Calderón, a consecuencia de haberse perdido el anterior en tiempo de su Cura el Doctor Don José María Echeneque y haberse descuidado sus sucesores Don Feijo y Don Segovia de la formación de un libro tan necesario se hizo este inventario a presencia del Juez de Paz Sindico, Ecónomo de la Iglesia y vecinos principales que presenciaron.

#### ÁREA DE CONDICIONES DE ACCESO Y UTILIZACIÓN

Índice onomástico de descripción:

- Bernardo Calderón, cura propio.
- Manuel de la Sosa, cura propio.

#### ÁREA DE CONTROL DE LA DESCRIPCIÓN

Norma: ISAD(G)

Nota del archivero: Brenda Purizaca Alvines

Fecha de la descripción: 10 de octubre de 2012

Nota del actualizador: Carlos Zegarra Moretti

Fecha de la actualización: 16 de octubre de 2012

---

#### ÁREA DE IDENTIFICACIÓN

Código de referencia: PER/APS/AH/LP/LIV/LF/04

Título: Libro de Fábrica N° 04 de la Parroquia de Livitaca (1905-1936).

#### ÁREA DE CONTENIDO Y ESTRUCTURA

Breve descripción: Libro de Fábrica de la Parroquia de Livitaca, que comprende del 25 de mayo de 1905 al 14 de enero de 1936.

Alcance y contenido:

- Presenta carátula principal (F. 1r): Libro de Fábrica de Ingresos y Egresos. De esta Doctrina de San Sebastián de Livitaca adquerida con las entradas de Fabrica que hizo comprar el que escribe de Sicuani de la casa de José Salomón y Hermanos, con tres soles y cincuenta centavos. Livitaca, 24 de noviembre de 1906. Fructuoso Molina. Ecónomo Fabriquero.
- Carta del 30 de diciembre de 1926 dirigida al Obispo de Cusco comunicándole un error aritmético de S/ 10.00 cometido por el Ecónomo Fructuoso Molina.
- Carta del 27 de mayo de 1936, escrita por Pedro C. Gonzales, dirigida al Obispo de la Diócesis donde se le pide su aprobación de los gastos hechos en la restauración del templo matriz.

**ÁREA DE CONTROL DE LA DESCRIPCIÓN**

Norma: ISAD(G)

Nota del archivero: Brenda Purizaca Alvines

Fecha de la descripción: 10 de octubre de 2012

Nota del actualizador: Carlos Zegarra Moretti

Fecha de la actualización: 16 de octubre de 2012

CORRESPONDENCIA

**ÁREA DE IDENTIFICACIÓN**

Código de referencia: PER/APS/AH/LP/LIV/CO/01

Título: Libro de Correspondencias N° 01 de la Parroquia de Livitaca (1933).

**ÁREA DE CONTENIDO Y ESTRUCTURA**

Breve descripción: Libro de Correspondencias de la Parroquia de Livitaca, que comprende del 02 de enero al 30 de diciembre de 1933.

Alcance y contenido:

- Presenta carátula principal (F. 1r): Legajo de 1933 de oficios recibidos. Livitaca, 31 de diciembre de 1933. P.C.G.
- Documento enviado el 02 de enero de 1933, por el Director General de Estadística pidiendo a la parroquia enviar el número de nacimientos, matrimonios y defunciones de los años de 1931 y 1932.
- Circulares enviadas por el Obispo a los párrocos, pidiéndoles distintos favores.
- Telégrafos del Estado.
- Documentos enviados por el Papa que contiene Instrucciones Pastorales acerca del Año Santo.
- Carta enviada por el rector de la Universidad Católica del Perú al párroco, pidiendo colecta de la iglesia parroquial y de los templos sufragáneos para el sostenimiento de la dicha universidad.
- Documentos emitidos por la Vicaria Capitular del Obispado del Cusco para el Párroco.

**ÁREA DE CONTROL DE LA DESCRIPCIÓN**

Norma: ISAD(G)

Nota del archivero: Brenda Purizaca Alvines

Fecha de la descripción: 09 de octubre de 2012

Nota del actualizador: Carlos Zegarra Moretti

Fecha de la actualización: 16 de octubre de 2012

---

## SAN SEBASTIÁN DE LLUSCO

BAUTIZOS

---

### ÁREA DE IDENTIFICACIÓN

Código de referencia: PER/APS/AH/LP/LLU/LB/01

Título: Libro de Bautizos N° 01 de la Parroquia de Llusco (1765-1784).

### ÁREA DE CONTENIDO Y ESTRUCTURA

Breve descripción: Libro que contiene las inscripciones de las partidas de bautizo de la Parroquia de Llusco, que comprende del 20 de marzo de 1765 al 07 de noviembre de 1784.

### ÁREA DE CONDICIONES DE ACCESO Y UTILIZACIÓN

Índice onomástico de descripción:

- Antonio Marvo, cura teniente.
- Francisco Javier Delgado, cura propio.
- Matías Indarazo, cura teniente.
- Juan Costilla, cura teniente.
- Melchor Castro, cura teniente.
- Fr. Ramón Gallegos, cura teniente.
- Manuel Mariano Álvarez, cura teniente.

Índice toponímico de descripción:

- Comprende los ayllus: Collana, Hilahui, Hancumarca, Llusco, Ilave.

### ÁREA DE CONTROL DE LA DESCRIPCIÓN

Norma: ISAD(G)

Nota del archivero: Brenda Purizaca Albines

Fecha de la descripción: 12 de octubre de 2012

Nota del actualizador: Carlos Zegarra Moretti

Fecha de la actualización: 23 de octubre de 2012

---

### ÁREA DE IDENTIFICACIÓN

Código de referencia: PER/APS/AH/LP/LLU/LB/02

Título: Libro de Bautizos N° 02 de la Parroquia de Llusco (1880-1910).

### ÁREA DE CONTENIDO Y ESTRUCTURA

Breve descripción: Libro que contiene las inscripciones de las partidas de bautizo de la Parroquia de Llusco, que comprende del 28 de noviembre de 1880 al 20 de marzo de 1910.

#### ÁREA DE CONDICIONES DE ACCESO Y UTILIZACIÓN

Índice onomástico de descripción:

- Sebastián Valdeiglesias, cura propio.

Índice toponímico de descripción:

- Comprende los ayllus: Jaquira, Patahuasi, Aquira, Llacchua, Llusco.

#### ÁREA DE CONTROL DE LA DESCRIPCIÓN

Norma: ISAD(G)

Nota del archivero: Brenda Purizaca Alvines

Fecha de la descripción: 12 de octubre de 2012

Nota del actualizador: Carlos Zegarra Moretti

Fecha de la actualización: 23 de octubre de 2012

## MATRIMONIOS

#### ÁREA DE IDENTIFICACIÓN

Código de referencia: PER/APS/AH/LP/LLU/LM/01

Título: Libro de Matrimonios N° 01 de la Parroquia de Llusco (1747-1803).

#### ÁREA DE CONTENIDO Y ESTRUCTURA

Breve descripción: Libro que contiene las inscripciones de las partidas de matrimonio de la Parroquia de Llusco, que comprende del 20 de febrero de 1747 al 15 de agosto de 1803.

Estructura y/o índice:

- Libro donde contiene de actas de matrimonios y bautizos.

#### ÁREA DE CONDICIONES DE ACCESO Y UTILIZACIÓN

Índice onomástico de descripción:

- Ambrosio de Mendoza, cura teniente.
- Miguel de Alvistery Aller, cura propio.
- Francisco Álvarez Moreno, cura teniente.
- Gabriel Gallegos, cura teniente.
- Dr. Juan Joseph de la Vega, cura propio.
- Antonio Mejía, cura teniente.
- Juan Costilla, cura teniente.
- Melchor de Castro, cura teniente.
- Juan de Dios Flores y Luque, cura propio.

Índice toponímico de descripción:

- Comprende los ayllus: Hancomarca, Collana, Llusco, Hilahui.

#### ÁREA DE CONTROL DE LA DESCRIPCIÓN

Norma: ISAD(G)

Nota del archivero: Brenda Purizaca Alvines

Fecha de la descripción: 12 de octubre de 2012

Nota del actualizador: Carlos Zegarra Moretti

Fecha de la actualización: 23 de octubre de 2012

---

#### ÁREA DE IDENTIFICACIÓN

Código de referencia: PER/APS/AH/LP/LLU/LM/02

Título: Libro de Matrimonios N° 02 de la Parroquia de Llusco (1782-1829).

#### ÁREA DE CONTENIDO Y ESTRUCTURA

Breve descripción: Libro que contiene las inscripciones de las partidas de matrimonio de la Parroquia de Llusco, que comprende del 03 de agosto de 1782 al 01 de setiembre de 1829.

Alcance y contenido:

- Contiene carátula principal: Libro de Casamientos del Pueblo de San Sebastián de Llusco que empieza a correr desde el día 3 de agosto de 1789.
- Entre los folios hay hojas pequeñas, tanto sueltas como cocidas al libro, que contiene partidas de matrimonios.

#### ÁREA DE CONDICIONES DE ACCESO Y UTILIZACIÓN

Índice onomástico de descripción:

- José Fernando de Gamarra, cura teniente.
- Joseph Gallegos, cura propio.
- Juan Costilla, cura teniente.
- Melchor de Castro, cura teniente.
- Ramón Gallegos, cura teniente.
- Mariano Quintanilla, cura teniente.
- Juan de Dios Cuba, cura teniente.
- Pedro Romero, cura teniente.
- Silvestre Márquez, cura teniente.

Índice toponímico de descripción:

- Comprende los ayllus: Ancomarca, Hilahui, Llusco, Collana.

#### ÁREA DE CONTROL DE LA DESCRIPCIÓN

Norma: ISAD(G)

Nota del archivero: Brenda Purizaca Alvines

Fecha de la descripción: 12 de octubre de 2012

Nota del actualizador: Carlos Zegarra Moretti

Fecha de la actualización: 23 de octubre de 2012

---

#### ÁREA DE IDENTIFICACIÓN

Código de referencia: PER/APS/AH/LP/LLU/LM/03

Título: Libro de Matrimonios N° 03 de la Parroquia de Llusco (1804-1826).

#### ÁREA DE CONTENIDO Y ESTRUCTURA

Breve descripción: Libro que contiene las inscripciones de las partidas de matrimonio de la Parroquia de Llusco, que comprende del 02 de mayo de 1804 al 09 de setiembre de 1826.

Alcance y contenido:

- Solicitud de divorcio por motivo de maltrato físico del esposo hacia la esposa. 05 de mayo de 1923.
- Certificado de matrimonio de Quiñota, fechado en 1944.
- Folio suelto uno se halla por parte central del libro.

#### ÁREA DE CONDICIONES DE ACCESO Y UTILIZACIÓN

Índice onomástico de descripción:

- Juan de Dios, cura teniente.
- Juan Costilla, cura teniente.
- Miguel de Cuyutupa, cura teniente.

Índice toponímico de descripción:

- Comprende los ayllus: Hancomarca, Collana, Llusco, Hilahui.

#### ÁREA DE CONTROL DE LA DESCRIPCIÓN

Norma: ISAD(G)

Nota del archivero: Brenda Purizaca Alvines

Fecha de la descripción: 13 de febrero de 2012

---

#### ÁREA DE IDENTIFICACIÓN

Código de referencia: PER/APS/AH/LP/LLU/LM/04

Título: Libro de Matrimonios N° 03 de la Parroquia de Colquemarca (1839-1845).

#### ÁREA DE CONTENIDO Y ESTRUCTURA

Breve descripción: Libro que contiene las inscripciones de las partidas de bautizo de la Parroquia de Colquemarca, que comprende del 28 de noviembre de 1839 al 16 de julio de 1845.

Estructura y/o índice:

- Inscripciones no ordenadas cronológicamente.
- Un folio suelto con dos sellos. Mes de agosto de 1836.

Alcance y contenido:

- Folio suelto: solicitud matrimonial. Llusco, 02 de diciembre de 1834. Folio 18.
- Folio suelto: dispensa matrimonial. Cusco, 18 de octubre de 1844. Folio 29r.

#### ÁREA DE CONDICIONES DE ACCESO Y UTILIZACIÓN

Índice onomástico de descripción:

- Tomas Silvestre Márquez, cura teniente.
- Manuel Silvestre Flores, cura teniente.



Índice toponímico de descripción:

- Comprende los ayllus: Llusco, Collana, Hancomarca, Hilahui.

#### ÁREA DE CONTROL DE LA DESCRIPCIÓN

Norma: ISAD(G)

Nota del archivero: Lizby Magdalena Flores Campos

Fecha de la descripción: 04 de octubre de 2012

Nota de la actualización: Carlos Zegarra Moretti

Fecha de la actualización: 29 de octubre de 2012

---

#### ÁREA DE IDENTIFICACIÓN

Código de referencia: PER/APS/AH/LP/LLU/LM/05

Título: Libro de Matrimonios N° 04 de la Parroquia de Llusco (1880-1895).

#### ÁREA DE CONTENIDO Y ESTRUCTURA

Breve descripción: Libro que contiene las inscripciones de las partidas de matrimonio de la Parroquia de Llusco, que comprende del 13 de octubre de 1880 al 10 de julio de 1895.

#### ÁREA DE CONDICIONES DE ACCESO Y UTILIZACIÓN

Índice onomástico de descripción:

- Sebastián Valdeiglesias, cura propio.

Índice toponímico de descripción:

- Comprende los ayllus: Llusco.

#### ÁREA DE CONTROL DE LA DESCRIPCIÓN

Norma: ISAD(G)

Nota del archivero: Brenda Purizaca Alvines

Fecha de la descripción: 12 de octubre de 2012

Nota del actualizador: Carlos Zegarra Moretti

Fecha de la actualización: 23 de octubre de 2012

---

ENTIERROS

---

**ÁREA DE IDENTIFICACIÓN**

Código de referencia: PER/APS/AH/LP/LLU/LE/01

Título: Libro de Entierros N° 01 de la Parroquia de Llusco (1676-1752).

**ÁREA DE CONTENIDO Y ESTRUCTURA**

Breve descripción: Libro que contiene las inscripciones de las partidas de entierro de la Parroquia de Llusco, que comprende 07 de octubre de 1676 al 30 de octubre de 1752.

**ÁREA DE CONDICIONES DE ACCESO Y UTILIZACIÓN**

Índice onomástico de descripción:

- Juan de Herrera y Castro, cura propio.
- Francisco Bello de la Cuba, cura teniente.
- Juan Manuel Carvajal y Ugarte, cura propio.
- Tomás Mari, cura propio.
- Marcelo Portugal, cura teniente.
- Diego de Castañeda, cura teniente.
- Miguel Alvistery Aller, cura propio.

Índice toponímico de descripción:

- Comprende los ayllus: Llusco, Collana, Hancomarca, Hilahui.

**ÁREA DE CONTROL DE LA DESCRIPCIÓN**

Norma: ISAD(G)

Nota del archivero: Brenda Purizaca Alvines

Fecha de la descripción: 12 de octubre de 2012

Nota del actualizador: Carlos Zegarra Moretti

Fecha de la actualización: 23 de octubre de 2012

---

**ÁREA DE IDENTIFICACIÓN**

Código de referencia: PER/APS/AH/LP/LLU/LE/02

Título: Libro de Entierros N° 02 de la Parroquia de Llusco (1753-1770).

**ÁREA DE CONTENIDO Y ESTRUCTURA**

Breve descripción: Libro que contiene las inscripciones de las partidas de entierro de la Parroquia de Llusco, que comprende 27 de julio de 1753 al 02 de noviembre de 1770.

**ÁREA DE CONDICIONES DE ACCESO Y UTILIZACIÓN**

Índice onomástico de descripción:

- Pedro Moscoso, cura teniente.
- Antonio Moza, cura teniente.

- Matías Indaraso, cura teniente.
- Francisco Xavier Delgado, cura propio.
- Antonio Mejía, cura teniente.

Índice toponímico de descripción:

- Comprende los ayllus: Llusco, Hancomarca, Hilahui, Collana.

#### ÁREA DE CONTROL DE LA DESCRIPCIÓN

Norma: ISAD(G)

Nota del archivero: Brenda Purizaca Alvines

Fecha de la descripción: 12 de octubre de 2012

Nota del actualizador: Carlos Zegarra Moretti

Fecha de la actualización: 23 de octubre de 2012

---

#### ÁREA DE IDENTIFICACIÓN

Código de referencia: PER/APS/AH/LP/LLU/LE/03

Título: Libro de Entierros N° 03 de la Parroquia de Llusco (1771-1786).

#### ÁREA DE CONTENIDO Y ESTRUCTURA

Breve descripción: Libro que contiene las inscripciones de las partidas de entierro de la Parroquia de Llusco, que comprende del 12 de abril de 1771 al 07 de mayo de 1786.

#### ÁREA DE CONDICIONES DE ACCESO Y UTILIZACIÓN

Índice onomástico de descripción:

- Francisco Xavier Delgado, cura propio.
- Pedro Moscoso, cura teniente.
- Felipe Holguín, cura teniente.
- Pedro Juan de Luna, cura teniente.
- Antonio Mejía, cura teniente.
- Matías Indarazo, cura teniente.
- Joaquín Guzmán, cura teniente.
- Manuel Mariano Álvarez, cura teniente.
- Juan Costilla, cura teniente.

Índice toponímico de descripción:

- Comprende los ayllus: Llusco, Hancomarca, Collana, Hilahui.

#### ÁREA DE CONTROL DE LA DESCRIPCIÓN

Norma: ISAD(G)

Nota del archivero: Brenda Purizaca Alvines

Fecha de la descripción: 12 de octubre de 2012

Nota del actualizador: Carlos Zegarra Moretti

Fecha de la actualización: 23 de octubre de 2012

---

#### ÁREA DE IDENTIFICACIÓN

Código de referencia: PER/APS/AH/LP/LLU/LE/04

Título: Libro de Entierros N° 04 de la Parroquia de Llusco (1780-1840).

#### ÁREA DE CONTENIDO Y ESTRUCTURA

Breve descripción: Libro que contiene las inscripciones de las partidas de entierro de la Parroquia de Llusco, que comprende 15 de febrero de 1780 al 11 de noviembre de 1840.

#### ÁREA DE CONDICIONES DE ACCESO Y UTILIZACIÓN

Índice onomástico de descripción:

- Francisco Xavier Delgado, cura propio.
- Pedro Moscoso, cura teniente.
- Manuel Mariano Álvarez, cura teniente.
- Matías Indarazo, cura teniente.
- Juan de Dios Flores, cura propio.
- Juan Costilla, cura teniente.
- Melchor Castro, cura teniente.
- Josep Joaquín Guzmán, cura teniente.
- Ramón Gallegos, cura teniente.
- Manuel Santos León, cura teniente.

Índice toponímico de descripción:

- Comprende los ayllus: Collana, Hilahui, Llusco, Hancamarca.

#### ÁREA DE CONTROL DE LA DESCRIPCIÓN

Norma: ISAD(G)

Nota del archivero: Brenda Purizaca Alvines

Fecha de la descripción: 12 de octubre de 2012

Nota del actualizador: Carlos Zegarra Moretti

Fecha de la actualización: 23 de octubre de 2012

---

#### ÁREA DE IDENTIFICACIÓN

Código de referencia: PER/APS/AH/LP/LLU/LE/05

Título: Libro de Entierros N° 05 de la Parroquia de Llusco (1824-1862).

#### ÁREA DE CONTENIDO Y ESTRUCTURA

Breve descripción: Libro que contiene las inscripciones de las partidas de entierro de la Parroquia de Llusco, que comprende 05 de agosto de 1824 hasta el 20 de noviembre de 1862.

#### ÁREA DE CONDICIONES DE ACCESO Y UTILIZACIÓN

Índice onomástico de descripción:

- Silvestre Márquez, cura teniente.

Índice toponímico de descripción:

- Comprende los ayllus: Collana, Hilahui, Llusco, Hancamarca.

**ÁREA DE CONTROL DE LA DESCRIPCIÓN**

Norma: ISAD(G)

Nota del archivero: Brenda Purizaca Alvines

Fecha de la descripción: 12 de octubre de 2012

Nota del actualizador: Carlos Zegarra Moretti

Fecha de la actualización: 23 de octubre de 2012

---

FÁBRICA

---

**ÁREA DE IDENTIFICACIÓN**

Código de referencia: PER/APS/AH/LP/LLU/LF/01

Título: Libro de Fábrica N° 01 de la Parroquia de Llusco (1687-1771).

**ÁREA DE CONTENIDO Y ESTRUCTURA**

Breve descripción: Libro de Fábrica de la Parroquia de Llusco, que comprende del 30 de julio de 1687 al 03 de junio de 1771.

**ÁREA DE CONDICIONES DE ACCESO Y UTILIZACIÓN**

Índice onomástico de descripción:

- Miguel Alvistery Aller, cura propio.
- Juan Manuel Carvajal y Ugarte, cura propio.

**ÁREA DE CONTROL DE LA DESCRIPCIÓN**

Norma: ISAD(G)

Nota del archivero: Brenda Purizaca Alvines

Fecha de la descripción: 12 de octubre de 2012

Nota del actualizador: Carlos Zegarra Moretti

Fecha de la actualización: 23 de octubre de 2012

---

**ÁREA DE IDENTIFICACIÓN**

Código de referencia: PER/APS/AH/LP/LLU/LF/02

Título: Libro de Fábrica N° 02 de la Parroquia de Llusco (1751-1946).

**ÁREA DE CONTENIDO Y ESTRUCTURA**

Breve descripción: Libro de Fábrica de la Parroquia Llusco, que comprende del 27 de junio de 1751 al 29 de marzo de 1946.

**ÁREA DE CONDICIONES DE ACCESO Y UTILIZACIÓN**

Índice onomástico de descripción:

- Miguel Alvistery Aller, cura propio.
- Francisco Xavier Delgado, cura propio.

**ÁREA DE CONTROL DE LA DESCRIPCIÓN**

Norma: ISAD(G)

Nota del archivero: Brenda Purizaca Alvines

Fecha de la descripción: 12 de octubre de 2012

Nota del actualizador: Carlos Zegarra Moretti

Fecha de la actualización: 23 de octubre de 2012

---

# SAN JUAN BAUTISTA DE QUIÑOTA

BAUTIZOS

---

## ÁREA DE IDENTIFICACIÓN

Código de referencia: PER/APS/AH/LP/QUI/LB/01

Título: Libro de Bautizos N° 01 de la Parroquia de Quiñota (1863-1879).

## ÁREA DE CONTENIDO Y ESTRUCTURA

Breve descripción: Libro que contiene las inscripciones de las partidas de bautizo de la Parroquia de Quiñota, que comprende del 01 de enero de 1863 al 29 de junio de 1879.

Alcance y contenido:

- Presenta carátula principal: Libro en que se asientan las partidas de bautismos que corre desde el 1° de enero de 1863. Puesto por su cura D.D. Gavino Negrón en esta doctrina del glorioso precursor San Juan Bautista de Quiñota.

## ÁREA DE CONDICIONES DE ACCESO Y UTILIZACIÓN

Índice onomástico de descripción:

- José Gavino Negrón, cura propio.
- Sebastián Valdeiglesias, cura propio.

Índice toponímico de descripción:

- Comprende los ayllus: Collana, Pumallacta, Ata, Puma, Llusco, llave, Hanccomarca, Quiñota.

## ÁREA DE CONTROL DE LA DESCRIPCIÓN

Norma: ISAD(G)

Nota del archivero: Jazmín Ruiz Ávila

Fecha de la descripción: 02 de octubre de 2012

Nota del actualizador: Carlos Zegarra Moretti

Fecha de la actualización: 26 de octubre de 2012

---

ENTIERROS

---

**ÁREA DE IDENTIFICACIÓN**

Código de referencia: PER/APS/AH/LP/QUI/LE/01

Título: Libro de Entierros N° 01 de la Parroquia de Quiñota (1863-1879).

**ÁREA DE CONTENIDO Y ESTRUCTURA**

Breve descripción: Libro que contiene las inscripciones de las partidas de entierro de la Parroquia de Quiñota, que comprende del 18 de junio de 1863 al 22 de enero de 1879.

Alcance y contenido:

- Presenta carátula principal: Libro de entierros de esta doctrina de San Juan de Quiñota puesto por su cura D.D. José Gavino Negrón en el año 1863.

**ÁREA DE CONDICIONES DE ACCESO Y UTILIZACIÓN**

Índice onomástico de descripción:

- José Gavino Negrón, cura propio.
- Juan Bautista, cura propio.
- Manuel Vengoa, cura teniente.
- Sebastián Valdeiglesias, cura propio.

Índice toponímico de descripción:

- Comprende los ayllus: Collana, Llusco, Hancamarca, Pomallacta, Ilave,

**ÁREA DE CONTROL DE LA DESCRIPCIÓN**

Norma: ISAD(G)

Nota del archivero: Jazmín Ruiz Ávila

Fecha de la descripción: 02 de octubre de 2012

Nota del actualizador: Carlos Zegarra Moretti

Fecha de la actualización: 26 de octubre de 2012

---



## PURÍSIMA CONCEPCIÓN DE VELILLE

### BAUTIZOS

---

#### ÁREA DE IDENTIFICACIÓN

Código de referencia: PER/APS/AH/LP/VEL/LB/01

Título: Libro de Bautizos N° 01 de la Parroquia de Velille (1852-1873).

#### ÁREA DE CONTENIDO Y ESTRUCTURA

Breve descripción: Libro que contiene las inscripciones de las partidas de bautizo de la Parroquia de Velille, que comprende del 18 de agosto de 1852 al 13 de agosto de 1873.

#### ÁREA DE CONDICIONES DE ACCESO Y UTILIZACIÓN

Índice onomástico de descripción:

- Rudesindo Pinto, cura propio.
- Juan de la Cruz Vera, cura teniente.

#### ÁREA DE CONTROL DE LA DESCRIPCIÓN

Norma: ISAD(G)

Nota del archivero: Lizby Magdalena Flores Campos

Fecha de la descripción: 17 de setiembre de 2012

Nota del actualizador: Carlos Zegarra Moretti

Fecha de la descripción: 23 de octubre de 2012

---

### INVENTARIOS

---

#### ÁREA DE IDENTIFICACIÓN

Código de referencia: PER/APS/AH/LP/VEL/LI/01

Título: Libro de Inventarios N° 01 de la Parroquia de Velille (1913-1993).

#### ÁREA DE CONTENIDO Y ESTRUCTURA

Breve descripción: Libro que contiene los inventarios de la Parroquia de Velille, que comprende del 24 de febrero de 1913 al 02 de setiembre de 1993.

Alcance y contenido:

- Presenta carátula principal (F. 1r): En esta fecha de 24 de febrero de 1913 se copió a este libro los inventarios de las alhajas, plata labrada y demás ornamentos de esta Iglesia de Velille por estar el anterior libro enteramente destrozado e indecente como queda archivado para su comparación; esto por el unánime consentimiento de todos los vecinos y párroco.

- Revisión formal de todos los bienes e intereses de la Iglesia de Velille según el inventario anterior copiado y autorizado por los párrocos Lucas Vera, Maximiliano Astete, Fermín Flores y José M. Pilares y demás, aumentando las nuevas piezas no asentadas. 13 de enero de 1914. Folio 5r.
- Revisión de todos los bienes que están asentados en este libro de inventario. Velille, 26 de julio de 1914. Folio 5v.
- Revisión de las piezas que constan en este libro de inventario en una reunión presenciada por autoridades y vecinos, observándose que los bienes están completos, pero que faltan los que residen en poder de otras personas. 18 de setiembre de 1916. Folio 7r.
- Auto enviado por el delegado y visitador principal del obispo de la diócesis, Leonardo García para aumentar bienes que no constan en este libro de inventario. 09 de julio de 1930. Folio 9.
- Declaración de los nuevos bienes que posee esta iglesia por el vicario, León E. Ciprian. 11 de agosto de 1932. Folios 11-14r.
- Revisión de los nuevos bienes en cumplimiento a la disposición de la curia diocesana. 18 de febrero de 1927. Folios 15-18.
- Acta de declaración de que la Hacienda Muyuma fue donada en favor de la Iglesia Parroquial de Velille. 10 de febrero de 1938. Folio 20.
- Recuento del ganado que habita en la Hacienda Muyuma de la Iglesia de Velille. 15 de febrero de 1938. Folio 21.
- Informe en guarda del interés de la hacienda Muyuma, propiedad de la Iglesia de Velille. 1938. Folios 22-23.
- Oficio de revisión y aprobación del libro de inventario de Hacienda Muyuma. 20 de enero de 1939. Folios 26-27r.
- Oficio de disposiciones tras la revisión del informe del libro de inventario de la hacienda Muyuma. 08 de febrero de 1939. Folio 27v.
- Entrega de los enseres de esta Iglesia del ex ecónomo, Ángel Soto a Sebastián Almirón, nuevo ecónomo de esta doctrina. 24 de enero de 1940. Folio 38v.
- Acta de cumplimiento a la resolución de la autoridad arzobispal de 18 de agosto de 1952 en la Hacienda Muyuma. 12 de enero de 1953. Folios 47-48.
- Entrega de los bienes de esta parroquia al nuevo ecónomo. 20 de enero de 1953. Folio 49.
- Entrega del ganado vacuno y ovejuno de la hacienda de Muyuma por Felipe Danz a Leónidas Hinojosa. 13 de diciembre de 1958. Folio 51r.
- Acta del recuento de los enseres recuperados de la iglesia tras el incendio ocurrido el 12 de octubre de 1961. 17 de octubre de 1961. Folios 51-53.
- Acta del conteo del ganado vacuno y lanar de la hacienda Muyuma. 04 de febrero de 1966. Folio 54r.
- Acta de declaración del cura Pío Huamán quien se hará cargo desde ahora del ganado. 15 de agosto de 1967. Folio 55r.
- Inventario de esta iglesia al nuevo ecónomo por el renunciante ecónomo Elías Huamán. 08 de enero de 1972. Folio 58r.
- Acta de anulación de la fecha de los enseres de esta iglesia. 22 de mayo de 1972. Folio 58v.
- Entrega de los enseres de esta iglesia por Elías Huamán a Lorenzo Góngora, nuevo ecónomo. 23 de mayo de 1972. Folio 59r.
- Documento de despedida de esta parroquia del renunciante Elías Huamán. Folio 68.

#### ÁREA DE CONTROL DE LA DESCRIPCIÓN

Norma: ISAD(G)

Nota del archivero: Lizby Magdalena Flores Campos

Fecha de la descripción: 17 de setiembre de 2012

Nota del actualizador: Carlos Zegarra Moretti

Fecha de la descripción: 23 de octubre de 2012

**ÁREA DE IDENTIFICACIÓN**

Código de referencia: PER/APS/AH/LP/VEL/DI/01

Título: Libro Diverso N° 01 de la Parroquia de Velille (1960-2001).

**ÁREA DE CONTENIDO Y ESTRUCTURA**

Breve descripción: Libro Diverso de la Parroquia de Velille, que comprende del mes de mayo de 1960 al de julio de 2001.

Estructura y/o índice:

- Inscripciones ordenadas cronológicamente.

Alcance y contenido:

- Recibos de los impuestos a los predios rústicos – Ministerio de Hacienda y Comercio (Superintendencia de Contribuciones). Chumbivilcas, mayo de 1960. Folios 2-15.
- Documento mimeografiado: Declaración jurada de cuotas obrero-patronales correspondiente al primer semestre 1972. Chumbivilcas, 27 de julio de 1972. Folio 16.
- Certificado de pago del Fondo de Jubilación Obrera Ley N° 13640 Caja Nacional de Seguro Social Obrero – Banco de la Nación (1972) Folios 17-20.
- Carta de renuncia irrevocable al cargo de Ecónomo por Masías Mendoza Mendoza, quien indica que por razones de edad y de mudanza a la ciudad de Cusco ya no puede seguir asumiendo tal cargo. Velille, 29 de noviembre de 1989. Folio 21.
- Ambas fojas sobre el plano de la plata de la parroquia de Velille hecha por el ingeniero Jaime Prieto Aguirre. 20 de julio de 1991. Folios 22-23.
- Citación a autoridades y pueblo en general para entregar lo enseres del pueblo al nuevo ecónomo Santiago Delgado Trelles por parte del ecónomo saliente Matías Mendoza Mendoza. Velille, 31 de agosto de 1993. Folio 24.
- Requerimiento en el que Matías Mendoza Mendoza pide al nuevo ecónomo presentarse a la entrega de los enseres pertenecientes al templo de los que él estuvo a cargo. 31 de agosto de 1993. Folio 25.
- Oficio para el gobernador distrital por parte del Consejo Parroquial en el que se le invita a la entrega de los enseres pertenecientes a la iglesia al nuevo ecónomo por parte de Matías Mendoza Mendoza, ex-ecónomo. 31 de agosto de 1993. Folio 26.
- Documento- Propuesta en el que se pide cambiar el terreno de la parroquia (antigua casa rural) al terreno del centro inicial que cuenta con más espacios. Velille, 16 de noviembre de 1994. Folio 27.
- Oficio que contiene la lista del “Folder de la parroquia de Velille”. Julio de 2001. Folio 28.

**ÁREA DE CONTROL DE LA DESCRIPCIÓN**

Norma: ISAD(G)

Nota del archivero: Lizby Magdalena Flores Campos

Fecha de la descripción: 17 de setiembre de 2012

Nota del actualizador: Carlos Zegarra Moretti

Fecha de la descripción: 23 de octubre de 2012



PROVINCIA DE ESPINAR

*Santa Ana de Yauri*

*San Lorenzo de Condoroma*

*San Juan Bautista de Coporaque*

*San Pedro de Occoruro*

*Santa Lucía de Pichigua*



## SANTA ANA DE YAURI

BAUTIZOS

---

### ÁREA DE IDENTIFICACIÓN

Código de referencia: PER/APS/AH/LP/YAU/LB/01

Título: Libro de Bautizos N° 01 de la Parroquia de Yauri (1726-1757).

### ÁREA DE CONTENIDO Y ESTRUCTURA

Breve descripción: Libro que contiene las inscripciones de las partidas de bautizo de la Parroquia de Yauri, que comprende del 06 de enero de 1726 al 04 de febrero de 1757.

Alcance y contenido:

- Presenta carátula principal (F. 1r): Este libro en que se asientan los bautizados en este pueblo de Yauri se empieza este año de mil setecientos veinte y seis siendo cura propio el Doctor don Lorenzo Munive vicario de esta Provincia y comisario de la Santa Cruzada en ella. Constan también en este libro a f.36 las partidas de los confirmados.
- Auto de la visita pastoral realizada por Mons. Bernardo Serrada, obispo de Cusco. Se realizan confirmaciones. 12 de octubre de 1728. Folio 36v.

### ÁREA DE CONDICIONES DE ACCESO Y UTILIZACIÓN

Índice onomástico de descripción:

- B. Nicolás Macuaga, cura teniente.
- Dr. Lorenzo Munive, cura propio.
- Lic. Pedro de Agüero, cura teniente.

Índice toponímico de descripción:

- Comprende los ayllus: Cama, Anta, Ccoto, Huarca, Marquiri, Hanansaya, Visa, Suero, Collana.

### ÁREA DE CONTROL DE LA DESCRIPCIÓN

Norma: ISAD(G)

Nota del archivero: Fredy Choquetocro Mamani

Fecha de la descripción: 26 de setiembre de 2012

Nota del actualizador: Carlos Zegarra Moretti

Fecha de la actualización: 25 de octubre de 2012

---

### ÁREA DE IDENTIFICACIÓN

Código de referencia: PER/APS/AH/LP/YAU/LB/02

Título: Libro de Bautizos N° 02 de la Parroquia de Yauri (1739-1746).

### ÁREA DE CONTENIDO Y ESTRUCTURA

Breve descripción: Libro que contiene las inscripciones de las partidas de bautizo de la Parroquia de Yauri, que comprende del 04 de abril de 1739 al 06 de enero de 1746.

#### ÁREA DE CONDICIONES DE ACCESO Y UTILIZACIÓN

Índice onomástico de descripción:

- Dr. Lorenzo Munive, cura propio (1739-1743).
- Lic. Pedro de Agüero, cura teniente.
- Br. Nicolás Macuaga, cura teniente.

Índice toponímico de descripción:

- Comprende los ayllus: Huarca, Ccoto, Hanansaya, Anta, Marquiri, Cama, Visa, Collana, Suero.

#### ÁREA DE CONTROL DE LA DESCRIPCIÓN

Norma: ISAD(G)

Nota del archivero: Fredy Choquetocro Mamani

Fecha de la descripción: 26 de setiembre de 2012

Nota del actualizador: Carlos Zegarra Moretti

Fecha de la actualización: 25 de octubre de 2012

---

#### ÁREA DE IDENTIFICACIÓN

Código de referencia: PER/APS/AH/LP/YAU/LB/03

Título: Libro de Bautizos N° 03 de la Parroquia de Yauri (1746-1749).

#### ÁREA DE CONTENIDO Y ESTRUCTURA

Breve descripción: Libro que contiene las inscripciones de las partidas de bautizo de la Parroquia de Yauri, que comprende del 04 de noviembre de 1746 al 02 de febrero de 1749.

#### ÁREA DE CONDICIONES DE ACCESO Y UTILIZACIÓN

Índice onomástico de descripción:

- Juan Bonifacio Nieto y Silva, cura teniente.
- Justo Pastor Martínez, cura propio.
- Fr. Agustín Joseph Reinoso, cura teniente.
- Fr. Agustín Antonio Pitay, cura encargado.
- Joseph de Peñalba, cura interino.
- Francisco de Salas, cura interino.
- Br. Joseph de la Cuba, cura teniente.
- Marcelo Portugal, cura teniente.
- Diego de Ugarte, cura propio.
- Gaspar de León, cura teniente.

Índice toponímico de descripción:

- Comprende los ayllus: Huarca, Cama, Hanansaya, Anta, Marquiri, Ccoto, Visa, Suero, Huiza.

#### ÁREA DE CONTROL DE LA DESCRIPCIÓN

Norma: ISAD(G)

Nota del archivero: Fredy Choquetocro Mamani

Fecha de la descripción: 26 de setiembre de 2012



Nota del actualizador: Carlos Zegarra Moretti

Fecha de la actualización: 25 de octubre de 2012

---

#### ÁREA DE IDENTIFICACIÓN

Código de referencia: PER/APS/AH/LP/YAU/LB/04

Título: Libro de Bautizos N° 04 de la Parroquia de Yauri (1749-1760).

#### ÁREA DE CONTENIDO Y ESTRUCTURA

Breve descripción: Libro que contiene las inscripciones de las partidas de bautizo de la Parroquia de Yauri, que comprende del 02 de febrero de 1749 al 21 de setiembre de 1760.

#### ÁREA DE CONDICIONES DE ACCESO Y UTILIZACIÓN

Índice onomástico de descripción:

- Gaspar de León, cura teniente.
- Diego Ugarte, cura propio (1749 al 1754).
- Martín de Luna, cura teniente.
- Alejandro de Chávez, cura teniente.
- Dr. Justo Martínez, cura propio (1755 al 1760).
- Juan Bonifacio Nieto y Silva, cura teniente.

Índice toponímico de descripción:

- Comprende los ayllus: Cama, Collana, Anta, Coto, Urinsaya, Visa, Marquiri, Suero, Hanansaya, Huarca.

#### ÁREA DE CONTROL DE LA DESCRIPCIÓN

Norma: ISAD(G)

Nota del archivero: Fredy Choquetocro Mamani

Fecha de la descripción: 27 de setiembre de 2012

Nota del actualizador: Carlos Zegarra Moretti

Fecha de la actualización: 25 de octubre de 2012

---

#### ÁREA DE IDENTIFICACIÓN

Código de referencia: PER/APS/AH/LP/YAU/LB/05

Título: Libro de Bautizos N° 05 de la Parroquia de Yauri (1760-1765).

#### ÁREA DE CONTENIDO Y ESTRUCTURA

Breve descripción: Libro que contiene las inscripciones de las partidas de bautizo de la Parroquia de Yauri, que comprende del 15 octubre de 1760 al 26 de julio de 1765.

#### ÁREA DE CONDICIONES DE ACCESO Y UTILIZACIÓN

Índice onomástico de descripción:

- Juan Bonifacio Nieto y Silva, cura teniente.
- Dr. Justo Pastor Martínez, cura propio (1760 al 1765).

Índice toponímico de descripción:

- Comprende los ayllus: Anta, Huisa, Cama, Marquiri, Hanansaya, Huarca, Collana, Suero, Ccoto, Visa, Urinsaya.

**ÁREA DE CONTROL DE LA DESCRIPCIÓN**

Norma: ISAD(G)

Nota del archivero: Fredy Choquetocro Mamani

Fecha de la descripción: 27 de setiembre de 2012

Nota del actualizador: Carlos Zegarra Moretti

Fecha de la actualización: 25 de octubre de 2012

---

**ÁREA DE IDENTIFICACIÓN**

Código de referencia: PER/APS/AH/LP/YAU/LB/06

Título: Libro de Bautizos N° 06 de la Parroquia de Yauri (1765-1769).

**ÁREA DE CONTENIDO Y ESTRUCTURA**

Breve descripción: Libro que contiene las inscripciones de las partidas de bautizo de la Parroquia de Yauri, que comprende del 22 de setiembre de 1765 al 12 de febrero de 1769.

**ÁREA DE CONDICIONES DE ACCESO Y UTILIZACIÓN**

Índice onomástico de descripción:

- Lic. Juan Bonifacio Nieto y Silva, cura teniente.
- Dr. Justo Pastor Martínez, cura propio (1765-1769).

Índice toponímico de descripción:

- Comprende los ayllus: Suero, Huisa, Collana, Huarca, Hanansaya, Marquiri, Anta, Ccoto, Cama, Urinsaya.

**ÁREA DE CONTROL DE LA DESCRIPCIÓN**

Norma: ISAD(G)

Nota del archivero: Fredy Choquetocro Mamani

Fecha de la descripción: 27 de setiembre de 2012

Nota del actualizador: Carlos Zegarra Moretti

Fecha de la actualización: 25 de octubre de 2012

---

**ÁREA DE IDENTIFICACIÓN**

Código de referencia: PER/APS/AH/LP/YAU/LB/07

Título: Libro de Bautizos N° 07 de la Parroquia de Yauri (1810-1819).

**ÁREA DE CONTENIDO Y ESTRUCTURA**

Breve descripción: Libro que contiene las inscripciones de las partidas de bautizo de la Parroquia de Yauri, que comprende del 14 de enero de 1810 al 29 de diciembre de 1819.

**ÁREA DE CONDICIONES DE ACCESO Y UTILIZACIÓN**

Índice onomástico de descripción:

- Dr. Claudio Vicente Aragón, cura propio (1810 al 1817).
- Fr. Francisco Bárcena, cura teniente.
- Miguel Diez de Medina, cura teniente.
- José Antonio Ortiz de Aragón, cura teniente.

- Cristóbal Salas y Valdés, cura teniente.
- Br. Martín Domingo de Aragón, cura teniente.
- Dr. Claudio Vicente Aragón, cura propio.
- Fr. Damián Bolívar, cura teniente.
- Pedro Joseph de Leiva, cura propio (1817 al 1819).
- Mariano de Necochea, cura teniente.

Índice toponímico de descripción:

- Comprende los ayllus: Guarca, Huisa, Anta, Collana, Ccoto, Marquiri, Hanansaya, Visa, Suero, Cama.

#### ÁREA DE CONTROL DE LA DESCRIPCIÓN

Norma: ISAD(G)

Nota del archivero: Fredy Choquetocro Mamani

Fecha de la descripción: 27 de setiembre de 2012

Nota del actualizador: Carlos Zegarra Moretti

Fecha de la actualización: 25 de octubre de 2012

---

#### ÁREA DE IDENTIFICACIÓN

Código de referencia: PER/APS/AH/LP/YAU/LB/08

Título: Libro de Bautizos N° 08 de la Parroquia Yauri (182-1822).

#### ÁREA DE CONTENIDO Y ESTRUCTURA

Breve descripción: Libro que contiene las inscripciones de las partidas de bautizo de la Parroquia de Yauri, que comprende del 01 de enero de 1820 al 07 de abril de 1822.

#### ÁREA DE CONDICIONES DE ACCESO Y UTILIZACIÓN

Índice onomástico de descripción:

- Calixto Miranda, cura teniente.
- Lic. Pedro Joseph de Leyva, cura propio (1820).
- Carlos de Guillén, cura teniente.
- Tadeo Alcázar, cura teniente.
- Mariano Fuentes, cura teniente.
- Juan José Cáceres, cura teniente.

Índice toponímico de descripción:

- Comprende los ayllus: Huarca, Huisa, Anta, Collana, Ccoto, Marquiri, Hanansaya, Visa, Urinsaya, Cama, Suero.

#### ÁREA DE CONTROL DE LA DESCRIPCIÓN

Norma: ISAD(G)

Nota del archivero: Fredy Choquetocro Mamani

Fecha de la descripción: 27 de setiembre de 2012

Nota del actualizador: Carlos Zegarra Moretti

Fecha de la actualización: 25 de octubre de 2012

---

#### ÁREA DE IDENTIFICACIÓN

Código de referencia: PER/APS/AH/LP/YAU/LB/09

Título: Libro de Bautizos N° 09 de la Parroquia de Yauri (1822-1828).

#### ÁREA DE CONTENIDO Y ESTRUCTURA

Breve descripción: Libro que contiene las inscripciones de las partidas de bautizo de la Parroquia de Yauri, que comprende del 10 de abril de 1822 al 29 de diciembre de 1828.

#### ÁREA DE CONDICIONES DE ACCESO Y UTILIZACIÓN

Índice onomástico de descripción:

- Lic. Pedro Joseph de Leyva, cura propio (1822).
- Mariano Fuentes, cura teniente.
- Domingo Valderrama, cura teniente.
- Bonifacio Deza, cura interino.
- Manuel Antonio Cárdenas.
- Felipe Santiago Ladrón de Guevara, cura interino.
- Manuel Gonzales, cura teniente.
- Miguel Rodríguez, cura teniente.
- Fr. Juan Aguilar, cura auxiliar.
- Agustín Pio de Erenca, cura propio.

Índice toponímico de descripción:

- Comprende los ayllus: Anta, Marquiri, Huarca, Coto, Huisa, Hanansaya, Cama, Visa, Collana, Suero.

#### ÁREA DE CONTROL DE LA DESCRIPCIÓN

Norma: ISAD(G)

Nota del archivero: Fredy Choquetocro Mamani

Fecha de la descripción: 27 de setiembre de 2012

Nota del actualizador: Carlos Zegarra Moretti

Fecha de la actualización: 25 de octubre de 2012

---

#### ÁREA DE IDENTIFICACIÓN

Código de referencia: PER/APS/AH/LP/YAU/LB/10

Título: Libro de Bautizos N° 10 de la Parroquia de Yauri (1836-1846).

#### ÁREA DE CONTENIDO Y ESTRUCTURA

Breve descripción: Libro que contiene las inscripciones de las partidas de bautizo de la Parroquia de Yauri, que comprende del 02 de enero de 1836 al 26 de setiembre de 1846. Incluye Ayllus.

#### ÁREA DE CONDICIONES DE ACCESO Y UTILIZACIÓN

Índice onomástico de descripción:

- Agustín Pio de Erenca, cura propio (1836).
- Mario Jacinto Sánchez, cura teniente.
- Romualdo Velasco, cura teniente.
- Pedro Amezquita, cura excusador.

- Antonio Tejeyra, cura interino.

Índice toponímico de descripción:

- Comprende de los ayllus: Suero, Anta, Ccollana, Huisa, Huarca, Hanansaya, Marquiri, Urinsaya, Ccoto, Visa, Cama.

#### ÁREA DE CONTROL DE LA DESCRIPCIÓN

Norma: ISAD(G)

Nota del archivero: Fredy Choquetocro Mamani

Fecha de la descripción: 27 de setiembre de 2012

Nota del actualizador: Carlos Zegarra Moretti

Fecha de la actualización: 25 de octubre de 2012

---

#### ÁREA DE IDENTIFICACIÓN

Código de referencia: PER/APS/AH/LP/YAU/LB/11

Título: Libro de Bautizos N° 11 de la Parroquia de Yauri (1846-1848).

#### ÁREA DE CONTENIDO Y ESTRUCTURA

Breve descripción: Libro que contiene las inscripciones de las partidas de bautizo de la Parroquia de Yauri, que comprende del 11 de octubre de 1846 al 24 de octubre de 1848.

#### ÁREA DE CONDICIONES DE ACCESO Y UTILIZACIÓN

Índice onomástico de descripción:

- Antonio Tejeyra, cura interino (1846 al 1847).
- Justo Niño de Guzmán, cura propio (1847 al 1848).
- Romualdo Velasco, cura teniente.
- Fr. Luis Peso, cura teniente.
- Pedro Amezquita, cura teniente.
- Mario Manuel Salas Cuentas, cura teniente.

Índice toponímico de descripción:

- Comprende los ayllus: Collana, Marquiri, Huisa, Huarca, Hanansaya, Ccoto, Suero, Urinsaya, Anta, Cama.

#### ÁREA DE CONTROL DE LA DESCRIPCIÓN

Norma: ISAD(G)

Nota del archivero: Fredy Choquetocro Mamani

Fecha de la descripción: 28 de setiembre de 2012

Nota del actualizador: Carlos Zegarra Moretti

Fecha de la actualización: 25 de octubre de 2012

---

#### ÁREA DE IDENTIFICACIÓN

Código de referencia: PER/APS/AH/LP/YAU/LB/12

Título: Libro de Bautizos N° 12 de la Parroquia de Yauri (1848-1854).

#### ÁREA DE CONTENIDO Y ESTRUCTURA

Breve descripción: Libro que contiene las inscripciones de las partidas de bautizo de la Parroquia de Yauri, que comprende del 10 de febrero de 1848 al 18 de marzo de 1854.

#### ÁREA DE CONDICIONES DE ACCESO Y UTILIZACIÓN

Índice onomástico de descripción:

- Justo Niño de Guzmán, cura propio (1848 al 1854).
- Tadeo Evaristo Aragón, cura teniente.
- Narciso Vizcarra, cura teniente.
- Fr. Vicente Prado, cura teniente.
- José Manuel Oblitas, cura teniente.
- Fr. Manuel Cayna, cura teniente.

Índice toponímico de descripción:

- Comprende los ayllus: Marquiri, Huarca, Suero, Huisa, Hanansaya, Ccoto, Anta, Collana, Cama, Urinsaya.

#### ÁREA DE CONTROL DE LA DESCRIPCIÓN

Norma: ISAD(G)

Nota del archivero: Fredy Choquetocro Mamani

Fecha de la descripción: 28 de setiembre de 2012

Nota del actualizador: Carlos Zegarra Moretti

Fecha de la actualización: 25 de octubre de 2012

---

#### ÁREA DE IDENTIFICACIÓN

Código de referencia: PER/APS/AH/LP/YAU/LB/13

Título: Libro de Bautizos N° 13 de la Parroquia de Yauri (1855).

#### ÁREA DE CONTENIDO Y ESTRUCTURA

Breve descripción: Libro que contiene las inscripciones de las partidas de bautizo de la Parroquia de Yauri, que comprende del 16 de febrero al 17 de agosto de 1855.

#### ÁREA DE CONDICIONES DE ACCESO Y UTILIZACIÓN

Índice onomástico de descripción:

- Justo Niño de Guzmán, cura propio (1855).
- Bernabé de Sarabia, cura teniente.
- Tadeo Evaristo Aragón, cura teniente.

Índice toponímico de descripción:

- Comprende los ayllus: Huarca, Anta, Cama, Suero, Huisa, Ccoto, Marquiri, Hanansaya, Collana.

#### ÁREA DE CONTROL DE LA DESCRIPCIÓN

Norma: ISAD(G)

Nota del archivero: Fredy Choquetocro Mamani

Fecha de la descripción: 28 de setiembre de 2012

Nota del actualizador: Carlos Zegarra Moretti

Fecha de la actualización: 25 de octubre de 2012

---

#### ÁREA DE IDENTIFICACIÓN

Código de referencia: PER/APS/AH/LP/YAU/LB/14

Título: Libro de Bautizos N° 14 de la Parroquia de Yauri (1860-1862).

#### ÁREA DE CONTENIDO Y ESTRUCTURA

Breve descripción: Libro que contiene las inscripciones de las partidas de bautizo de la Parroquia de Yauri, que comprende del 11 de marzo de 1860 al 23 de marzo de 1862.

#### ÁREA DE CONDICIONES DE ACCESO Y UTILIZACIÓN

Índice onomástico de descripción:

- Justo Niño de Guzmán, cura propio.
- Fr. Felipe Ligarda, cura teniente.
- Manuel G. Infantas, cura teniente.
- Fr. Raimundo Zárate, cura teniente.

Índice toponímico de descripción:

- Comprende los ayllus: Anta, Huarca, Huisa, Hanansaya, Cama, Coto, Suero, Collana, Urinsaya, Marquiri.

#### ÁREA DE CONTROL DE LA DESCRIPCIÓN

Norma: ISAD(G)

Nota del archivero: Fredy Choquetocro Mamani

Fecha de la descripción: 28 de setiembre de 2012

Nota del actualizador: Carlos Zegarra Moretti

Fecha de la actualización: 25 de octubre de 2012

---

#### ÁREA DE IDENTIFICACIÓN

Código de referencia: PER/APS/AH/LP/YAU/LB/15

Título: Libro de Bautizos N° 15 de la Parroquia de Yauri (1866-1873).

#### ÁREA DE CONTENIDO Y ESTRUCTURA

Breve descripción: Libro que contiene las inscripciones de las partidas de bautizo de la Parroquia de Yauri, que comprende del 23 de octubre de 1866 al 05 de abril de 1873.

Alcance y contenido:

- Presenta carátula principal: Libro de partidas de bautismos de la doctrina de Yauri que corre desde la época del Dr. Parellón y tiene. 250.

#### ÁREA DE CONDICIONES DE ACCESO Y UTILIZACIÓN

Índice onomástico de descripción:

- Dr. Luis Beltrán Parellón, cura propio (1866 al 1869).
- Fr. Miguel B. Rivera, cura teniente.
- Fr. Alfonso Jara, cura teniente.
- Fr. Julián B. Forondas, cura teniente.
- Dr. Juan M. Gamboa, cura propio (1869 al 1872).
- Dr. Manuel Esteban Lasteros, cura interino.

Índice toponímico de descripción:

- Comprende los ayllus: Huisa, Huarca, Ccoto, Hanansaya, Collana, Suero, Cama, Marquiri, Anta, Urinsaya.

#### ÁREA DE CONTROL DE LA DESCRIPCIÓN

Norma: ISAD(G)

Nota del archivero: Fredy Choquetocro Mamani

Fecha de la descripción: 28 de setiembre de 2012

Nota del actualizador: Carlos Zegarra Moretti

Fecha de la actualización: 25 de octubre de 2012

---

#### ÁREA DE IDENTIFICACIÓN

Código de referencia: PER/APS/AH/LP/YAU/LB/16

Título: Libro de Bautizos N° 16 de la Parroquia de Yauri (1878-1880).

#### ÁREA DE CONTENIDO Y ESTRUCTURA

Breve descripción: Libro que contiene las inscripciones de las partidas de bautizo de la Parroquia de Yauri, que comprende del 16 de julio de 1878 al 22 de diciembre de 1880.

#### ÁREA DE CONDICIONES DE ACCESO Y UTILIZACIÓN

Índice onomástico de descripción:

- Antonio García, cura propio (1878 al 1880).

Índice toponímico de descripción:

- Comprende los ayllus: Coto, Huarca, Huisa, Marquiri, Anta, Cama, Collana, Hanansaya, Suero.

#### ÁREA DE CONTROL DE LA DESCRIPCIÓN

Norma: ISAD(G)

Nota del archivero: Fredy Choquetocro Mamani

Fecha de la descripción: 28 de setiembre de 2012

Nota del actualizador: Carlos Zegarra Moretti

Fecha de la actualización: 25 de octubre de 2012

---

#### ÁREA DE IDENTIFICACIÓN

Código de referencia: PER/APS/AH/LP/YAU/LB/17

Título: Libro de Bautizos N° 17 de la Parroquia de Yauri (1882-1885).

#### ÁREA DE CONTENIDO Y ESTRUCTURA

Breve descripción: Libro que contiene las inscripciones de las partidas de bautizo de la Parroquia de Yauri, que comprende del 15 de diciembre de 1882 al 29 de junio de 1885.

Alcance y contenido:

- Presenta carátula principal: Libro de partidas de bautismos de la doctrina de Yauri que corre a cargo del párroco Sr. Vizcardo desde el quince de diciembre de 1884.

#### ÁREA DE CONDICIONES DE ACCESO Y UTILIZACIÓN

Índice onomástico de descripción:

- Alejandro Vizcarra, párroco.



Índice toponímico de descripción:

- Comprende los ayllus: Hanansaya, Huisa, Marquiri, Huarca, Collana, Anta, Ccoto, Cama, Suero.

#### ÁREA DE CONTROL DE LA DESCRIPCIÓN

Norma: ISAD(G)

Nota del archivero: Fredy Choquetocro Mamani

Fecha de la descripción: 28 de setiembre de 2012

Nota del actualizador: Carlos Zegarra Moretti

Fecha de la actualización: 25 de octubre de 2012

---

#### ÁREA DE IDENTIFICACIÓN

Código de referencia: PER/APS/AH/LP/YAU/LB/18

Título: Libro de Bautizos N° 18 de la Parroquia de Yauri (1885-1888).

#### ÁREA DE CONTENIDO Y ESTRUCTURA

Breve descripción: Libro que contiene las inscripciones de las partidas de bautizo de la Parroquia de Yauri, que comprende del 02 de julio de 1885 al 15 de enero de 1888.

Alcance y contenido:

- Presenta carátula principal: Libro de partidas de bautismos que corre a cargo del párroco señor Vizcardo, desde el mes de julio de 1885. Tomo II.
- Se halla un documento pegado de la diócesis del Cusco, indicando la legalización de las partidas de bautizos, entre los folios 286v. 287r.

#### ÁREA DE CONDICIONES DE ACCESO Y UTILIZACIÓN

Índice onomástico de descripción:

- Alejandro Vizcarra, párroco (1885 al 1888).

Índice toponímico de descripción:

- Comprende los ayllus: Anta, Huarca, Huisa, Hanansaya, Marquiri, Collana, Ccoto, Suero.

#### ÁREA DE CONTROL DE LA DESCRIPCIÓN

Norma: ISAD(G)

Nota del archivero: Fredy Choquetocro Mamani

Fecha de la descripción: 28 de setiembre de 2012

Nota del actualizador: Carlos Zegarra Moretti

Fecha de la actualización: 25 de octubre de 2012

---

#### ÁREA DE IDENTIFICACIÓN

Código de referencia: PER/APS/AH/LP/YAU/LB/19

Título: Libro de Bautizos N° 19 de la Parroquia de Yauri (1888-1892).

#### ÁREA DE CONTENIDO Y ESTRUCTURA

Breve descripción: Libro que contiene las inscripciones de las partidas de bautizo de la Parroquia de Yauri, que comprende del 15 de enero de 1888 al 07 de enero de 1892.

Alcance y contenido:

- Presenta carátula principal: Libro 3ro. Partidas de bautismos que corre a cargo del vicario foráneo de la provincia de Canas, párroco de la doctrina de Yauri, Sr. Vizcardo. Empieza desde el 15 de enero de 1888.
- Folios sueltos: 10 folios al final del libro.

**ÁREA DE CONDICIONES DE ACCESO Y UTILIZACIÓN**

Índice onomástico de descripción:

- Alejandro Vizcarra, cura interino (1888 al 1889).
- Víctor Manuel Santos, cura interino (1889 al 1892).

Índice toponímico de descripción:

- Comprende los ayllus: Anta, Huarca, Marquiri, Hanansaya, Ccoto, Huisa, Collana, Suero, Cama.

**ÁREA DE CONTROL DE LA DESCRIPCIÓN**

Norma: ISAD(G)

Nota del archivero: Fredy Choquetocro Mamani

Fecha de la descripción: 28 de setiembre de 2012

Nota del actualizador: Carlos Zegarra Moretti

Fecha de la actualización: 25 de octubre de 2012

---

**ÁREA DE IDENTIFICACIÓN**

Código de referencia: PER/APS/AH/LP/YAU/LB/20

Título: Libro de Bautizos N° 20 de la Parroquia de Yauri (1892-1895).

**ÁREA DE CONTENIDO Y ESTRUCTURA**

Breve descripción: Libro que contiene las inscripciones de las partidas de bautizo de la Parroquia de Yauri, que comprende del 07 de enero de 1892 al 05 de mayo de 1895.

**ÁREA DE CONDICIONES DE ACCESO Y UTILIZACIÓN**

Índice onomástico de descripción:

- Víctor Manuel Santos, cura interino (1892 al 1895).

Índice toponímico de descripción:

- Comprende los ayllus: Marquiri, Huisa, Hanansaya, Suero, Cama, Huarca, Ccoto, Collana, Anta.

**ÁREA DE CONTROL DE LA DESCRIPCIÓN**

Norma: ISAD(G)

Nota del archivero: Fredy Choquetocro Mamani

Fecha de la descripción: 01 de octubre de 2012

Nota del actualizador: Carlos Zegarra Moretti

Fecha de la actualización: 25 de octubre de 2012

---

**ÁREA DE IDENTIFICACIÓN**

Código de referencia: PER/APS/AH/LP/YAU/LB/21

Título: Libro de Bautizos N° 21 de la Parroquia de Yauri (1895-1899).

#### ÁREA DE CONTENIDO Y ESTRUCTURA

Breve descripción: Libro que contiene las inscripciones de las partidas de bautizo de la Parroquia de Yauri, que comprende del 05 de mayo de 1895 al 30 de abril de 1899.

Alcance y contenido:

- Presenta carátula principal: Libro de las partidas de bautizos de los años 1895, 96, 97, 98 y 99.

#### ÁREA DE CONDICIONES DE ACCESO Y UTILIZACIÓN

Índice onomástico de descripción:

- Víctor Manuel Santos, cura interino (1895 al 1899).

Índice toponímico de descripción:

- Comprende los ayllus: Anta, Huarca, Collana, Suero, Coto, Huisa, Cama, Hanansaya, Marquiri.

#### ÁREA DE CONTROL DE LA DESCRIPCIÓN

Norma: ISAD(G)

Nota del archivero: Fredy Choquetocro Mamani

Fecha de la descripción: 01 de octubre de 2012

Nota del actualizador: Carlos Zegarra Moretti

Fecha de la actualización: 25 de octubre de 2012

### INFORMACIÓN MATRIMONIAL

#### ÁREA DE IDENTIFICACIÓN

Código de referencia: PER/APS/AH/LP/YAU/IM/01

Título: Libro de Informaciones Matrimoniales N° 01 de la Parroquia de Yauri (1782-1809).

#### ÁREA DE CONTENIDO Y ESTRUCTURA

Breve descripción: Libro que contiene las informaciones matrimoniales de la Parroquia de Yauri, que comprende del 14 de agosto de 1782 al 10 de octubre de 1809.

#### ÁREA DE CONDICIONES DE ACCESO Y UTILIZACIÓN

Índice onomástico de descripción:

- Justo Pastor Martínez, cura propio y vicario.
- Manuel Álvarez, notario.
- B. Gaspar Figueroa, notario.
- Francisco Adrian de la Vega, cura teniente.
- Pedro García Cerrillo, cura nombrado.
- Dr. Manuel José de Cabrera y Yepes, cura propio (1799 al 1804).
- Claudio Vicente de Aragón, cura propio (1808 al 1809).

Índice toponímico de descripción:

- Comprende los ayllus: Huarca, Huisa, Marquiri, Hanansaya, Ccoto, Suero, Collana, Cama Anta.

#### ÁREA DE CONTROL DE LA DESCRIPCIÓN

Norma: ISAD(G)

Nota del archivero: Fredy Choquetocro Mamani

Fecha de la descripción: 01 de octubre de 2012

Nota del actualizador: Carlos Zegarra Moretti

Fecha de la actualización: 25 de octubre de 2012

---

#### ÁREA DE IDENTIFICACIÓN

Código de referencia: PER/APS/AH/LP/YAU/IM/02

Título: Libro de Informaciones Matrimoniales N° 02 de la Parroquia de Yauri (1810-1814).

#### ÁREA DE CONTENIDO Y ESTRUCTURA

Breve descripción: Libro que contiene las informaciones matrimoniales de la Parroquia de Yauri, que comprende 08 de junio de 1810 al 04 de junio de 1814.

#### ÁREA DE CONDICIONES DE ACCESO Y UTILIZACIÓN

Índice onomástico de descripción:

- Claudio Vicente de Aragón, cura propio (1810 al 1813).
- Miguel Díez de Medina, cura teniente.
- José Antonio Ortiz de Aragón, cura teniente.
- Francisco Bárcena, cura teniente.
- José Antonio de Aragón.
- Br. Martín Domingo de Aragón, cura coadjutor.

Índice toponímico de descripción:

- Comprende los ayllus: Anta, Marquiri, Hanansaya, Huisa, Suero, Ccoto, Collana, Cama, Huarca.

#### ÁREA DE CONTROL DE LA DESCRIPCIÓN

Norma: ISAD(G)

Nota del archivero: Fredy Choquetocro Mamani

Fecha de la descripción: 01 de octubre de 2012

Nota del actualizador: Carlos Zegarra Moretti

Fecha de la actualización: 25 de octubre de 2012

---

#### ÁREA DE IDENTIFICACIÓN

Código de referencia: PER/APS/AH/LP/YAU/IM/03

Título: Libro de Informaciones Matrimoniales N° 03 de la Parroquia de Yauri (1814-1833).

#### ÁREA DE CONTENIDO Y ESTRUCTURA

Breve descripción: Libro que contiene las informaciones matrimoniales de la Parroquia de Yauri, que comprende del 02 de junio de 1814 al 21 de julio de 1833.

#### ÁREA DE CONDICIONES DE ACCESO Y UTILIZACIÓN

Índice onomástico de descripción:

- Br. Martín Domingo de Aragón, cura coadjutor.
- Fr. Damián Bolívar, cura teniente.
- José Antonio Ortiz de Aragón, cura teniente.
- Lic. Pedro Joseph de Leyva, cura propio.
- Miguel Gerónimo Calderón, cura teniente.
- Mariano Necochea, cura teniente.
- Carlos de Guillén, cura teniente.
- Agustín Pio de Erenca, cura propio.

Índice toponímico de descripción:

- Contiene las inscripciones de las partidas de matrimonios de los ayllus: Hanansaya, Anta, Collana, Ccoto, Suero, Huisa, Cama, Huarca, Marquiri.

#### ÁREA DE CONTROL DE LA DESCRIPCIÓN

Norma: ISAD(G)

Nota del archivero: Fredy Choquetocro Mamani

Fecha de la descripción: 02 de octubre de 2012

Nota del actualizador: Carlos Zegarra Moretti

Fecha de la actualización: 25 de octubre de 2012

---

#### ÁREA DE IDENTIFICACIÓN

Código de referencia: PER/APS/AH/LP/YAU/IM/04

Título: Libro de Informaciones Matrimoniales N° 04 de la Parroquia de Yauri (1834-1840).

#### ÁREA DE CONTENIDO Y ESTRUCTURA

Breve descripción: Libro que contiene las informaciones matrimoniales de la Parroquia de Yauri, que comprende del 12 de octubre de 1834 al 12 de setiembre de 1840.

#### ÁREA DE CONDICIONES DE ACCESO Y UTILIZACIÓN

Índice onomástico de descripción:

- Agustín Pio de Erenca, cura propio (1834 al 1840).
- Antonio Figueroa, cura interino (1841 al 1843).
- Romualdo Velasco, cura teniente.
- Mario Jacinto Sánchez, cura teniente.

Índice toponímico de descripción:

- Comprende los ayllus: Huarca, Hanansaya, Ccoto, Anta, Marquiri, Huisa, Suero, Cama, Collana.

#### ÁREA DE CONTROL DE LA DESCRIPCIÓN

Norma: ISAD(G)

Nota del archivero: Fredy Choquetocro Mamani

Fecha de la descripción: 02 de octubre de 2012

Nota del actualizador: Carlos Zegarra Moretti

Fecha de la actualización: 25 de octubre de 2012

---

#### ÁREA DE IDENTIFICACIÓN

Código de referencia: PER/APS/AH/LP/YAU/IM/05

Título: Libro de Informaciones Matrimoniales N° 05 de la Parroquia de Yauri (1866-1880).

#### ÁREA DE CONTENIDO Y ESTRUCTURA

Breve descripción: Libro que contiene las informaciones matrimoniales de la Parroquia de Yauri, que comprende del 18 de setiembre de 1866 al 01 de diciembre de 1880.

Alcance y contenido:

- Presenta carátula principal: Libro de partidas de Yauri, matrimoniales corriente desde el Apd. Del Dr. Parellón con 250; Dr. Gamboa, Dr. Lasteros, Dr. Navar.

#### ÁREA DE CONDICIONES DE ACCESO Y UTILIZACIÓN

Índice onomástico de descripción:

- Dr. Luis Beltrán Parellón, cura propio (1866 al 1869).
- Dr. Juan Manuel Gamboa, cura propio (1869).
- Miguel B. Riera, cura teniente.
- Fr. Julián B. Forondas, cura teniente.
- Manuel Esteban Lasteros, cura interino.
- José Anselmo Navar, cura.
- Francisco Ramírez, cura interino.
- Antonio García, párroco.

Índice toponímico de descripción:

- Comprende los ayllus: Anta, Marquiri, Huisa, Collana, Huarca, Cama, Suero, Hanansaya, Ccoto.

#### ÁREA DE CONTROL DE LA DESCRIPCIÓN

Norma: ISAD(G)

Nota del archivero: Fredy Choquetocro Mamani

Fecha de la descripción: 02 de octubre de 2012

Nota del actualizador: Carlos Zegarra Moretti

Fecha de la actualización: 25 de octubre de 2012

---

#### ÁREA DE IDENTIFICACIÓN

Código de referencia: PER/APS/AH/LP/YAU/IM/06

Título: Libro de Informaciones Matrimoniales N° 06 de la Parroquia de Yauri (1909-1914).

#### ÁREA DE CONTENIDO Y ESTRUCTURA

Breve descripción: Libro que contiene las informaciones matrimoniales de la Parroquia de Yauri, que comprende del 10 de marzo de 1909 al 31 de diciembre de 1914.

Alcance y contenido:

- Auto de la visita pastoral realizada por Fr. José Gregorio Castro, obispo de Cusco. Yauri, 05 de agosto de 1914. Folio 226r.
- Solicitud y respuesta para el sacramento de matrimonio dirigido al obispo de Cusco.

#### ÁREA DE CONDICIONES DE ACCESO Y UTILIZACIÓN

Índice onomástico de descripción:

- Manuel Jesús Pareja, párroco.
- Segundo Gamarra, párroco.

Índice toponímico de descripción:

- Comprende los ayllus: Anta, Ccoto, Huarca, Cama, Hanansaya, Suero, Marquiri, Huisa, Collana.

#### ÁREA DE CONTROL DE LA DESCRIPCIÓN

Norma: ISAD(G)

Nota del archivero: Fredy Choquetocro Mamani

Fecha de la descripción: 03 de octubre de 2012

Nota del actualizador: Carlos Zegarra Moretti

Fecha de la actualización: 25 de octubre de 2012

---

#### ÁREA DE IDENTIFICACIÓN

Código de referencia: PER/APS/AH/LP/YAU/IM/07

Título: Libro de Informaciones Matrimoniales N° 07 de la Parroquia de Yauri (1960-1961).

#### ÁREA DE CONTENIDO Y ESTRUCTURA

Breve descripción: Libro que contiene las informaciones matrimoniales de la Parroquia de Yauri, que comprende del 14 de octubre de 1960 al 12 de marzo de 1961.

#### ÁREA DE CONDICIONES DE ACCESO Y UTILIZACIÓN

Índice onomástico de descripción:

- Ángel Pedro, párroco.

Índice toponímico de descripción:

- Comprende los ayllus: Huarca, Collana, Cama, Pumahuasi, Huancané, Mollocagua, Suero, Oqquebamba.

#### ÁREA DE CONTROL DE LA DESCRIPCIÓN

Norma: ISAD(G)

Nota del archivero: Fredy Choquetocro Mamani

Fecha de la descripción: 03 de octubre de 2012

Nota del actualizador: Carlos Zegarra Moretti

Fecha de la actualización: 25 de octubre de 2012

---

MATRIMONIOS

---

**ÁREA DE IDENTIFICACIÓN**

Código de referencia: PER/APS/AH/LP/YAU/LM/01

Título: Libro de Matrimonios N° 01 de la Parroquia de Yauri (1735-1763).

**ÁREA DE CONTENIDO Y ESTRUCTURA**

Breve descripción: Libro que contiene las inscripciones de las partidas de matrimonio de la Parroquia de Yauri, que comprende del 04 de junio de 1735 al 25 de agosto de 1763.

Alcance y contenido:

- Presenta carátula principal: Libro en que se asientan las partidas de los casamientos que empieza del día 04 de junio del año de 1735, siendo cura el Lic. D. Lorenzo Munive.

**ÁREA DE CONDICIONES DE ACCESO Y UTILIZACIÓN**

Índice onomástico de descripción:

- Dr. Lorenzo Munive, cura propio (1736 al 1744).
- Dr. Antonio Carro Nieto y Zeñuda, cura propio (1744 al 1748).
- Dr. Diego de Ugarte, cura propio (1749).
- Br. Nicolás Macagua, cura teniente.
- Br. Pedro de Agüero, cura teniente.
- Fr Agustín Joseph Reynoso, cura teniente.
- Francisco de Salas, cura interino.
- Dr. Joseph de la Cuba, cura teniente.
- Dr. Joseph de Peñalba, cura interino.
- Marcelo Portugal, cura teniente.
- Fray. Agustín Joseph Reynoso, párroco encargado.
- Dr. Francisco de Salazar y Zegarra, cura teniente.
- Dr. Diego de Ugarte, cura propio.
- Gaspar de León, cura teniente.
- Fr. Martín de Luna, cura teniente.
- Lic. Alexandro de Chávez, cura teniente.
- Joseph Velásquez, cura interino.
- Lic. Juan Bonifacio Nieto y Silva, cura teniente.
- Justo Pastor Martínez, cura propio.

Índice toponímico de descripción:

- Comprende los ayllus: Visa, Suero Hanansaya, Marquiri, Cama, Huarca, Anta, Ccoto, Huisa, Collana.

**ÁREA DE CONTROL DE LA DESCRIPCIÓN**

Norma: ISAD(G)

Nota del archivero: Fredy Choquetocro Mamani

Fecha de la descripción: 03 de octubre de 2012

Nota del actualizador: Carlos Zegarra Moretti

Fecha de la actualización: 25 de octubre de 2012

---



#### ÁREA DE IDENTIFICACIÓN

Código de referencia: PER/APS/AH/LP/YAU/LM/02

Título: Libro de Matrimonios N° 02 de la Parroquia de Yauri (1763-1774).

#### ÁREA DE CONTENIDO Y ESTRUCTURA

Breve descripción: Libro que contiene las inscripciones de las partidas de matrimonio de la Parroquia de Yauri, que comprende del 02 de setiembre de 1763 al 26 de noviembre de 1774.

#### ÁREA DE CONDICIONES DE ACCESO Y UTILIZACIÓN

Índice onomástico de descripción:

- Justo Pastor Martínez, cura propio (1763 al 1774).
- Lic. Juan Bonifacio Nieto y Silva, cura teniente.
- Dr. Enrico Pacheco, cura teniente.

Índice toponímico de descripción:

- Comprende los ayllus: Huisa, Marquiri, Cama, Anta, Hanansaya, Suero, Huarca, Ccoto, Collana.

#### ÁREA DE CONTROL DE LA DESCRIPCIÓN

Norma: ISAD(G)

Nota del archivero: Fredy Choquetocro Mamani

Fecha de la descripción: 03 de octubre de 2012

Nota del actualizador: Carlos Zegarra Moretti

Fecha de la actualización: 25 de octubre de 2012

---

#### ÁREA DE IDENTIFICACIÓN

Código de referencia: PER/APS/AH/LP/YAU/LM/03

Título: Libro de Matrimonios N° 03 de la Parroquia de Yauri (1810-1822).

#### ÁREA DE CONTENIDO Y ESTRUCTURA

Breve descripción: Libro que contiene las inscripciones de las partidas de matrimonio de la Parroquia de Yauri, que comprende del 18 de junio de 1810 al 15 de abril de 1822.

#### ÁREA DE CONDICIONES DE ACCESO Y UTILIZACIÓN

Índice onomástico de descripción:

- Dr. Claudio Vicente Aragón, cura propio (1810).
- Pedro Joseph de Leyva, cura propio (1810 al 1822).
- Miguel Díez de Medina, cura teniente.
- José Antonio Ortiz, cura teniente.
- Fr. Francisco Bárcena, cura teniente.
- Cristóbal de Salas y Valdés, cura teniente.
- Br. Martín Domingo de Aragón, cura coadjutor.
- Mariano de Necochea, cura teniente.
- Calixto Miranda, cura teniente.
- Carlos de Guillén, cura teniente.

Índice toponímico de descripción:

- Comprende los ayllus: Coto, Marquiri, Hanansaya, Huarca, Suero, Huisa, Anta, Cama, Collana.

**ÁREA DE CONTROL DE LA DESCRIPCIÓN**

Norma: ISAD(G)

Nota del archivero: Fredy Choquetocro Mamani

Fecha de la descripción: 03 de octubre de 2012

Nota del actualizador: Carlos Zegarra Moretti

Fecha de la actualización: 25 de octubre de 2012

---

**ÁREA DE IDENTIFICACIÓN**

Código de referencia: PER/APS/AH/LP/YAU/LM/04

Título: Libro de Matrimonios N° 04 de la Parroquia de Yauri (1822-1840).

**ÁREA DE CONTENIDO Y ESTRUCTURA**

Breve descripción: Libro que contiene las inscripciones de las partidas de matrimonio de la Parroquia de Yauri, que comprende del 15 de abril de 1822 al 28 de setiembre de 1840.

Alcance y contenido:

- Presenta carátula principal: Libro de casamientos de esta iglesia de Yauri, que corre desde el mes de abril de 1822.

**ÁREA DE CONDICIONES DE ACCESO Y UTILIZACIÓN**

Índice onomástico de descripción:

- Pedro Joseph de Leyva, cura propio (1822 al 1824).
- Dr. Agustín Pio de Erenca, cura propio (1825 al 1840).
- Carlos de Guillén, cura teniente.
- Bonifacio Deza, cura coadjutor.
- Dr. Felipe Santiago Ladrón de Guevara, cura interino.
- Manuel Gonzales, cura teniente.

Índice toponímico de descripción:

- Comprende los ayllus: Huisa, Huarca, Marquiri, Hanansaya, Ccoto, Collana, Anta, Suero, Cama.

**ÁREA DE CONTROL DE LA DESCRIPCIÓN**

Norma: ISAD(G)

Nota del archivero: Fredy Choquetocro Mamani

Fecha de la descripción: 03 de octubre de 2012

Nota del actualizador: Carlos Zegarra Moretti

Fecha de la actualización: 25 de octubre de 2012

---

**ÁREA DE IDENTIFICACIÓN**

Código de referencia: PER/APS/AH/LP/YAU/LM/05

Título: Libro de Matrimonios N° 05 de la Parroquia de Yauri (1846-1847).

**ÁREA DE CONTENIDO Y ESTRUCTURA**

Breve descripción: Libro que contiene las inscripciones de las partidas de matrimonio de la Parroquia de Yauri, que comprende del 21 de junio de 1846 al 25 de febrero de 1847.

Alcance y contenido:

- Presenta carátula principal: Libro de partidas de defunciones de la doctrina de Yauri corriente desde el año del Dr. Parellón con 250.
- Contiene partidas de defunciones del año 1867 al 1868. Y partidas de matrimonios del año 1846 al 1847.

#### ÁREA DE CONDICIONES DE ACCESO Y UTILIZACIÓN

Índice onomástico de descripción:

- Fr. Miguel B. Rivera, cura teniente.
- Romualdo Velasco, cura teniente.
- Antonio Tejeyra, cura interino.
- Fr. Luis Pezo, cura teniente.
- Pedro Amezquita, cura teniente.
- Dr. Justo Niño de Guzmán, cura propio.

Índice toponímico de descripción:

- Comprende los ayllus: Huisa, Huarca, Hanansaya, Cama, Coto, Marquiri, Collana, Suero, Anta.

#### ÁREA DE CONTROL DE LA DESCRIPCIÓN

Norma: ISAD(G)

Nota del archivero: Fredy Choquetocro Mamani

Fecha de la descripción: 03 de octubre de 2012

Nota del actualizador: Carlos Zegarra Moretti

Fecha de la actualización: 25 de octubre de 2012

---

#### ÁREA DE IDENTIFICACIÓN

Código de referencia: PER/APS/AH/LP/YAU/LM/06

Título: Libro de Matrimonios N° 06 de la Parroquia de Yauri (1857-1867).

#### ÁREA DE CONTENIDO Y ESTRUCTURA

Breve descripción: Libro que contiene las inscripciones de las partidas de matrimonio de la Parroquia de Yauri, que comprende del 15 de octubre de 1857 al 09 de setiembre de 1867.

Alcance y contenido:

- Presenta portada: Matrimonios Yauri 1857 a 1867.
- Presenta carátula principal: Libro de casamientos de esta doctrina de Yauri, dado por su cura D. D. Mariano del Mar; que corre desde hoy 15 de octubre del año del señor de 1857.

#### ÁREA DE CONDICIONES DE ACCESO Y UTILIZACIÓN

Índice onomástico de descripción:

- Fr. Pablo Luna, cura teniente.
- Dr. Mariano del Mar, cura.
- Fr. Felipe Ligarda, cura teniente.
- Justo Niño de Guzmán, cura propio.
- Fr. Raymundo Zarate, cura teniente.
- Dr. Luis Beltrán Parellón, cura propio.
- Fr. Miguel B. Rivera, cura teniente.

Índice toponímico de descripción:

- Comprende los ayllus: Huarca, Huisa, Anta, Hanansaya, Suero, Collana, Cama, Ccoto, Marquiri.

#### ÁREA DE CONTROL DE LA DESCRIPCIÓN

Norma: ISAD(G)

Nota del archivero: Fredy Choquetocro Mamani

Fecha de la descripción: 04 de octubre de 2012

Nota del actualizador: Carlos Zegarra Moretti

Fecha de la actualización: 25 de octubre de 2012

---

#### ÁREA DE IDENTIFICACIÓN

Código de referencia: PER/APS/AH/LP/YAU/LM/07

Título: Libro de Matrimonios N° 07 de la Parroquia de Yauri (1867-1880).

#### ÁREA DE CONTENIDO Y ESTRUCTURA

Breve descripción: Libro que contiene las inscripciones de las partidas de matrimonio de la Parroquia de Yauri, que comprende del 11 de setiembre de 1867 al 20 de noviembre de 1880.

Alcance y contenido:

- Presenta portada: Matrimonios N° 07 setiembre 1867 a noviembre 1880. Yauri.
- Presenta carátula principal: Libro de partidas de matrimonios de la doctrina de Yauri, que rige desde el tiempo del Dr. Parellón con 250. Dr. Gamboa, Dr. Lasteros, Dr. Narvaja.

#### ÁREA DE CONDICIONES DE ACCESO Y UTILIZACIÓN

Índice onomástico de descripción:

- Dr. Luis Beltrán Parellón, cura propio (1869).
- Dr. Juan M. Gamboa, cura propio (1869 al 1878).
- Antonio García, cura propio (1878 al 1880).
- Fr. Miguel B. Rivera, cura teniente.
- Alfonso Sosa, cura teniente.
- Fr. Julián B. Forondas, cura teniente.
- Dr. Manuel Esteban Lasteros, cura interino.
- José Anselmo Navar, cura interino.
- Francisco Ramírez, cura interino.

Índice toponímico de descripción:

- Comprende los ayllus: Coto, Anta, Hanansaya, Huisa, Cama, Huarca, Suero, Collana, Marquiri.

#### ÁREA DE CONTROL DE LA DESCRIPCIÓN

Norma: ISAD(G)

Nota del archivero: Fredy Choquetocro Mamani

Fecha de la descripción: 04 de octubre de 2012

Nota del actualizador: Carlos Zegarra Moretti

Fecha de la actualización: 25 de octubre de 2012

---

#### ÁREA DE IDENTIFICACIÓN

Código de referencia: PER/APS/AH/LP/YAU/LM/08

Título: Libro de Matrimonios N° 08 de la Parroquia de Yauri (1890-1910).

#### ÁREA DE CONTENIDO Y ESTRUCTURA

Breve descripción: Libro que contiene las inscripciones de las partidas de matrimonio de la Parroquia de Yauri, que comprende del 08 de enero de 1890 al 13 de febrero de 1910.

Alcance y contenido:

- Presenta portada: Matrimonios N° 09 enero 1890 a febrero 1910 Yauri.
- Presenta carátula principal: Libro de matrimonios, que corre a cargo del párroco que suscribe desde el mes de enero del año 1890. Víctor Manuel Santos.

#### ÁREA DE CONDICIONES DE ACCESO Y UTILIZACIÓN

Índice onomástico de descripción:

- Víctor Manuel Santos, cura interino.
- Francisco J. Benítez, párroco suplente.
- Víctor Pacheco C., párroco.
- Manuel Jesús Pareja, párroco.

Índice toponímico de descripción:

- Comprende los ayllus: Anta, Huarca, Huisa, Ccoto, Marquiri, Suero, Cama, Collana, Hanansaya.

#### ÁREA DE CONTROL DE LA DESCRIPCIÓN

Norma: ISAD(G)

Nota del archivero: Fredy Choquetocro Mamani

Fecha de la descripción: 04 de octubre de 2012

Nota del actualizador: Carlos Zegarra Moretti

Fecha de la actualización: 25 de octubre de 2012

ENTIERROS

#### ÁREA DE IDENTIFICACIÓN

Código de referencia: PER/APS/AH/LP/YAU/LE/01

Título: Libro de Entierros N° 01 de la Parroquia de Yauri (1751-1762).

#### ÁREA DE CONTENIDO Y ESTRUCTURA

Breve descripción: Libro que contiene las inscripciones de las partidas de entierro de la Parroquia de Yauri, que comprende del 09 de julio de 1751 al 14 de abril de 1762.

#### ÁREA DE CONDICIONES DE ACCESO Y UTILIZACIÓN

Índice onomástico de descripción:

- Fr. Martín de Luna, cura teniente.

- Diego de Ugarte, cura teniente.
- Alejandro de Chávez, cura teniente.
- Juan Bonifacio Nieto y Silva, cura teniente.

Índice toponímico de descripción:

- Comprende los ayllus: Hanansaya, Suero, Anta, Marquiri, Ccoto, Huarca, Cama, Huisa, Collana.

#### **ÁREA DE CONTROL DE LA DESCRIPCIÓN**

Norma: ISAD(G)

Nota del archivero: Fredy Choquetocro Mamani

Fecha de la descripción: 05 de octubre de 2012

Nota del actualizador: Carlos Zegarra Moretti

Fecha de la actualización: 25 de octubre de 2012

---

#### **ÁREA DE IDENTIFICACIÓN**

Código de referencia: PER/APS/AH/LP/YAU/LE/02

Título: Libro de Entierros N° 02 de la Parroquia de Yauri (1764-1770).

#### **ÁREA DE CONTENIDO Y ESTRUCTURA**

Breve descripción: Libro que contiene las inscripciones de las partidas de entierro de la Parroquia de Yauri, que comprende del 30 de febrero de 1764 al 19 de agosto de 1770.

#### **ÁREA DE CONDICIONES DE ACCESO Y UTILIZACIÓN**

Índice onomástico de descripción:

- Dr. Justo Pastor Martínez, cura propio (03 de julio de 1775).
- Juan Bonifacio Nieto y Silva, cura teniente.
- Dr. Enrico Pacheco, cura teniente.

Índice toponímico de descripción:

- Comprende los ayllus: Huarca, Marquiri, Huisa, Anta, Hanansaya, Collana, Ccoto, Suero, Cama.

#### **ÁREA DE CONTROL DE LA DESCRIPCIÓN**

Norma: ISAD(G)

Nota del archivero: Fredy Choquetocro Mamani

Fecha de la descripción: 05 de octubre de 2012

Nota del actualizador: Carlos Zegarra Moretti

Fecha de la actualización: 25 de octubre de 2012

---

#### **ÁREA DE IDENTIFICACIÓN**

Código de referencia: PER/APS/AH/LP/YAU/LE/03

Título: Libro de Entierros N° 03 de la Parroquia de Yauri (1781-1809).

#### **ÁREA DE CONTENIDO Y ESTRUCTURA**

Breve descripción: Libro que contiene las inscripciones de las partidas de entierro de la Parroquia de Yauri, que comprende del 20 de diciembre de 1781 a 17 de febrero de 1809.

#### ÁREA DE CONDICIONES DE ACCESO Y UTILIZACIÓN

Índice onomástico de descripción:

- Dr. Justo Pastor Martínez, cura propio (20 de diciembre de 1780).
- Pedro García Cerrillo, cura propio (10 de diciembre de 1791).
- Pedro Fernández de Córdova, cura teniente.
- Francisco Adrián de la Vega, cura teniente.
- Pedro Nolasco Cabrera, cura teniente.
- Miguel Díez de Medina, cura teniente.
- José Díaz Pareja, cura teniente.
- Dr. Claudio Vicente Aragón, cura propio.
- José de Bustano, cura teniente.
- Br. Martín Domingo de Aragón, cura teniente.

Índice toponímico de descripción:

- Comprende los ayllus: Anta, Cama, Marquiri, Guarca, Hanansaya, Huarca, Suero, Coto, Huisa.

#### ÁREA DE CONTROL DE LA DESCRIPCIÓN

Norma: ISAD(G)

Nota del archivero: Fredy Choquetocro Mamani

Fecha de la descripción: 05 de octubre de 2012

Nota del actualizador: Carlos Zegarra Moretti

Fecha de la actualización: 25 de octubre de 2012

---

#### ÁREA DE IDENTIFICACIÓN

Código de referencia: PER/APS/AH/LP/YAU/LE/04

Título: Libro de Entierros N° 04 de la Parroquia de Yauri (1809-1819).

#### ÁREA DE CONTENIDO Y ESTRUCTURA

Breve descripción: Libro que contiene las inscripciones de las partidas de entierro de la Parroquia de Yauri, que comprende del 17 de febrero de 1809 al 31 de diciembre de 1819.

#### ÁREA DE CONDICIONES DE ACCESO Y UTILIZACIÓN

Índice onomástico de descripción:

- Dr. Claudio Vicente de Aragón, cura propio (17 de febrero de 1809).
- Lic. Pedro Joseph de Leyva, cura propio (02 de mayo de 1817).
- Br. Martín Domingo de Aragón, cura teniente.
- Fr. Francisco Bárcena, cura teniente.
- Miguel Díez de Medina, cura teniente.
- José Antonio Ortiz de Aragón, cura teniente.
- Cristóbal de Salas, cura teniente.
- Mariano de Necochea, cura teniente.
- Dr. Calixto Miranda, cura teniente.

Índice toponímico de descripción:

- Comprende los ayllus: Hanansaya, Cama, Huarca, Anta, Ccoto, Collana, Suero, Huisa, Marquiri.

#### ÁREA DE CONTROL DE LA DESCRIPCIÓN

Norma: ISAD(G)

Nota del archivero: Fredy Choquetocro Mamani

Fecha de la descripción: 05 de octubre de 2012

Nota del actualizador: Carlos Zegarra Moretti

Fecha de la actualización: 25 de octubre de 2012

---

#### ÁREA DE IDENTIFICACIÓN

Código de referencia: PER/APS/AH/LP/YAU/LE/05

Título: Libro de Entierros N° 05 de la Parroquia de Yauri (1820-1823).

#### ÁREA DE CONTENIDO Y ESTRUCTURA

Breve descripción: Libro que contiene las inscripciones de las partidas de entierro de la Parroquia de Yauri, que comprende del 07 de enero de 1820 al 10 de marzo de 1823.

Alcance y contenido:

- Presenta portada: Yauri defunciones años 1820 a 1823. N° 05.
- Presenta carátula principal: Libro en que se asientan las partidas de entierros hechos en esta Iglesia de Sta. Ana de Yauri, hecho por el Lic. Dr. Pedro José Leyva, cura propio de ella, y corre desde el día primero de enero del año mil ochocientos veinte.

#### ÁREA DE CONDICIONES DE ACCESO Y UTILIZACIÓN

Índice onomástico de descripción:

- Dr. Pedro Joseph de Leyva, cura propio (07 de enero de 1820).
- Dr. Calixto Miranda, cura teniente.
- Carlos de Guillén, cura teniente.
- Tadeo Alcázar, cura teniente.
- Juan José Cáceres, cura teniente.
- Bonifacio Deza, cura interino.

Índice toponímico de descripción:

- Comprende los ayllus: Ccoto, Huarca, Anta, Marquiri, Huisa, Cama, Collana, Suero, Hanansaya.

#### ÁREA DE CONTROL DE LA DESCRIPCIÓN

Norma: ISAD(G)

Nota del archivero: Fredy Choquetocro Mamani

Fecha de la descripción: 05 de octubre de 2012

Nota del actualizador: Carlos Zegarra Moretti

Fecha de la actualización: 25 de octubre de 2012

---

#### ÁREA DE IDENTIFICACIÓN

Código de referencia: PER/APS/AH/LP/YAU/LE/06

Título: Libro de Entierros N° 06 de la Parroquia de Yauri (1825-1831).

#### ÁREA DE CONTENIDO Y ESTRUCTURA

Breve descripción: Libro que contiene las inscripciones de las partidas de entierro de la Parroquia de Yauri, que comprende del 20 de enero de 1825 al 04 de enero de 1831.



Alcance y contenido:

- Folio suelto: 02 folios.
- Presenta Portada: Yauri defunciones. 1825 – 1832. N° 06.

#### ÁREA DE CONDICIONES DE ACCESO Y UTILIZACIÓN

Índice onomástico de descripción:

- Dr. Agustín Pio de Erenca, cura propio (20 de enero de 1825).
- Fr. Juan Aguilar, cura auxiliar.

Índice toponímico de descripción:

- Comprende los ayllus: Huisa, Huarca, Hanansaya, Suero, Anta, Ccoto, Collana, Marquiri, Cama.

#### ÁREA DE CONTROL DE LA DESCRIPCIÓN

Norma: ISAD(G)

Nota del archivero: Fredy Choquetocro Mamani

Fecha de la descripción: 05 de octubre de 2012

Nota del actualizador: Carlos Zegarra Moretti

Fecha de la actualización: 25 de octubre de 2012

---

#### ÁREA DE IDENTIFICACIÓN

Código de referencia: PER/APS/AH/LP/YAU/LE/07

Título: Libro de Entierros N° 07 de la Parroquia de Yauri (1832-1847).

#### ÁREA DE CONTENIDO Y ESTRUCTURA

Breve descripción: Libro que contiene las inscripciones de las partidas de entierro de la Parroquia de Yauri, que comprende del 21 de febrero de 1832 al 15 de mayo de 1847.

#### ÁREA DE CONDICIONES DE ACCESO Y UTILIZACIÓN

Índice onomástico de descripción:

- Dr. Agustín Pío de Erenca, cura propio (21 de febrero de 1832).
- Dr. Antonio Tejeyra, cura propio (20 de mayo de 1843).
- Mariano Jacinto Sánchez, cura teniente.
- Romualdo Velasco, cura teniente.
- Pedro Amezquita, cura teniente.

Índice toponímico de descripción:

- Comprende los ayllus: Marquiri, Anta, Huisa, Ccoto, Cama, Suero, Huarca, Collana, Hanansaya.

#### ÁREA DE CONTROL DE LA DESCRIPCIÓN

Norma: ISAD(G)

Nota del archivero: Fredy Choquetocro Mamani

Fecha de la descripción: 05 de octubre de 2012

Nota del actualizador: Carlos Zegarra Moretti

Fecha de la actualización: 25 de octubre de 2012

---

#### ÁREA DE IDENTIFICACIÓN

Código de referencia: PER/APS/AH/LP/YAU/LE/08

Título: Libro de Entierros N° 08 de la Parroquia de Yauri (1848-1855).

#### ÁREA DE CONTENIDO Y ESTRUCTURA

Breve descripción: Libro que contiene las inscripciones de las partidas de entierro de la Parroquia de Yauri, que comprende del 12 de febrero de 1848 al 27 de julio de 1855.

Alcance y contenido:

- Presenta carátula principal: Libro en se asientan las partidas de entierros que empieza del día diez de febrero de 1848 Años, siendo cura teniente el maestro D. Tadeo Evaristo Aragón por su propio Dr. D. Justo Niño de Guzmán.

#### ÁREA DE CONDICIONES DE ACCESO Y UTILIZACIÓN

Índice onomástico de descripción:

- Dr. Justo Niño de Guzmán, cura propio (17 de febrero de 1848).
- Manuel Cayna, cura propio (26 de abril de 1852).
- Tadeo Evaristo Aragón, cura teniente.
- Narciso Vizcarra, cura teniente.
- Fr. Vicente Prado, cura teniente.
- José Manuel Oblitas, cura teniente.
- Fr. Manuel Cairo, cura teniente.
- Bernabé de Sarabia, cura teniente.

Índice toponímico de descripción:

- Comprende los ayllus: Hanansaya, Anta, Huisa, Huarca, Ccoto, Cama, Suero, Marquiri, Collana.

#### ÁREA DE CONTROL DE LA DESCRIPCIÓN

Norma: ISAD(G)

Nota del archivero: Fredy Choquetocro Mamani

Fecha de la descripción: 05 de octubre de 2012

Nota del actualizador: Carlos Zegarra Moretti

Fecha de la actualización: 25 de octubre de 2012

---

#### ÁREA DE IDENTIFICACIÓN

Código de referencia: PER/APS/AH/LP/YAU/LE/09

Título: Libro de Entierros N° 09 de la Parroquia de Yauri (1868-1880).

#### ÁREA DE CONTENIDO Y ESTRUCTURA

Breve descripción: Libro que contiene las inscripciones de las partidas de entierro de la Parroquia de Yauri, que comprende del 01 de julio de 1868 al 21 de noviembre de 1880.

#### ÁREA DE CONDICIONES DE ACCESO Y UTILIZACIÓN

Índice onomástico de descripción:

- Dr. Juan M. Gamboa, cura propio (02 de octubre de 1869).
- Antonio García, cura propio (13 de abril de 1868).
- Miguel B. Rivera, cura teniente.
- Alfonso Jara, cura teniente.

- Fr. Julián B. Forondas, cura teniente.
- Dr. Manuel Esteban Lasteros, cura interino.
- José Anselmo Navar.
- Mariano Vieira, cura encargado.
- Francisco Ramírez, cura interino.

Índice toponímico de descripción:

- Comprende los ayllus: Anta, Collana, Cama, Huisa, Suero, Hanansaya, Ccoto, Marquiri, Huarca.

#### ÁREA DE CONTROL DE LA DESCRIPCIÓN

Norma: ISAD(G)

Nota del archivero: Fredy Choquetocro Mamani

Fecha de la descripción: 05 de octubre de 2012

Nota del actualizador: Carlos Zegarra Moretti

Fecha de la actualización: 25 de octubre de 2012

---

#### ÁREA DE IDENTIFICACIÓN

Código de referencia: PER/APS/AH/LP/YAU/LE/10

Título: Libro de Entierros N° 10 de la parroquia de Yauri (1880-1889).

#### ÁREA DE CONTENIDO Y ESTRUCTURA

Breve descripción: Libro que contiene las inscripciones de las partidas de entierro de la Parroquia de Yauri, que comprende del 01 de enero de 1880 al 10 de setiembre de 1889.

#### ÁREA DE CONDICIONES DE ACCESO Y UTILIZACIÓN

Índice onomástico de descripción:

- Antonio García, cura propio (02 de junio de 1880).
- Mariano Vieira, cura encargado.
- Mariano A. Valdeiglesias, cura interino.
- Alejandro Vizcarra, cura interino.
- Víctor Manuel Santos, cura interino.

Índice toponímico de descripción:

- Comprende los ayllus: Huisa, Cama, Huarca, Anta, Suero, Collana, Ccoto, Hanansaya, Marquiri.

#### ÁREA DE CONTROL DE LA DESCRIPCIÓN

Norma: ISAD(G)

Nota del archivero: Fredy Choquetocro Mamani

Fecha de la descripción: 05 de octubre de 2012

Nota del actualizador: Carlos Zegarra Moretti

Fecha de la actualización: 25 de octubre de 2012

---

#### ÁREA DE IDENTIFICACIÓN

Código de referencia: PER/APS/AH/LP/YAU/LE/11

Título: Libro de Entierros N° 11 de la parroquia de Yauri (1889-1911).

#### ÁREA DE CONTENIDO Y ESTRUCTURA

Breve descripción: Libro que contiene las inscripciones de las partidas de entierro de la Parroquia de Yauri, que comprende del 15 de Setiembre de 1889 al 09 de enero de 1911.

Alcance y contenido:

- Presenta carátula principal: Libro de defunciones que corre a cargo del párroco que suscribe, desde el doce de setiembre de 1889. Víctor Manuel Santos, cura inter.

#### ÁREA DE CONDICIONES DE ACCESO Y UTILIZACIÓN

Índice onomástico de descripción:

- Víctor Manuel Santos, cura interino (15 de setiembre de 1889).
- Pablo Chacón, cura interino.
- Francisco J. Bustos, cura encargado.
- Néstor Pacheco C, párroco.
- Segundo Gamarra, párroco.

Índice toponímico de descripción:

- Comprende los ayllus: Anta, Collana, Cama, Huarca, Suero, Huisa, Coto, Hanansaya, Marquiri.

#### ÁREA DE CONTROL DE LA DESCRIPCIÓN

Norma: ISAD(G)

Nota del archivero: Fredy Choquetocro Mamani

Fecha de la descripción: 05 de octubre de 2012

Nota del actualizador: Carlos Zegarra Moretti

Fecha de la actualización: 25 de octubre de 2012

---

#### ÁREA DE IDENTIFICACIÓN

Código de referencia: PER/APS/AH/LP/YAU/LE/12

Título: Libro de Entierros N° 12 de la Parroquia de Yauri (1911-1920).

#### ÁREA DE CONTENIDO Y ESTRUCTURA

Breve descripción: Libro que contiene las inscripciones de las partidas de entierro de la Parroquia de Yauri, que comprende del 01 de febrero de 1911 al 24 de setiembre de 1920.

Alcance y contenido:

- Presenta portada: Libro de defunciones de la parroquia de Santa Ana de Yauri.  
Comienza en 1° de febrero de 1911, termina en 24 de setiembre de 1920. Tomo 12 Yauri.
- Presenta carátula principal: Libro de defunciones de la parroquia de Santa Ana de Yauri.  
Comienza en 1° de febrero de 1911, termina en. Tomo 12 Segundo Gamarra, párroco.

#### ÁREA DE CONDICIONES DE ACCESO Y UTILIZACIÓN

Índice onomástico de descripción:

- Segundo Gamarra, párroco encargado (01 de febrero de 1911).
- Lucio Contreras, párroco.

Índice toponímico de descripción:

- Comprende los ayllus: Huarca, Anta, Collana, Cama, Suero, Huisa, Marquiri, Ccoto, Hanansaya.

#### ÁREA DE CONTROL DE LA DESCRIPCIÓN

Norma: ISAD(G)

Nota del archivero: Fredy Choquetocro Mamani

Fecha de la descripción: 08 de octubre de 2012

Nota del actualizador: Carlos Zegarra Moretti

Fecha de la actualización: 25 de octubre de 2012

---

#### ÁREA DE IDENTIFICACIÓN

Código de referencia: PER/APS/AH/LP/YAU/LE/13

Título: Libro de Entierros N° 13 de la Parroquia de Yauri (1920-1929).

#### ÁREA DE CONTENIDO Y ESTRUCTURA

Breve descripción: Libro que contiene las inscripciones de las partidas de entierro de la Parroquia de Yauri, que comprende del 16 de octubre de 1920 al 15 de diciembre de 1929.

Alcance y contenido:

- Presenta carátula principal: Libro de partidas defunciones de la parroquia de Sta. Ana de Yauri del Obispado el Cusco – comienza, hoy diez seis de octubre de novecientos veinte.

#### ÁREA DE CONDICIONES DE ACCESO Y UTILIZACIÓN

Índice onomástico de descripción:

- Andrés García, cura párroco.
- Abelardo Guarnizo, cura párroco.
- Nemesio Zúñiga Cazorla, párroco encargado.
- Daniel Heredia Soto, párroco.

Índice toponímico de descripción:

- Comprende los ayllus: Huarca, Collana, Huancané, Pampa huarca.

#### ÁREA DE CONTROL DE LA DESCRIPCIÓN

Norma: ISAD(G)

Nota del archivero: Fredy Choquetocro Mamani

Fecha de la descripción: 08 de octubre de 2012

Nota del actualizador: Carlos Zegarra Moretti

Fecha de la actualización: 25 de octubre de 2012

---

#### ÁREA DE IDENTIFICACIÓN

Código de referencia: PER/APS/AH/LP/YAU/LE/14

Título: Libro de Entierros N° 14 de la Parroquia de Yauri (1930-1932).

#### ÁREA DE CONTENIDO Y ESTRUCTURA

Breve descripción: Libro que contiene las inscripciones de las partidas de entierro de la Parroquia de Yauri, que comprende del 07 de enero de 1930 al 25 de diciembre de 1932.

Alcance y contenido:

- Presenta portada: Libro de defunciones de Yauri. Enero de 1930 a diciembre de 1932.

- Presenta carátula principal: Libro de partidas de defunciones perteneciente a la parroquia y vicaria foránea de Sta. Ana de Yauri, Provincia de espinar, Cusco. Comienza en enero del año 1930 y termina en diciembre 25 de 1932, Ernesto Hinojosa.

#### ÁREA DE CONDICIONES DE ACCESO Y UTILIZACIÓN

Índice onomástico de descripción:

- Manuel Lezama, párroco encargado.
- Ernesto Hinojosa, párroco.

Índice toponímico de descripción:

- Comprende los ayllus: Huarca, Collana, Oquebamba.

#### ÁREA DE CONTROL DE LA DESCRIPCIÓN

Norma: ISAD(G)

Nota del archivero: Fredy Choquetocro Mamani

Fecha de la descripción: 08 de octubre de 2012

Nota del actualizador: Carlos Zegarra Moretti

Fecha de la actualización: 25 de octubre de 2012

---

#### ÁREA DE IDENTIFICACIÓN

Código de referencia: PER/APS/AH/LP/YAU/LE/15

Título: Libro de Entierros N° 15 de la parroquia de Yauri (1933-1938).

#### ÁREA DE CONTENIDO Y ESTRUCTURA

Breve descripción: Libro que contiene las inscripciones de las partidas de entierro de la Parroquia de Yauri, que comprende del 01 de enero de 1933 al 30 de setiembre de 1938.

Alcance y contenido:

- Presenta portada: Defunciones comienza el 1° de enero de 1933 y termina en 30 de setiembre de 1938 Yauri. Ernesto Hinojosa.
- Libro de partidas de defunciones perteneciente a la Parroquia y Vicaria foránea de Sta Ana de Yauri, Provincia de Espinar. Comienza en enero del año 1933 y termina en de 1938. Yauri enero 1° de 1933 Ernesto Hinojosa, vicario foráneo y párroco.

#### ÁREA DE CONDICIONES DE ACCESO Y UTILIZACIÓN

Índice onomástico de descripción:

- Ernesto Hinojosa, párroco vicario.
- Leonardo Negrón, párroco.

Índice toponímico de descripción:

- Comprende los ayllus y parcialidades: Pumahuasi, Huarca, Oquebamba, Cotahuasi, Anta, Mollocagua, Huisa, Tintaya, Marquiri, Cama, Huancané.

#### ÁREA DE CONTROL DE LA DESCRIPCIÓN

Norma: ISAD(G)

Nota del archivero: Fredy Choquetocro Mamani

Fecha de la descripción: 08 de octubre de 2012

Nota del actualizador: Carlos Zegarra Moretti

Fecha de la actualización: 25 de octubre de 2012

---

#### ÁREA DE IDENTIFICACIÓN

Código de referencia: PER/APS/AH/LP/YAU/LE/16

Título: Libro de Entierros N° 16 de la Parroquia de Yauri (1938-1958).

#### ÁREA DE CONTENIDO Y ESTRUCTURA

Breve descripción: Libro que contiene las inscripciones de las partidas de entierro de la Parroquia de Yauri, que comprende del 02 de octubre del 1938 al 12 de junio de 1958.

#### ÁREA DE CONDICIONES DE ACCESO Y UTILIZACIÓN

- Presenta portada: Yauri defunciones 1938 a 1958.
- Presenta carátula principal: Libro de defunciones de la parroquia de Santa Ana de Yauri. Comienza, en octubre 2 de 1938 y termina.
- Auto de la visita pastoral del Obispo de Cusco Juan Caballero. 14 de setiembre de 1958. F. 406v.

Índice onomástico de descripción:

- Leonardo Negrón, párroco.
- Isidro Muñís Sánchez, párroco.
- Manuel Lezama, cura párroco.
- Máximo S. Salas.
- Ángel C. Ojeda.

Índice toponímico de descripción:

- Comprende los ayllus: Pumahuasi, Huarca, Oqquebamba, Cotahuasi, Anta, Mollocagua, Huisa, Tintaya, Marquiri, Cama, Huancané.

#### ÁREA DE CONTROL DE LA DESCRIPCIÓN

Norma: ISAD(G)

Nota del archivero: Fredy Choquetocro Mamani

Fecha de la descripción: 08 de octubre de 2012

Nota del actualizador: Carlos Zegarra Moretti

Fecha de la actualización: 25 de octubre de 2012

---

CONFIRMACIONES

---

**ÁREA DE IDENTIFICACIÓN**

Código de referencia: PER/APS/AH/LP/YAU/LC/01

Título: Libro de Confirmaciones N° 01 de la Parroquia de Yauri (1942-1963).

**ÁREA DE CONTENIDO Y ESTRUCTURA**

Breve descripción: Libro que contiene las inscripciones de las partidas de confirmación de la Parroquia de Yauri, que comprende del 18 de julio de 1942 al 29 de octubre de 1963.

Alcance y contenido:

- Presenta portada: Confirmaciones de la parroquia de Santa Ana de Yauri.
- Auto de la visita pastoral realizada por Mons. Felipe Santiago Hermoza y Sarmiento, obispo de Cusco. 22 de setiembre de 1942. Folios 01-02.
- Auto de la visita pastoral realizada por Mons. Carlos María Jurgens Byrne, obispo de Cusco. Yauri, 09 de agosto de 1958.

**ÁREA DE CONDICIONES DE ACCESO Y UTILIZACIÓN**

Índice onomástico de descripción:

Índice toponímico de descripción:

- - Isidro Muñís Sánchez, Canciller del obispado de Cusco.
- - Mons. Felipe Santiago Hermoza, obispo del Cusco.
- - Humberto E. Molano.
- - Abelardo Guarnizo.
- - Carlos María Jurgens, obispo de Cusco.
- - Luis Caballero.

**ÁREA DE CONTROL DE LA DESCRIPCIÓN**

Norma: ISAD(G)

Nota del archivero: Fredy Choquetocro Mamani

Fecha de la descripción: 08 de octubre de 2012

Nota del actualizador: Carlos Zegarra Moretti

Fecha de la actualización: 25 de octubre de 2012

---



## FÁBRICA

**ÁREA DE IDENTIFICACIÓN**

Código de referencia: PER/APS/AH/LP/YAU/LF/01

Título: Libro de Fábrica N° 01 de la Parroquia de Yauri (1783-1854).

**ÁREA DE CONTENIDO Y ESTRUCTURA**

Breve descripción: Libro de Fábrica de la Parroquia de Yauri, que comprende del mes de diciembre de 1783 al 16 de junio de 1854.

Alcance y contenido:

- Presenta carátula principal: Libro de fabrica nuevo que pongo yo el Dr. Dn. Justo Martínez Paz y fiesco como cura propio de esta doctrina para los inventarios y cuentas por haberse quedado en la secretaria Episcopal el antiguo y no haberlo podido conseguir hasta el presente año de 1783.

**ÁREA DE CONDICIONES DE ACCESO Y UTILIZACIÓN**

Índice onomástico de descripción:

- Dr. Justo Martínez, cura propio (1781).
- Joseph Gallegos, cura propio.
- Enrico Pacheco, secretario de visita.
- Tadeo Gonzales, ecónomo.
- Pedro García Cerrillo, cura propio.
- Alejandrino Cavero, cura propio.
- Dr. Manuel de Cabrera y Yepes, cura propio.
- Miguel Álvarez, cura teniente.
- Claudio Vicente de Aragón, cura propio.
- Tadeo Joaquín Zárate,
- Pedro Joseph de Leyva, cura propio.
- Agustín Pío de Erenca, cura propio.

**ÁREA DE CONTROL DE LA DESCRIPCIÓN**

Norma: ISAD(G)

Nota del archivero: Fredy Choquetocro Mamani

Fecha de la descripción: 08 de octubre de 2012

Nota del actualizador: Carlos Zegarra Moretti

Fecha de la actualización: 25 de octubre de 2012

**ÁREA DE IDENTIFICACIÓN**

Código de referencia: PER/APS/AH/LP/YAU/LF/02

Título: Libro de Fábrica N° 02 de la Parroquia de Yauri (1834-1877).

**ÁREA DE CONTENIDO Y ESTRUCTURA**

Breve descripción: Libro de Fábrica de la Parroquia de Yauri, que comprende del 31 de diciembre de 1834 al 06 de setiembre de 1877.

Alcance y contenido:

- Presenta carátula principal: Libro de fábrica de esta Santa Iglesia de Santa Ana de Yauri, que corre desde el año de 1834 – 1843.

#### ÁREA DE CONDICIONES DE ACCESO Y UTILIZACIÓN

Índice onomástico de descripción:

- Dr. Agustín Pio de Erenca, cura propio (31 de diciembre de 1834).
- Dr. Justo Niño de Guzmán, cura propio (1847).
- Dr. Juan Manuel Gamboa, cura propio (21 de abril de 1870).
- Luis Beltrán Parellón, párroco.
- Antonio Tijera, cura propio.
- Manuel Esteban Lasteros, cura interino.
- José Anselmo Navar, párroco.

#### ÁREA DE CONTROL DE LA DESCRIPCIÓN

Norma: ISAD(G)

Nota del archivero: Fredy Choquetocro Mamani

Fecha de la descripción: 09 de octubre de 2012

Nota del actualizador: Carlos Zegarra Moretti

Fecha de la actualización: 25 de octubre de 2012

---

#### ÁREA DE IDENTIFICACIÓN

Código de referencia: PER/APS/AH/LP/YAU/LF/03

Título: Libro de Fábrica N° 03 de la Parroquia de Yauri (1874-1889).

#### ÁREA DE CONTENIDO Y ESTRUCTURA

Breve descripción: Libro de Fábrica de la Parroquia de Yauri, que comprende del 01 de noviembre de 1874 al 14 de junio de 1889.

Alcance y contenido:

- Cuenta por cargo y data de las rentas de la Iglesia de Yauri que Marcelino Meza comienza a administrar en calidad de ecónomo fabriquero de ella, desde el 01 de noviembre de 1864, a mérito del nombramiento expedido por el provisorato y vicaría general de la diócesis de Cusco.
- Presenta portada: Libro de fábrica de 1° de noviembre de 1874 a 14 de junio de 1889. Yauri.

#### ÁREA DE CONTROL DE LA DESCRIPCIÓN

Norma: ISAD(G)

Nota del archivero: Fredy Choquetocro Mamani

Fecha de la descripción: 09 de octubre de 2012

Nota del actualizador: Carlos Zegarra Moretti

Fecha de la actualización: 25 de octubre de 2012

---

#### ÁREA DE IDENTIFICACIÓN

Código de referencia: PER/APS/AH/LP/YAU/LF/04

Título: Libro de Fábrica N° 04 de la Parroquia de Yauri (1902-1920).

#### ÁREA DE CONTENIDO Y ESTRUCTURA

Breve descripción: Libro de Fábrica de la Parroquia de Yauri, que comprende del mes de enero de 1902 al 12 de enero de 1949.

Alcance y contenido:

- Presenta portada: Libro de fábrica de 1902 a 1920.
- Presenta carátula principal: Libro de ingresos y egresos de la fábrica de la iglesia de Sta. Ana de Yauri que corre desde el año de 1902. Comienza el libro de fojas N° 22. Melchor B. Castelo.
- Auto de la visita pastoral realizada por Mons. José Negrón, obispo de Cusco. Yauri, 10 de agosto de 1914.

#### ÁREA DE CONDICIONES DE ACCESO Y UTILIZACIÓN

Índice onomástico de descripción:

- Melchor B. Castelo, ecónomo.
- David Rodríguez.
- Segundo Gamarra.
- José Gregorio y Castro.
- Leonardo Negrón.
- Máximo Salas, secretario de visita.

#### ÁREA DE CONTROL DE LA DESCRIPCIÓN

Norma: ISAD(G)

Nota del archivero: Fredy Choquetocro Mamani

Fecha de la descripción: 09 de octubre de 2012

Nota del actualizador: Carlos Zegarra Moretti

Fecha de la actualización: 25 de octubre de 2012

---

#### ÁREA DE IDENTIFICACIÓN

Código de referencia: PER/APS/AH/LP/YAU/LF/05

Título: Libro de Fábrica N° 05 de la parroquia de Yauri (1932-1935).

#### ÁREA DE CONTENIDO Y ESTRUCTURA

Breve descripción: Libro de Fábrica de la Parroquia de Yauri, que comprende del año 1932 al 1935.

Alcance y contenido:

- Libro de fábrica de ingresos y egresos perteneciente a la parroquia de Santa Ana de Yauri que corre desde el 06 de enero de 1932 hasta el 30 de abril de 1935.

#### ÁREA DE CONDICIONES DE ACCESO Y UTILIZACIÓN

Índice onomástico de descripción:

- Ernesto Hinojosa, párroco.

#### ÁREA DE CONTROL DE LA DESCRIPCIÓN

Norma: ISAD(G)

Nota del archivero: Fredy Choquetocro Mamani

Fecha de la descripción: 09 de octubre de 2012

Nota del actualizador: Carlos Zegarra Moretti

Fecha de la actualización: 25 de octubre de 2012

---

#### ÁREA DE IDENTIFICACIÓN

Código de referencia: PER/APS/AH/LP/YAU/LF/06

Título: Libro de Fábrica N° 06 de la Parroquia de Yauri (1938-1951).

#### ÁREA DE CONTENIDO Y ESTRUCTURA

Breve descripción: Libro de Fábrica de la Parroquia de Yauri, que comprende del 01 de enero de 1938 al 12 de junio de 1951.

Alcance y contenido:

- Presenta carátula principal: Libro de fábrica desde el año 1938 de la parroquia de Yauri.
- Inscripciones que habla sobre los ingresos y egresos de la parroquia de Yauri.
- Auto de la visita pastoral realizada por el obispo del Cusco. Yauri, 30 de mayo de 1944.

#### ÁREA DE CONDICIONES DE ACCESO Y UTILIZACIÓN

Índice onomástico de descripción:

- Leonardo Negrón, párroco.
- Estanislao Mena, ecónomo.

#### ÁREA DE CONTROL DE LA DESCRIPCIÓN

Norma: ISAD(G)

Nota del archivero: Fredy Choquetocro Mamani

Fecha de la descripción: 09 de octubre de 2012

Nota del actualizador: Carlos Zegarra Moretti

Fecha de la actualización: 25 de octubre de 2012

---

### DIVERSOS

---

#### ÁREA DE IDENTIFICACIÓN

Código de referencia: PER/APS/AH/LP/YAU/DI/01

Título: Libro Diverso N° 01 de la Parroquia de Yauri (1780).

#### ÁREA DE CONTENIDO Y ESTRUCTURA

Breve descripción: Libro Diverso de la Parroquia de Yauri, que comprende del 09 de mayo de 1780 al 20 de octubre de 1780.

Alcance y contenido:

- Autos y diligencias sobre las distancias de Vini y Oquevamva, que se hallan citados las capitales de ganado mayor y menor pertenecientes a las rentas de la Santa iglesia del pueblo de Yauri.

- Juez de comisión por orden del Stmo. Sr. Dr. Dn. Juan Manuel Moscoso y Peralta, dignísimo Obispo de esta diócesis del Cuzco.

#### ÁREA DE CONDICIONES DE ACCESO Y UTILIZACIÓN

Índice onomástico de descripción:

- Francisco Guambotupa Yngarocca, cacique.
- Dr. Justo Pastor Martínez, cura propio (01 de octubre de 1780).
- Juan de Dios Valenzuela, notario eclesiástico.
- Dr. Bartolomé de Estrada, cura coadjutor.
- Pedro García Cerrillo, cura propio.

#### ÁREA DE CONTROL DE LA DESCRIPCIÓN

Norma: ISAD(G)

Nota del archivero: Fredy Choquetocro Mamani

Fecha de la descripción: 09 de octubre de 2012

Nota del actualizador: Carlos Zegarra Moretti

Fecha de la actualización: 25 de octubre de 2012

---

#### ÁREA DE IDENTIFICACIÓN

Código de referencia: PER/APS/AH/LP/YAU/DI/02

Título: Libro Diverso N° 02 de la Parroquia de Yauri (1905-1908).

#### ÁREA DE CONTENIDO Y ESTRUCTURA

Breve descripción: Libro Diverso de la Parroquia de Yauri, que comprende del 09 de julio de 1905 al 13 de enero de 1908.

Alcance y contenido:

- Presenta portada: Diario.
- Contiene las inscripciones de certificación de partidas de bautizos de los párvulos recién nacidos.

#### ÁREA DE CONDICIONES DE ACCESO Y UTILIZACIÓN

Índice onomástico de descripción:

- Dr. Félix Rosario Valencia, cura párroco (09 de julio de 1905).
- Simeón Rodríguez.
- Honorato Rosas, párroco.

#### ÁREA DE CONTROL DE LA DESCRIPCIÓN

Norma: ISAD(G)

Nota del archivero: Fredy Choquetocro Mamani

Fecha de la descripción: 09 de octubre de 2012

Nota del actualizador: Carlos Zegarra Moretti

Fecha de la actualización: 25 de octubre de 2012

---



# SAN LORENZO DE CONDOROMA

BAUTIZOS

## ÁREA DE IDENTIFICACIÓN

Código de referencia: PER/APS/AH/LP/CON/LB/01

Título: Libro de Bautizos N° 01 de la Parroquia de Condoroma (1754-1783).

## ÁREA DE CONTENIDO Y ESTRUCTURA

Breve descripción: Libro que contiene las inscripciones de las partidas de bautizo de la Parroquia de Condoroma, que comprende del 20 de diciembre de 1754 al 16 de octubre 1783.

Alcance y contenido:

- Presenta carátula principal: "Libro de Baptismos de este Aciento de Lorenzo de Condoroma que lo hizo el R.P.Por. mayor Fr. Franco Xavier de Moscoso y Zegarra del Orden de N.P. Sn. Franco. Cura Then° de este dicho Aciento. Corre desde el día 5 de Diciembre de 1754. Despues de la Visita Genl. del Yllmo Sor Dor Dn Juan de Castañeda Velásquez de Zalazar que mando por Auto se hiciesen de nuevo todos los libros de este Aciento por la suma confucion que se bian [sic] en las partidas".
- Auto de la visita pastoral realizada por Felipe Gallegos. Notario Público y de visita: Tomás de Villavicencio. Pichigua, 22 de julio de 1760. Folio 18v.
- Auto de la visita pastoral. Pichigua, 09 de julio de 1761. Folio 26r.
- Señala que Fr. Francisco Adrián es lector sub-delegado y doctor teólogo en las universidades de San Ignacio y San Antonio Abad.
- Inscripción: "En esta Partida no firmo respecto de no saber qn. huviese apuntaddo en mi nombre en tiempo de la Rebelion por haver hecho fuga a la Ciudad de Arequipa. Vale Lopes".

## ÁREA DE CONDICIONES DE ACCESO Y UTILIZACIÓN

Índice onomástico de descripción:

- Fr. Francisco Xavier de Moscoso y Zegarra, cura teniente (20 de diciembre de 1754 al 15 de setiembre de 1757).
- Fr. Domingo de Vargas, O.P., cura teniente (16 de diciembre de 1755).
- Lic. Pedro Flores y Zapata (12 de enero de 1757 al 16 de marzo de 1761).
- Fr. Francisco Adrián, O.P., cura teniente (25 de mayo al 28 de agosto de 1759).
- Felipe Gallegos, visitador (22 de julio de 1760).
- Tomás de Villavicencio, secretario público y de visita (22 de julio de 1760).
- Hermenegildo Enríquez Camargo, cura teniente (10 de abril de 1761 al 18 de junio de 1765).
- Francisco José de Marán, secretario de visita (09 de julio de 1761).
- Joseph Martín Paz y Fisco, cura propio.
- Br. Antolín Marín, cura teniente (03 de setiembre de 1765 al 01 de junio de 1767).
- Fr. Cipriano Salazar (18 de noviembre al 23 de diciembre de 1781).
- Lic. Bernardo López, cura teniente (27 de diciembre de 1781 al 15 de febrero de 1782).
- Lic. Laureano Gordillo de Rivero, cura teniente (06 de enero de 1771 al 07 de julio de 1772).

- Ramón de Uría, cura teniente (10 de febrero de 1771 al 13 de enero de 1772).
- Fr. Francisco Javier Tévez, O.P., cura teniente (04 de mayo de 1777 al 15 de agosto de 1779).
- Dr. Ildefonso de Bejarano, cura teniente (29 de agosto al 09 de noviembre de 1779).
- Bernardo López (17 de diciembre de 1769 al 16 de octubre de 1783).
- Fr. Gaspar Núñez del Prado (01 de agosto de 1781).

#### ÁREA DE CONTROL DE LA DESCRIPCIÓN

Norma: ISAD(G)

Nota del archivero: Lizby Magdalena Flores Campos

Fecha de la descripción: 10 de octubre de 2012

Nota del actualizador: Carlos Zegarra Moretti

Fecha de la actualización: 20 de octubre de 2012

---

#### ÁREA DE IDENTIFICACIÓN

Código de referencia: PER/APS/AH/LP/CON/LB/02

Título: Libro de Bautizos N° 02 de la Parroquia de Condoroma (1898-1903).

#### ÁREA DE CONTENIDO Y ESTRUCTURA

Breve descripción: Libro que contiene las inscripciones de las partidas de bautizo de la Parroquia de Condoroma, que comprende del 23 de marzo de 1898 al 26 de enero de 1903.

Alcance y contenido:

- Carátula: "Libro de Bautismo de la Viceparroquia de Condoroma desde el tiempo en que se hizo cargo de la Doctrina el Párroco D.D. Polibio Umpire. Año de 1898".
- Inscripción (F. 18): "Hoy 6 de Febrero de 1,902 años, me hice cargo de la Vice Parroquia de Condoroma y para que conste firmo. El Párroco encargado. Mariano P. Jara".
- Inscripción (F. 24): "El día diez y ocho del mes de Diciembre del año de mil novecientos dos me hize cargo de este libro de Bautismos y para que conste lo firmo en Condoroma. Guillermo Nuñez".

#### ÁREA DE CONDICIONES DE ACCESO Y UTILIZACIÓN

Índice onomástico de descripción:

- Polibio Umpire, cura inter (23 de marzo de 1898 al 14 de junio de 1900).
- Mariano P. Jara, cura encargado y rector de Pichigua (11 de abril al 12 de agosto de 1902).
- Guillermo Núñez, cura encargado (21 de diciembre de 1902 al 26 de enero de 1903).

#### ÁREA DE CONTROL DE LA DESCRIPCIÓN

Norma: ISAD(G)

Nota del archivero: Lizby Magdalena Flores Campos

Fecha de la descripción: 10 de octubre de 2012

Nota del actualizador: Carlos Zegarra Moretti

Fecha de la actualización: 20 de octubre de 2012

---



**ÁREA DE IDENTIFICACIÓN**

Código de referencia: PER/APS/AH/LP/CON/LM/01

Título: Libro de Matrimonios N° 01 de la Parroquia de Condoroma (1847-1909).

**ÁREA DE CONTENIDO Y ESTRUCTURA**

Breve descripción: Libro que contiene las inscripciones de las partidas de matrimonio de la Parroquia de Condoroma, que comprende del 23 de enero de 1847 al 18 de agosto de 1909.

Alcance y contenido:

- Presenta carátula principal (F. 1r): "Libro de Matrimonios de la Vice parroquia de Condoroma de los años 1849-1879".
- Inscripciones de partidas de bautizo de Condoroma del 17 de junio de 1898 al 23 de agosto de 1908. Folios 01-09.
- Inscripción (F. 5r): "Hoy 6 de Febrero de 1,902 años, me hice carago de la Vice-Parroquia de Condoroma, y para los usos que convenga firmo. Mariano P. Jara".
- Inscripción (F. 6r): "El dia dieziocho del mes de Diciembre del año de mil novecientos dos me hize cargo de este libro de Matrimonios y para que conste lo firmo en Condoroma. Guillermo Nuñez".
- Relación de los devotos de San Lorenzo de Condoroma del año 1904. Folio 6v.
- Partida de bautizo de María Elva Herencia que pertenece a la parroquia de San Pedro de Occoruro. 27 de octubre de 1914. Folio 9r.
- Composición "Una palabra de adiós a Condoroma" hecho por el cura de la doctrina de Ocoruro, en el que expresa admiración y agradecimiento a este pueblo tras sus cinco visitas hechas, Genaro L. Carrasco. 18 de agosto de 190. Folios 10v-11v.
- Presenta carátula secundaria (F. 12r): "Libro de Matrimonios perteneciente á la Vice-Parroquia de Condoroma que corre á cargo del Señor Cura propio D.D. Pedro Carrillo y Fárrega".
- Inscripciones de partidas de bautizo de Condoroma del 23 de enero de 1847 al 19 de agosto de 1879. Folios 13-36.
- Presenta carátula secundaria (F. 37r): "Entierros de Condoroma. Abril de 1894".
- Inscripciones de partidas de entierro de Condoroma del año 1894. Folios 38-40.

**ÁREA DE CONDICIONES DE ACCESO Y UTILIZACIÓN**

Índice onomástico de descripción:

- Polibio Umpire (17 de junio de 1898 al 31 de enero de 1900).
- Mariano P. Jara (18 de abril al 20 de abril de 1902).
- Guillermo Núñez (26 de junio de 1903).
- Honorato Rosas, cura inter (30 de mayo al 23 de agosto de 1908).
- Manuel M. Quiroga, párroco (1914).
- Romualdo Velasco, cura teniente (23 de enero al 01 de abril de 1849).
- Narcisco Vizcarra
- Gaspar Rosas, cura propio (23 de enero de 1849).
- José Gavino Figueroa, cura teniente (25 de agosto de 1851 al 05 de diciembre de 1852).
- Pablo Oblitas, cura propio (25 de agosto de 1851 al 05 de diciembre de 1852).

- Pedro Carrillo y Fárrega, cura propio (10 de junio de 1863 al 19 de agosto de 1879).
- V.M. Santos (1894).

#### ÁREA DE CONTROL DE LA DESCRIPCIÓN

Norma: ISAD(G)

Nota del archivero: Lizby Magdalena Flores Campos

Fecha de la descripción: 10 de octubre de 2012

Nota del actualizador: Carlos Zegarra Moretti

Fecha de la actualización: 20 de octubre de 2012

---

#### ÁREA DE IDENTIFICACIÓN

Código de referencia: PER/APS/AH/LP/CON/LM/02

Título: Libro de Matrimonios N° 02 de la Parroquia de Condorama (1903-1962).

#### ÁREA DE CONTENIDO Y ESTRUCTURA

Breve descripción: Libro que contiene las inscripciones de las partidas de matrimonio de la Parroquia de Condorama, que comprende del 19 de agosto de 1903 al 11 de agosto de 1962.

Alcance y contenido:

- Presenta carátula principal: "Libro 2° de Matrimonios de la Viceparroquia de Condorama, siendo Cura interino el que suscribe. Guillermo Nuñez. Condorma Enero 10 de 1903".
- Auto de la visita de delegación a la parroquia de la provincia de canas, se hace una descripción de las fechas de los libros. 29 de agosto de 1909. Folio 3.
- Inscripción: "Nota: Desde julio de 1936 a Octubre de 1942, estando de encargado durante este tiempo el 19 Sr. D. Fernando negró, no ha sentado ni una partida, seguramente no autorizó matrimonio algunos. Lo anoto en Noviembre de 1942. Y. Muños Sánchez".
- Auto de la visita pastoral realizada por Mons. Nevin Hayes, obispo prelado de Sicuani. 12 de noviembre de 161. Folio 57v.

#### ÁREA DE CONDICIONES DE ACCESO Y UTILIZACIÓN

Índice onomástico de descripción:

- Guillermo Núñez, cura interino (19 de agosto de 1903).
- Polibio Umpire (12 de diciembre de 1906).
- Genaro L. Carrasco, cura interino y encargado (18 de agosto de 1909).
- José M. Pilares, cura interino (02 de marzo al 17 de diciembre de 1910).
- Manuel M. Quiroga, cura inter (08 de abril de 1911 al 30 de mayo de 1913).
- Federico Yábar Mogollón, párroco (22 de abril de 1914 al 28 de junio de 1919).
- Adrián Vera Chirinos, párroco de Pichigua (15 al 20 de agosto de 1921).
- Nemeccio Zúñiga Cazorla (16 de diciembre de 1922 al 11 de agosto de 1928).
- Ernesto Hinojoza, cura párroco (08 agosto de 1930 al 09 de agosto de 1935).
- Isidoro Muñiz Sánchez, cura encargado y párroco de Yauri (11 de agosto al 10 de diciembre de 1843).
- Mariano Salas, párroco encargado (al 10 de diciembre de 1944 al 11 de diciembre de 1948).
- Ángel C. Ojeda, párroco encargado (11 de agosto de 1951 al 11 de agosto de 1962).

**ÁREA DE CONTROL DE LA DESCRIPCIÓN**

Norma: ISAD(G)

Nota del archivero: Lizby Magdalena Flores Campos

Fecha de la descripción: 12 de octubre de 2012

Nota del actualizador: Carlos Zegarra Moretti

Fecha de la actualización: 20 de octubre de 2012

ENTIERROS

**ÁREA DE IDENTIFICACIÓN**

Código de referencia: PER/APS/AH/LP/CON/LE/01

Título: Libro de Entierro N° 01 de la Parroquia de Condoroma (1754-1783).

**ÁREA DE CONTENIDO Y ESTRUCTURA**

Breve descripción: Libro que contiene las inscripciones de las partidas de entierro de la Parroquia de Condoroma, que comprende del 23 de diciembre de 1754 al 17 de diciembre de 1783.

Alcance y contenido:

- Auto de la visita pastoral realizada por Felipe Gallegos. Pichigua, 22 de julio de 1760. Folio 24v.
- Auto de la visita pastoral realizada por Josep de Marán, cura de Umachiri. Pichigua, 09 de julio de 1761. Folio 46r.

**ÁREA DE CONDICIONES DE ACCESO Y UTILIZACIÓN**

Índice onomástico de descripción:

- Fr. Francisco Xavier de Moscoso y Zegarra, cura teniente (23 de diciembre de 1754 al 10 de diciembre de 1755).
- Fr. Domingo de Vargas, cura teniente (04 de agosto de 1756).
- Fr. Francisco Adrián, O.P., cura teniente.
- Lic. Pedro Flores y Zapata.
- Hermenegildo Enríquez Camargo, cura teniente.
- Br. Antolín Marín, cura teniente.
- Ramón de Uría, cura teniente.
- Lic. Laureano Gordillo de Rivero, cura teniente.
- Fr. Francisco Javier Tévez, O.P., cura teniente.
- Bernardo López.

**ÁREA DE CONTROL DE LA DESCRIPCIÓN**

Norma: ISAD(G)

Nota del archivero: Lizby Magdalena Flores Campos

Fecha de la descripción: 12 de octubre de 2012

Nota del actualizador: Carlos Zegarra Moretti

Fecha de la actualización: 20 de octubre de 2012

#### ÁREA DE IDENTIFICACIÓN

Código de referencia: PER/APS/AH/LP/CON/LE/02

Título: Libro de Entierros N° 02 de la Parroquia de Condorama (1847-1879).

#### ÁREA DE CONTENIDO Y ESTRUCTURA

Breve descripción: Libro que contiene las inscripciones de las partidas de entierro de la Parroquia de Condorama, que comprende del 16 de agosto de 1847 al 20 de junio de 1879.

#### ÁREA DE CONDICIONES DE ACCESO Y UTILIZACIÓN

Índice onomástico de descripción:

- Romualdo Velasco.
- Narciso Vizcarra.
- José Gabino Figueroa.
- Pedro Carrillo y Fárrega.

#### ÁREA DE CONTROL DE LA DESCRIPCIÓN

Norma: ISAD(G)

Nota del archivero: Lizby Magdalena Flores Campos

Fecha de la descripción: 12 de octubre de 2012

Nota del actualizador: Carlos Zegarra Moretti

Fecha de la actualización: 20 de octubre de 2012

---

#### ÁREA DE IDENTIFICACIÓN

Código de referencia: PER/APS/AH/LP/CON/LE/03

Título: Libro de Entierros N° 03 de la Parroquia de Condorama (1903-1929).

#### ÁREA DE CONTENIDO Y ESTRUCTURA

Breve descripción: Libro que contiene las inscripciones de las partidas de entierro de la Parroquia de Condorama, que comprende del 20 de enero de 1903 al 05 de setiembre de 1929.

Alcance y contenido:

- Presenta carátula principal: "Libro 1° de Defunciones de esta Viceparroquia de San Lorenzo de Condorama. Enero 20 de 1903 siendo cura interino el que suscribe. Guillermo Núñez".
- Auto de visita a este libro, firma Juan de C. Zavaleta. 29 de agosto de 1909. Folio 10.

#### ÁREA DE CONDICIONES DE ACCESO Y UTILIZACIÓN

Índice onomástico de descripción:

- Guillermo Núñez, párroco (20 de enero al 08 de noviembre de 1903).
- Gregorio Gaztañaga, párroco de Ocoruro (julio de 1903).
- Polibio Umpire, cura inter (24 de agosto de 1905).
- Honorato Rosas, cura de Pichigua y encargado de Ocoruro (24 de marzo al 23 de agosto de 1908).
- Genaro L. Carrasco, cura interino (15 de diciembre de 1908 al 19 de agosto de 1909).
- Miguel Pilares, párroco (28 de febrero al 15 de diciembre de 1910).
- Manuel Quiroga, cura inter (05 de febrero al 11 de agosto de 1911).
- Federico Yábar Mogollón, cura inter (11 de agosto de 1911 al 09 de noviembre de 1919).
- Santiago García (05 de setiembre de 1929).

**ÁREA DE CONTROL DE LA DESCRIPCIÓN**

Norma: ISAD(G)

Nota del archivero: Lizby Magdalena Flores Campos

Fecha de la descripción: 12 de octubre de 2012

Nota del actualizador: Carlos Zegarra Moretti

Fecha de la actualización: 20 de octubre de 2012

---

**ÁREA DE IDENTIFICACIÓN**

Código de referencia: PER/APS/AH/LP/CON/LE/04

Título: Libro de Entierros N° 04 de la Parroquia de Condoroma (1920-1951).

**ÁREA DE CONTENIDO Y ESTRUCTURA**

Breve descripción: Libro que contiene las inscripciones de las partidas de entierro de la Parroquia de Condoroma, que comprende del 19 de abril de 1920 al 08 de agosto de 1951.

Alcance y contenido:

- Inscripción (F. 75): "En el mes de Noviembre me hice cargo de la administración parroquial de la vice parroquia de San Lorenzo de Condoroma. 1942. Doy fe. Ysidoro Muñis Sánchez".

**ÁREA DE CONDICIONES DE ACCESO Y UTILIZACIÓN**

Índice onomástico de descripción:

- Adrián Vera Chirinos (19 de abril de 1920 al 10 de agosto de 1921).
- Nemesio Zúñiga Cazorla (24 de mayo de 1922 al 09 de agosto de 1928).
- Santiago García (05 al 09 de setiembre de 1929).
- E. Hinojosa (07 de agosto de 1930 al 06 de marzo de 1936).
- Ángel C. Ojeda (08 de agosto de 1951)
- Isidoro Muñiz Sánchez (07 de junio de 1943 al 10 de diciembre de 1943).
- Máximo Salas (al 21 de octubre de 1950).

**ÁREA DE CONTROL DE LA DESCRIPCIÓN**

Norma: ISAD(G)

Nota del archivero: Lizby Magdalena Flores Campos

Fecha de la descripción: 10 de octubre de 2012

Nota del actualizador: Carlos Zegarra Moretti

Fecha de la actualización: 20 de octubre de 2012

---

FÁBRICA

**ÁREA DE IDENTIFICACIÓN**

Código de referencia: PER/APS/AH/LP/CON/LF/01

Título: Libro de Fábrica N° 01 de la Parroquia de Condoroma (1836).

**ÁREA DE CONTENIDO Y ESTRUCTURA**

Breve descripción: Libro de Fábrica de la Parroquia de Condoroma, que comprende el 26 de agosto de 1836.

Alcance y contenido:

- Presenta carátula principal: "Libro de Ynventario de la Doctrina de Hocuviri, con su Anecos, de Condoroma y Ocororo de los utensilios de las Stas° Yga. con separación de ellas, qe. corre á cargo de su Cura propio D.D. Juan Antonino del Valle desde hoy seis de Agosto año 1896".
- Inventario de la Iglesia de Ocuviro realizado por el cura Juan Antonino del Valle. 26 de agosto de 1836. Folios 2-6.
- Inventario de la Iglesia de Condoroma realizado por el cura Juan Antonino del Valle. 12 de agosto de 1836. 10 folios.

**ÁREA DE CONDICIONES DE ACCESO Y UTILIZACIÓN**

Índice onomástico de descripción:

- Juan Antonino del Valle, cura propio (agosto de 1836).
- Gregorio Tapia de la Encina, alcalde y juez de Paz de Condoroma (18 de diciembre de 1836).

**ÁREA DE CONTROL DE LA DESCRIPCIÓN**

Norma: ISAD(G)

Nota del archivero: Lizby Magdalena Flores Campos

Fecha de la descripción: 11 de octubre de 2012

Nota del actualizador: Carlos Zegarra Moretti

Fecha de la actualización: 20 de octubre de 2012

**ÁREA DE IDENTIFICACIÓN**

Código de referencia: PER/APS/AH/LP/CON/LF/02

Título: Libro de Fábrica N° 02 de la Parroquia de Condoroma (1836-1886).

**ÁREA DE CONTENIDO Y ESTRUCTURA**

Breve descripción: Libro de Fábrica de la Parroquia de Condoroma, que comprende del 08 de agosto de 1836 al 16 de agosto de 1886.

Alcance y contenido:

- Acta en el que el Alcalde Juez de Paz de Ocoruro, José Gregorio Tapia de la Encina, certifica que el cura vicario de esta doctrina, Juan Antonio del Valle, ha practicado este libro de inventario en presencia suya y la de testigos. 18 de diciembre de 1836. Folio 12r.
- Acta en el que el Juez de Paz de Ocoruro, Idelfonso de la Peña, certifica que el cura Juan Antonio del Valle ha practicado este libro de inventario en presencia suya y la de testigos. 12 de diciembre de 1836. Folios 17v-18r.

**ÁREA DE CONDICIONES DE ACCESO Y UTILIZACIÓN**

Índice onomástico de descripción:

- Juan Antonio del Valle.
- Pedro C. Fárrega.

#### ÁREA DE CONTROL DE LA DESCRIPCIÓN

Norma: ISAD(G)

Nota del archivero: Lizby Magdalena Flores Campos

Fecha de la descripción: 11 de octubre de 2012

Nota del actualizador: Carlos Zegarra Moretti

Fecha de la actualización: 20 de octubre de 2012

---

#### ÁREA DE IDENTIFICACIÓN

Código de referencia: PER/APS/AH/LP/CON/LF/03

Título: Libro de Fábrica N° 03 de la Parroquia de Condoroma (1911-1925).

#### ÁREA DE CONTENIDO Y ESTRUCTURA

Breve descripción: Libro de Fábrica de la Parroquia de Condoroma, que comprende del 01 de enero de 1911 al año de 1925.

Alcance y contenido:

- Presenta carátula principal: "Libro de Fábrica de la Yglesia Vice Parroquial de San Lorenzo de Condoroma, que corre á Cargo del suscrito Economo Fabriquero. Condoroma, Enero 1° de 1911".
- Acta en el que se adjuntan los documentos que demuestran que el ecónomo Honorato Nieto ha adjuntado documentación falsa sobre las cuentas de haber y deber. Cusco, 15 de mayo de 1921. Folio 20r.
- Documento en el que Andrea Ayma de N. indica que está abonando 550 soles a la iglesia por cuenta de su hijo Honorato Nieto (no registra fecha). Folio 22.
- Documento en el que se presenta la declaración de indígena Alberto Llaique, quien niega tener 100 ovejas que le pertenecen a esta iglesia, tal dato se registra en el libro de fábrica. 17 de abril de 1921. Folio 24r.
- Documento en el que se presenta la declaración de Mariano Loron, quien niega tener 100 ovejas en arrendamiento que le pertenecen a esta iglesia, tal dato se registra en el libro de fábrica. 17 de abril de 1921. Folios 24r-24v.

#### ÁREA DE CONDICIONES DE ACCESO Y UTILIZACIÓN

Índice onomástico de descripción:

- Honorato Nieto.
- Federico Yábar Mogollón.
- M. Baltasar Ortiz.
- Adrián Vera Chirinos.
- Nemesio Zúñiga Cazorla.

#### ÁREA DE CONTROL DE LA DESCRIPCIÓN

Norma: ISAD(G)

Nota del archivero: Lizby Magdalena Flores Campos

Fecha de la descripción: 11 de octubre de 2012

Nota del actualizador: Carlos Zegarra Moretti

Fecha de la actualización: 20 de octubre de 2012

---

DIVERSOS

---

**ÁREA DE IDENTIFICACIÓN**

Código de referencia: PER/APS/AH/LP/CON/DI/01

Título: Libro Diverso N° 01 de la Parroquia de Condoroma (1835-1957).

**ÁREA DE CONTENIDO Y ESTRUCTURA**

Breve descripción: Libro Parroquial de la Parroquia de Condoroma, que comprende del 20 de enero de 1835 al 22 de junio de 1957.

Alcance y contenido:

- Contiene actas de bautizo que corren desde el 20 de enero de 1835 al 27 de febrero de 1855 (no registra parroquia). Folio 2.
- Contiene oficio en que se da autorización para contraer matrimonio (no registra parroquia). Folio 3.
- Actas de defunción que corre desde diciembre de 1848 a julio de 1849 (no registra parroquia). Folios 4-5.
- Actas de inventario, que no registra nombre de la parroquia.

**ÁREA DE CONDICIONES DE ACCESO Y UTILIZACIÓN**

Índice onomástico de descripción:

- Guillermo Núñez.
- Miguel Méndez

**ÁREA DE CONTROL DE LA DESCRIPCIÓN**

Norma: ISAD(G)

Nota del archivero: Lizby Magdalena Flores Campos

Fecha de la descripción: 11 de octubre de 2012

Nota del actualizador: Carlos Zegarra Moretti

Fecha de la actualización: 20 de octubre de 2012

---



# SAN JUAN BAUTISTA DE COPORAQUE

BAUTIZOS

---

## ÁREA DE IDENTIFICACIÓN

Código de referencia: PER/APS/AH/LP/COP/LB/01

Título: Libro de Bautizos N° 01 de la Parroquia de Coporaque (1728-1737).

## ÁREA DE CONTENIDO Y ESTRUCTURA

Breve descripción: Libro que contiene las inscripciones de las partidas de bautizo de la Parroquia de Coporaque, que comprende del 03 de enero de 1728 al 17 de noviembre de 1737.

Alcance y contenido:

- Lista de confirmados en la parroquia de Coporaque firmada por Mons. Bernardo Serrada. Secretario: Juan de Villarreal. Octubre de 1728. 02 folios.

## ÁREA DE CONDICIONES DE ACCESO Y UTILIZACIÓN

Índice toponímico de descripción:

- Comprende los ayllus: Ccollana, Ccamanocca, Totora, Urinsaya, Hancocana, Guaynasi, Anta, Huayhuahuasi.

## ÁREA DE CONTROL DE LA DESCRIPCIÓN

Norma: ISAD(G)

Nota del archivero: Brenda Purizaca Alvines

Fecha de la descripción: 19 de setiembre de 2012

Nota del actualizador: Carlos Zegarra Moretti

Fecha de la actualización: 16 de octubre de 2012

---

## ÁREA DE IDENTIFICACIÓN

Código de referencia: PER/APS/AH/LP/COP/LB/02

Título: Libro de Bautizos N° 02 de la Parroquia de Coporaque (1745-1754).

## ÁREA DE CONTENIDO Y ESTRUCTURA

Breve descripción: Libro que contiene las inscripciones de las partidas de bautizo de la Parroquia de Coporaque, que comprende del 12 de diciembre de 1745 al 28 de diciembre de 1754.

Alcance y contenido:

- Presenta portada: "Libro de Bautismos Año 745"
- Presenta carátula principal: "Libro de Bautismo q corre desde oy dose de Diciembre de 745".

## ÁREA DE CONDICIONES DE ACCESO Y UTILIZACIÓN

Índice toponímico de descripción:

- Comprende los ayllus: Urinsaya, Ccollana, Camanocca, Hancocagua, Urinsaya, Totora, Huayhuahuasi.

**ÁREA DE CONTROL DE LA DESCRIPCIÓN**

Norma: ISAD(G)

Nota del archivero: Brenda Purizaca Alvines

Fecha de la descripción: 19 de setiembre de 2012

Nota del actualizador: Carlos Zegarra Moretti

Fecha de la actualización: 16 de octubre de 2012

---

**ÁREA DE IDENTIFICACIÓN**

Código de referencia: PER/APS/AH/LP/COP/LB/03

Título: Libro de Bautizos N° 03 de la Parroquia de Coporaque (1754-1765).

**ÁREA DE CONTENIDO Y ESTRUCTURA**

Breve descripción: Libro que contiene las inscripciones de las partidas de bautizo de la Parroquia de Coporaque, que comprende del 03 de diciembre de 1754 al 13 de enero de 1765.

Alcance y contenido:

- Razón y Diario de las obvenciones de este pueblo de Coporaque desde el día de 24 de mayo hasta el mes de agosto del año de 1758, firmada por el cura Francisco de Velasco y Villagra.

**ÁREA DE CONDICIONES DE ACCESO Y UTILIZACIÓN**

Índice toponímico de descripción:

- Comprende los ayllus: Urinsaya, Collana, Camanocca, Hancocagua, Totorá, Huayhuahuasi.

**ÁREA DE CONTROL DE LA DESCRIPCIÓN**

Norma: ISAD(G)

Nota del archivero: Brenda Purizaca Alvines

Fecha de la descripción: 19 de setiembre de 2012

Nota del actualizador: Carlos Zegarra Moretti

Fecha de la actualización: 16 de octubre de 2012

---

**ÁREA DE IDENTIFICACIÓN**

Código de referencia: PER/APS/AH/LP/COP/LB/04

Título: Libro de Bautizos N° 04 de la Parroquia de Coporaque (1765-1768).

**ÁREA DE CONTENIDO Y ESTRUCTURA**

Breve descripción: Libro que contiene las inscripciones de las partidas de bautizo de la Parroquia de Coporaque, que comprende del 13 de enero de 1765 al 07 de julio de 1768.

**ÁREA DE CONDICIONES DE ACCESO Y UTILIZACIÓN**

Índice toponímico de descripción:

- Comprende los ayllus: Collana, Camanocca, Hancocagua, Urinsaya, Totorá, Huayhuahuasi.

**ÁREA DE CONTROL DE LA DESCRIPCIÓN**

Norma: ISAD(G)

Nota del archivero: Brenda Purizaca Alvines

Fecha de la descripción: 19 de setiembre de 2012

Nota del actualizador: Carlos Zegarra Moretti

Fecha de la actualización: 16 de octubre de 2012

---

#### ÁREA DE IDENTIFICACIÓN

Código de referencia: PER/APS/AH/LP/COP/LB/05

Título: Libro de Bautizos N° 05 de la Parroquia de Coporaque (1769-1775).

#### ÁREA DE CONTENIDO Y ESTRUCTURA

Breve descripción: Libro que contiene las inscripciones de las partidas de bautizo de la Parroquia de Coporaque, que comprende del 01 de abril de 1769 al 18 de mayo de 1775.

Alcance y contenido:

- Presenta carátula principal: "Libro en que se asientan las partidas de Bautismos assi de Yndios como de Españoles de la Jurisdicción de este pueblo de Sn. Juan de Coporaque siendo cura propio el Dr. Dn. Vizente de la Puente cura que fue anteriormente de Accha Urinsaya, en la provincia de Chillques, y passo a esta por permuta que hizo con el Dr. Dn. Gonzalo Pacheco de la Cuba en 13 de Marzo de 769 as. tiene. Libro 182 ps."

#### ÁREA DE CONDICIONES DE ACCESO Y UTILIZACIÓN

Índice onomástico de descripción:

- Dr. Vicente de la Puente Cuba, cura propio.

Índice toponímico de descripción:

- Comprende los ayllus: Collana, Totorá, Huayhuahuasi, Urinsaya, Camanoca, Hancocahua.

#### ÁREA DE CONTROL DE LA DESCRIPCIÓN

Norma: ISAD(G)

Nota del archivero: Brenda Purizaca Alvines

Fecha de la descripción: 19 de setiembre de 2012

Nota del actualizador: Carlos Zegarra Moretti

Fecha de la actualización: 16 de octubre de 2012

---

#### ÁREA DE IDENTIFICACIÓN

Código de referencia: PER/APS/AH/LP/COP/LB/06

Título: Libro de Bautizos N° 06 de la Parroquia de Coporaque (1775-1779).

#### ÁREA DE CONTENIDO Y ESTRUCTURA

Breve descripción: Libro que contiene las inscripciones de las partidas de bautizo de la Parroquia de Coporaque, que comprende del 08 de junio de 1775 al 31 de diciembre de 1779.

Alcance y contenido:

- Presenta carátula principal: "Libro nuevo de Bautismos que comienza desde el mes de Junio de setecientos y setenta y cinco siendo cura y Vicario de esta Doctrina de Coporaque el Doctor Don Vicente de la Puente y consta de 196 fojas. Dr. Puente".
- Bautizos realizados en las punas de Coporaque realizado por Fr. Hipólito. 1778. Folio 124v.- 127r. 04 folios.

#### ÁREA DE CONDICIONES DE ACCESO Y UTILIZACIÓN

Índice onomástico de descripción:

- Dr. Vicente de la Puente Cuba, cura propio.

Índice toponímico de descripción:

- Comprende los ayllus: Collana, Totorá, Huayhuahuasi, Urinsaya, Hancocagua, Camanoca.

#### ÁREA DE CONTROL DE LA DESCRIPCIÓN

Norma: ISAD(G)

Nota del archivero: Brenda Purizaca Alvines

Fecha de la descripción: 21 de setiembre de 2012

Nota del actualizador: Carlos Zegarra Moretti

Fecha de la actualización: 16 de octubre de 2012

---

#### ÁREA DE IDENTIFICACIÓN

Código de referencia: PER/APS/AH/LP/COP/LB/07

Título: Libro de Bautizos N° 07 de la Parroquia de Coporaque (1780-1791).

#### ÁREA DE CONTENIDO Y ESTRUCTURA

Breve descripción: Libro que contiene las inscripciones de las partidas de bautizo de la Parroquia de Coporaque, que comprende del 01 de enero de 1780 al 29 de mayo de 1791.

Alcance y contenido:

- Presenta portada: "Libro de Bautismos de la Yglesia de Coporaque Año de 1780".
- Presenta carátula principal: "Partidas de Bautismos q corren desde primero de Enero de setecientos y Ochenta años, siendo este el 3° Libro parroquial de este cargo de los que se han formado desde el ingreso del Dr. Dn. Vicente de la Puente a ser Cura propio de esta Doctrina. Un margen anuncia la Calidad y Nombre del Bautizado con la edad fija de su Nacimiento y otro el Ayllu y Estancia de su habitación y la de sus padres o tutores q se asignan en la forma siguiente".
- Auto de la visita pastoral realizada por Mons. Manuel de Moscoso y Peralta, obispo de Cusco. Folio 1r.
- Auto de la visita pastoral realizada por Joseph Gallegos, cura propio de Putina y vicario foráneo de Azángaro. Coporaque, 01 de enero de 1784. Folio 73r.
- Auto de la visita pastoral realizada por Joseph Gallegos. Coporaque, 14 de julio de 1789. Folio 160r.

#### ÁREA DE CONDICIONES DE ACCESO Y UTILIZACIÓN

Índice onomástico de descripción:

- Dr. Vicente de la Puente Cuba, cura propio.
- Pedro de Fuentes, cura teniente.
- Fr. Francisco de Rivera, O.F.M., cura teniente.
- Pedro Fernández Maldonado y Peralta, cura.
- Manuel Asensio Salazar, cura teniente.
- Antonio Sánchez, cura teniente.
- Joseph Gallegos, visitador general.
- Nicolás Mariano Chirinos, cura teniente.

- José Gabriel de Aguilar, cura teniente.
- Fr. Manuel Jordán, cura teniente.
- Sebastián de la Paliza, cura propio.

Índice toponímico de descripción:

- Comprende los ayllus: Collana, Totora, Huayhuahuasi, Urinsaya, Hancoagua, Camanoca.

#### ÁREA DE CONTROL DE LA DESCRIPCIÓN

Norma: ISAD(G)

Nota del archivero: Brenda Purizaca Alvines

Fecha de la descripción: 21 de setiembre de 2012

Nota del actualizador: Carlos Zegarra Moretti

Fecha de la actualización: 16 de octubre de 2012

---

#### ÁREA DE IDENTIFICACIÓN

Código de referencia: PER/APS/AH/LP/COP/LB/08

Título: Libro de Bautizos N° 08 de la Parroquia de Coporaque (1791-1794).

#### ÁREA DE CONTENIDO Y ESTRUCTURA

Breve descripción: Libro que contiene las inscripciones de las partidas de bautizo de la Parroquia de Coporaque, que comprende del 01 de junio de 1791 al 31 de octubre de 1794.

Alcance y contenido:

- Presenta carátula principal: "Libro de Bautismos de este Pueblo de San Juan Bautista de Coporaque, hecho por el Dr. Dn. Sebastián Paliza Cura propia de dha Doctrina que corre desde oy primero de Junio de 1791 años".
- Acta de la visita del obispo del Cusco, Mons. Bartolomé María de Las Heras, a la doctrina de Coporaque, 23 de noviembre de 1792. Folios 64v-65r.

#### ÁREA DE CONDICIONES DE ACCESO Y UTILIZACIÓN

Índice onomástico de descripción:

- Sebastián de la Paliza, cura propio.
- Fr. Manuel Jordán, cura teniente.
- Fr. Matías Indarazo, cura teniente.
- Bernardo de la Puente, cura teniente.

Índice toponímico de descripción:

- Comprende los ayllus: Collana, Totora, Huayhuahuasi, Urinsaya, Hancocagua, Camanoca.

#### ÁREA DE CONTROL DE LA DESCRIPCIÓN

Norma: ISAD(G)

Nota del archivero: Brenda Purizaca Alvines

Fecha de la descripción: 21 de setiembre de 2012

Nota del actualizador: Carlos Zegarra Moretti

Fecha de la actualización: 16 de octubre de 2012

---

**ÁREA DE IDENTIFICACIÓN**

Código de referencia: PER/APS/AH/LP/COP/LB/09

Título: Libro de Bautizos N° 09 de la Parroquia de Coporaque (1798-1801).

**ÁREA DE CONTENIDO Y ESTRUCTURA**

Breve descripción: Libro que contiene las inscripciones de las partidas de bautizo de la Parroquia de Coporaque, que comprende del 02 de febrero de 1798 al 20 de setiembre de 1801.

**ÁREA DE CONDICIONES DE ACCESO Y UTILIZACIÓN**

Índice onomástico de descripción:

- Fr, Francisco Rivera, cura teniente.
- José Mariano de Salas, cura teniente.
- Sebastián de la Paliza, cura propio.

Índice toponímico de descripción:

- Comprende los ayllus: Collana, Tотора, Huayhuahuasi, Urinsaya, Hancocagua, Camanoca.

**ÁREA DE CONTROL DE LA DESCRIPCIÓN**

Norma: ISAD(G)

Nota del archivero: Brenda Purizaca Alvines

Fecha de la descripción: 21 de setiembre de 2012

Nota del actualizador: Carlos Zegarra Moretti

Fecha de la actualización: 16 de octubre de 2012

---

**ÁREA DE IDENTIFICACIÓN**

Código de referencia: PER/APS/AH/LP/COP/LB/10

Título: Libro de Bautizos N° 10 de la Parroquia de Coporaque (1801-1807).

**ÁREA DE CONTENIDO Y ESTRUCTURA**

Breve descripción: Libro que contiene las inscripciones de las partidas de bautizo de la Parroquia de Coporaque, que comprende del 27 de setiembre de 1801 al 22 de febrero de 1807.

Alcance y contenido:

- Presenta portada: "Libro de Bautismo de esta Doctrina de Sn. Juan Baptista de Coporaque q corre desde el veintisiete de Septiembre del año 1801".
- Presenta carátula principal: "Libro de Bautismos de esta Doctrina de Sr. Juan Bapstiste de Coporaque. Año de 1801".

**ÁREA DE CONDICIONES DE ACCESO Y UTILIZACIÓN**

Índice onomástico de descripción:

- José Mariano de Salas, cura teniente.
- Fr. Manuel Villanueva, cura teniente.
- Teodoro Escalante, cura teniente.
- Fr. Domingo Pastor, cura teniente.
- Fr. Domingo Andia, cura teniente.
- Justo de Salas, cura teniente.
- Gregorio Mariano de Salas y Valdés, cura teniente.
- Pedro Nolasco Cabrera, cura teniente.

Índice toponímico de descripción:

- Comprende los ayllus: Collana, Totorá, Huayhuahuasi, Urinsaya, Ancocahua, Camanoca.

#### ÁREA DE CONTROL DE LA DESCRIPCIÓN

Norma: ISAD(G)

Nota del archivero: Brenda Purizaca Alvines

Fecha de la descripción: 21 de setiembre de 2012

Nota del actualizador: Carlos Zegarra Moretti

Fecha de la actualización: 16 de octubre de 2012

---

#### ÁREA DE IDENTIFICACIÓN

Código de referencia: PER/APS/AH/LP/COP/LB/11

Título: Libro de Bautizos N° 11 de la Parroquia de Coporaque (1811-1815).

#### ÁREA DE CONTENIDO Y ESTRUCTURA

Breve descripción: Libro que contiene las inscripciones de las partidas de bautizo de la Parroquia de Coporaque, que comprende del 31 de diciembre de 1811 al 05 de marzo de 1815.

Alcance y contenido:

- Presenta carátula principal: "Corre este Libro de Bautismos desde treinta y uno del mes de Diciembre del año de mil ochocientos y once, siendo Cura propio de esta Doctrina de S. Juan Bautista de Coporaque el Sor. Dor. Don Sebastián de la Paliza y Espejo Rector por su Majestad del Rl. Colegio de Sn. Bernardo Comisario de la Sta. Ynquisición y Examinador Sinodal de este Obispado de Cuzco".

#### ÁREA DE CONDICIONES DE ACCESO Y UTILIZACIÓN

Índice onomástico de descripción:

- Mariano de Necochea, cura teniente.
- Buenaventura Bocangelino, cura teniente.

Índice toponímico de descripción:

- Comprende los ayllus: Collana, Totorá, Huayhuahuasi, Urinsaya, Ancocahua, Camanoca.

#### ÁREA DE CONTROL DE LA DESCRIPCIÓN

Norma: ISAD(G)

Nota del archivero: Brenda Purizaca Alvines

Fecha de la descripción: 24 de setiembre de 2012

Nota del actualizador: Carlos Zegarra Moretti

Fecha de la actualización: 16 de octubre de 2012

---

#### ÁREA DE IDENTIFICACIÓN

Código de referencia: PER/APS/AH/LP/COP/LB/12

Título: Libro de Bautizos N° 12 de la Parroquia de Coporaque (1815-1817).

#### ÁREA DE CONTENIDO Y ESTRUCTURA

Breve descripción: Libro que contiene las inscripciones de las partidas de bautizo de la Parroquia de Coporaque, que comprende del 05 de marzo de 1815 al 08 de junio de 1817.

Alcance y contenido:

- Presenta carátula principal: "Libro de Partidas de Bautismo, que corre desde el cinco de Marzo de mil ochocientos quince siendo cura propio de esta Doctrina el D.D. Sebastián de la Paliza Examinador Synodal de este Obispado Comisario del Sto. Oficio de la Ynquisición y Rector por S.M el Real Colegio de Sn. Bernardo Abad del Cuzco & a & a y su compañero".

#### ÁREA DE CONDICIONES DE ACCESO Y UTILIZACIÓN

Índice onomástico de descripción:

- Buenaventura Bocangelino, cura teniente.

Índice toponímico de descripción:

- Comprende los ayllus: Collana, Totorá, Huayhuahuasi, Urinsaya, Ancocahua, Camanoca.

#### ÁREA DE CONTROL DE LA DESCRIPCIÓN

Norma: ISAD(G)

Nota del archivero: Brenda Purizaca Alvines

Fecha de la descripción: 24 de setiembre de 2012

Nota del actualizador: Carlos Zegarra Moretti

Fecha de la actualización: 16 de octubre de 2012

---

#### ÁREA DE IDENTIFICACIÓN

Código de referencia: PER/APS/AH/LP/COP/LB/13

Título: Libro de Bautizos N° 13 de la Parroquia de Coporaque (1818-1821).

#### ÁREA DE CONTENIDO Y ESTRUCTURA

Breve descripción: Libro que contiene las inscripciones de las partidas de bautizo de la Parroquia de Coporaque, que comprende del 12 de noviembre de 1818 al 02 de diciembre de 1821.

#### ÁREA DE CONDICIONES DE ACCESO Y UTILIZACIÓN

Índice onomástico de descripción:

- Buenaventura Bocangelino, cura teniente.
- Calixto Miranda.

Índice toponímico de descripción:

- Comprende los ayllus: Collana, Totorá, Huayhuahuasi, Urinsaya, Ancocahua, Camanoca.

#### ÁREA DE CONTROL DE LA DESCRIPCIÓN

Norma: ISAD(G)

Nota del archivero: Brenda Purizaca Alvines

Fecha de la descripción: 24 de setiembre de 2012

Nota del actualizador: Carlos Zegarra Moretti

Fecha de la actualización: 16 de octubre de 2012

---

#### ÁREA DE IDENTIFICACIÓN

Código de referencia: PER/APS/AH/LP/COP/LB/14

Título: Libro de Bautizos N° 14 de la Parroquia de Coporaque (1822-1824).



#### ÁREA DE CONTENIDO Y ESTRUCTURA

Breve descripción: Libro que contiene las inscripciones de las partidas de bautizo de la Parroquia de Coporaque, que comprende del 14 de marzo de 1822 al 06 de noviembre de 1824.

Alcance y contenido:

- Presenta portada: "Libro de partidas de bautismo que corre del 14 de [...]".

#### ÁREA DE CONDICIONES DE ACCESO Y UTILIZACIÓN

Índice onomástico de descripción:

- Buenaventura Bocangelino, cura teniente.
- Fr. Mariano Antesana, cura teniente.
- Fr. Mariano Gómez, cura encargado.

Índice toponímico de descripción:

- Comprende los ayllus: Collana, Totora, Huayhuahuasi, Urinsaya, Ancocahua, Camanoca.

#### ÁREA DE CONTROL DE LA DESCRIPCIÓN

Norma: ISAD(G)

Nota del archivero: Brenda Purizaca Alvines

Fecha de la descripción: 24 de setiembre de 2012

Nota del actualizador: Carlos Zegarra Moretti

Fecha de la actualización: 16 de octubre de 2012

---

#### ÁREA DE IDENTIFICACIÓN

Código de referencia: PER/APS/AH/LP/COP/LB/15

Título: Libro de Bautizos N° 15 de la Parroquia de Coporaque (1825-1828).

#### ÁREA DE CONTENIDO Y ESTRUCTURA

Breve descripción: Libro que contiene las inscripciones de las partidas de bautizo de la Parroquia de Coporaque, que comprende del 06 de noviembre de 1825 al 12 de enero de 1828.

#### ÁREA DE CONDICIONES DE ACCESO Y UTILIZACIÓN

Índice onomástico de descripción:

- Buenaventura Bocangelino, cura teniente.

Índice toponímico de descripción:

- Comprende los ayllus: Collana, Totora, Huayhuahuasi, Urinsaya, Ancocahua, Camanoca.

#### ÁREA DE CONTROL DE LA DESCRIPCIÓN

Norma: ISAD(G)

Nota del archivero: Brenda Purizaca Alvines

Fecha de la descripción: 24 de setiembre de 2012

Nota del actualizador: Carlos Zegarra Moretti

Fecha de la actualización: 16 de octubre de 2012

---

#### ÁREA DE IDENTIFICACIÓN

Código de referencia: PER/APS/AH/LP/COP/LB/16

Título: Libro de Bautizos N° 16 de la Parroquia de Coporaque (1828-1829).

#### ÁREA DE CONTENIDO Y ESTRUCTURA

Breve descripción: Libro que contiene las inscripciones de las partidas de bautizo de la Parroquia de Coporaque, que comprende del 12 de enero de 1828 al 10 de setiembre de 1829.

#### ÁREA DE CONDICIONES DE ACCESO Y UTILIZACIÓN

Índice onomástico de descripción:

- Lic. Buenaventura Bocangelino, cura interino.

Índice toponímico de descripción:

- Comprende los ayllus: Collana, Totora, Huayhuahuasi, Urinsaya, Ancocahua, Camanoca.

#### ÁREA DE CONTROL DE LA DESCRIPCIÓN

Norma: ISAD(G)

Nota del archivero: Brenda Purizaca Alvines

Fecha de la descripción: 24 de setiembre de 2012

Nota del actualizador: Carlos Zegarra Moretti

Fecha de la actualización: 16 de octubre de 2012

---

#### ÁREA DE IDENTIFICACIÓN

Código de referencia: PER/APS/AH/LP/COP/LB/17

Título: Libro de Bautizos N° 17 de la Parroquia de Coporaque (1829-1835).

#### ÁREA DE CONTENIDO Y ESTRUCTURA

Breve descripción: Libro que contiene las inscripciones de las partidas de bautizo de la Parroquia de Coporaque, que comprende del 13 de setiembre de 1829 al 22 de noviembre de 1835.

Alcance y contenido:

- Carta del párroco de Coporaque, José Antonio Galdós, dirigida al Señor Vicario Capitular de la Diócesis, informándole de los bienes de la Iglesia y además informa que su antecesor no elaboró un libro de inventarios, en 10 de setiembre de 1861.

#### ÁREA DE CONDICIONES DE ACCESO Y UTILIZACIÓN

Índice onomástico de descripción:

- Lic. Buenaventura Bocangelino, cura interino.
- Fr. Lorenzo Villavicencio, cura teniente.
- Simón Gallegos, cura teniente.

Índice toponímico de descripción:

- Comprende los ayllus: Collana, Totora, Huayhuahuasi, Urinsaya, Ancocahua, Camanoca.

#### ÁREA DE CONTROL DE LA DESCRIPCIÓN

Norma: ISAD(G)

Nota del archivero: Brenda Purizaca Alvines

Fecha de la descripción: 24 de setiembre de 2012

Nota del actualizador: Carlos Zegarra Moretti

Fecha de la actualización: 16 de octubre de 2012

---

#### ÁREA DE IDENTIFICACIÓN

Código de referencia: PER/APS/AH/LP/COP/LB/18

Título: Libro de Bautizos N° 18 de la Parroquia de Coporaque (1832-1839).

#### ÁREA DE CONTENIDO Y ESTRUCTURA

Breve descripción: Libro que contiene las inscripciones de las partidas de bautizo de la Parroquia de Coporaque, que comprende del 09 de setiembre de 1832 al 20 de diciembre de 1839.

Alcance y contenido:

- Presenta carátula principal: "Libro de Bautismos que corre desde el año de mil ochocientos treinta y dos y para los siguientes años".
- Del folio 1 al 13 se hallan cuatro relaciones de confirmaciones: la primera es de varones, llevadas a cabo por el obispo de Cuzco Bartolomé María de Las Meras, entre los días 6 y 7 de noviembre de 1790. La segunda es de mujeres, llevadas a cabo por el mismo Obispo en los mismos días indicados. La tercera y cuarta lista es de varones y de mujeres respectivamente, realizadas por el mismo Obispo en el día 22 de noviembre de 1792.

#### ÁREA DE CONDICIONES DE ACCESO Y UTILIZACIÓN

Índice onomástico de descripción:

- Pedro Amezcuita.
- Simón Gallegos, cura excusador.
- Carlos Gallegos, cura propio.

Índice toponímico de descripción:

- Comprende los ayllus: Collana, Totora, Huayhuahuasi, Urinsaya, Ancocahua, Camanoca.

#### ÁREA DE CONTROL DE LA DESCRIPCIÓN

Norma: ISAD(G)

Nota del archivero: Brenda Purizaca Alvines

Fecha de la descripción: 24 de setiembre de 2012

Nota del actualizador: Carlos Zegarra Moretti

Fecha de la actualización: 16 de octubre de 2012

---

#### ÁREA DE IDENTIFICACIÓN

Código de referencia: PER/APS/AH/LP/COP/LB/19

Título: Libro de Bautizos N° 19 de la Parroquia de Coporaque (1839-1843).

#### ÁREA DE CONTENIDO Y ESTRUCTURA

Breve descripción: Libro que contiene las inscripciones de las partidas de bautizo de la Parroquia de Coporaque, que comprende del 09 de mayo de 1839 al 16 de marzo de 1843.

Alcance y contenido:

- Presenta carátula principal: "Libro de Partidas de Bautismos, que corre desde el diez de Mayo de mil ochocientos treinta y nueve, siendo Cura de esta Doctrina el D.D. Carlos Gallegos, Examinador Sinodal de este Obispado y Rector del Colegio del Licenciado de la ciudad del Cuzco & & y su compañero el infrascripto".

#### ÁREA DE CONDICIONES DE ACCESO Y UTILIZACIÓN

Índice onomástico de descripción:

- Pedro Amezcuita, cura teniente.

- Miguel Díaz de Medina, cura interino.

Índice toponímico de descripción:

- Comprende los ayllus: Collana, Totora, Huayhuahuasi, Urinsaya, Ancocahua, Camanoca.

#### ÁREA DE CONTROL DE LA DESCRIPCIÓN

Norma: ISAD(G)

Nota del archivero: Brenda Purizaca Alvines

Fecha de la descripción: 24 de setiembre de 2012

Nota del actualizador: Carlos Zegarra Moretti

Fecha de la actualización: 16 de octubre de 2012

---

#### ÁREA DE IDENTIFICACIÓN

Código de referencia: PER/APS/AH/LP/COP/LB/20

Título: Libro de Bautizos N° 20 de la Parroquia de Coporaque (1843-1847).

#### ÁREA DE CONTENIDO Y ESTRUCTURA

Breve descripción: Libro que contiene las inscripciones de las partidas de bautizo de la Parroquia de Coporaque, que comprende del 02 de abril de 1843 al 15 de febrero de 1847.

Alcance y contenido:

- Presenta carátula principal: "Libro Bueno donde se sientan las partidas de Bautismos de esta Doctrina de Coporaque hoy 1° de Abril de 1843. Siendo Cura Ynter el D.D. Gaspar de Rosas".

#### ÁREA DE CONDICIONES DE ACCESO Y UTILIZACIÓN

Índice onomástico de descripción:

- Pedro Amezquita, cura teniente.
- Gaspar de Rosas, cura interino.
- Alejo Yepes, cure teniente.
- Fr. Domingo Vizcarra.

Índice toponímico de descripción:

- Comprende los ayllus: Collana, Totora, Huayhuahuasi, Urinsaya, Ancocahua, Camanoca.

#### ÁREA DE CONTROL DE LA DESCRIPCIÓN

Norma: ISAD(G)

Nota del archivero: Brenda Purizaca Alvines

Fecha de la descripción: 24 de setiembre de 2012

Nota del actualizador: Carlos Zegarra Moretti

Fecha de la actualización: 16 de octubre de 2012

---

#### ÁREA DE IDENTIFICACIÓN

Código de referencia: PER/APS/AH/LP/COP/LB/21

Título: Libro de Bautizos N° 21 de la Parroquia de Coporaque (1847-1850).

#### ÁREA DE CONTENIDO Y ESTRUCTURA

Breve descripción: Libro que contiene las inscripciones de las partidas de bautizo de la Parroquia de Coporaque, que comprende del 04 de setiembre de 1847 al 30 de agosto de 1850.

Alcance y contenido:

- Presenta carátula principal: "Libro en que se cuentan las partidas de Bautismos que corre desde hoy 1° de Sept. de 1847. Siendo Cura D.D. Mariano Teran".

#### ÁREA DE CONDICIONES DE ACCESO Y UTILIZACIÓN

Índice onomástico de descripción:

- Anselmo Alvares y Pezo, cura teniente.
- Mariano Teran, cura propio.
- Pedro Amezquita, cura teniente.
- Fr. Marcos Sergio Matios, cura teniente.
- Juan Pascual Alvarez, excusador.

Índice toponímico de descripción:

- Comprende los ayllus: Collana, Totorá, Huayhuasi, Urinsaya, Ancocahua, Camanoca.

#### ÁREA DE CONTROL DE LA DESCRIPCIÓN

Norma: ISAD(G)

Nota del archivero: Brenda Purizaca Alvines

Fecha de la descripción: 24 de setiembre de 2012

Nota del actualizador: Carlos Zegarra Moretti

Fecha de la actualización: 16 de octubre de 2012

---

#### ÁREA DE IDENTIFICACIÓN

Código de referencia: PER/APS/AH/LP/COP/LB/22

Título: Libro de Bautizos N° 22 de la Parroquia de Coporaque (1850-1854).

#### ÁREA DE CONTENIDO Y ESTRUCTURA

Breve descripción: Libro que contiene las inscripciones de las partidas de bautizo de la Parroquia de Coporaque, que comprende del 01 de setiembre de 1850 al 02 de abril de 1854.

Alcance y contenido:

- Presenta carátula principal: "Libro en que se sientan las Partidas de Bautismos mandado hacer por Don Juan Pascual Alvarez Menendez cura excusador del propio D.D Mariano Teran, que empieza a servir desde primero de setiembre de 1850".

#### ÁREA DE CONDICIONES DE ACCESO Y UTILIZACIÓN

Índice onomástico de descripción:

- Juan Pascual Álvarez, excusador.

Índice toponímico de descripción:

- Comprende los ayllus: Collana, Totorá, Huayhuasi, Urinsaya, Ancocahua, Camanoca.

#### ÁREA DE CONTROL DE LA DESCRIPCIÓN

Norma: ISAD(G)

Nota del archivero: Brenda Purizaca Alvines

Fecha de la descripción: 25 de setiembre de 2012

Nota del actualizador: Carlos Zegarra Moretti

Fecha de la actualización: 16 de octubre de 2012

---

**ÁREA DE IDENTIFICACIÓN**

Código de referencia: PER/APS/AH/LP/COP/LB/23

Título: Libro de Bautizos N° 23 de la Parroquia Coporaque (1856-1864).

**ÁREA DE CONTENIDO Y ESTRUCTURA**

Breve descripción: Libro que contiene las inscripciones de las partidas de bautizo de la Parroquia de Coporaque, que comprende del 26 de octubre de 1856 al 04 de febrero de 1864.

**ÁREA DE CONDICIONES DE ACCESO Y UTILIZACIÓN**

Índice onomástico de descripción:

- Juan Pascual Álvarez, cura interino.
- Rafael Laguado, cura interino.
- Pedro Amezquita, cura teniente.
- Fr. Miguel Santos de Rivera, cura teniente.
- José Antonio Galdós, cura párroco.
- Manuel C. Gonzales, cura teniente.

Índice toponímico de descripción:

- Comprende los ayllus: Collana, Totor, Huayhuasi, Urinsaya, Ancocahua, Camanoca.

**ÁREA DE CONTROL DE LA DESCRIPCIÓN**

Norma: ISAD(G)

Nota del archivero: Brenda Purizaca Alvines

Fecha de la descripción: 25 de setiembre de 2012

Nota del actualizador: Carlos Zegarra Moretti

Fecha de la actualización: 16 de octubre de 2012

---

**ÁREA DE IDENTIFICACIÓN**

Código de referencia: PER/APS/AH/LP/COP/LB/24

Título: Libro de Bautizos N° 24 de la Parroquia de Coporaque (1864-1868).

**ÁREA DE CONTENIDO Y ESTRUCTURA**

Breve descripción: Libro que contiene las inscripciones de las partidas de bautizo de la Parroquia de Coporaque, que comprende del 04 de febrero de 1864 al 24 de mayo de 1868.

**ÁREA DE CONDICIONES DE ACCESO Y UTILIZACIÓN**

Índice onomástico de descripción:

- Manuel C. Gonzales, cura teniente.
- Paulino Andrade, cura teniente.
- Pedro Loayza, cura interino.

Índice toponímico de descripción:

- Comprende los ayllus: Collana, Totor, Huayhuasi, Urinsaya, Ancocahua, Camanoca.

**ÁREA DE CONTROL DE LA DESCRIPCIÓN**

Norma: ISAD(G)

Nota del archivero: Brenda Purizaca Alvines

Fecha de la descripción: 25 de setiembre de 2012

Nota del actualizador: Carlos Zegarra Moretti

Fecha de la actualización: 16 de octubre de 2012

---

#### ÁREA DE IDENTIFICACIÓN

Código de referencia: PER/APS/AH/LP/COP/LB/25

Título: Libro de Bautizos N° 25 de la Parroquia Coporaque (1868-1872).

#### ÁREA DE CONTENIDO Y ESTRUCTURA

Breve descripción: Libro que contiene las inscripciones de las partidas de bautizo de la Parroquia de Coporaque, que comprende del 01 de octubre de 1868 al 30 de junio de 1872.

#### ÁREA DE CONDICIONES DE ACCESO Y UTILIZACIÓN

Índice onomástico de descripción:

- Fr. Ildefonso Jara, cura teniente.
- Pedro José Loayza, cura propio.
- Justo Lorenzo Holgado, cura teniente.
- Luis Beltrán Parellón.
- Mariano Bieyra, párroco.
- Francisco Ramírez, cura teniente.

Índice toponímico de descripción:

- Comprende los ayllus: Collana, Totora, Huayhuasi, Urinsaya, Ancocahua, Camanoca.

#### ÁREA DE CONTROL DE LA DESCRIPCIÓN

Norma: ISAD(G)

Nota del archivero: Brenda Purizaca Alvines

Fecha de la descripción: 25 de setiembre de 2012

Nota del actualizador: Carlos Zegarra Moretti

Fecha de la actualización: 16 de octubre de 2012

---

#### ÁREA DE IDENTIFICACIÓN

Código de referencia: PER/APS/AH/LP/COP/LB/26

Título: Libro de Bautizos N° 26 de la Parroquia de Coporaque (1872-1875).

#### ÁREA DE CONTENIDO Y ESTRUCTURA

Breve descripción: Libro que contiene las inscripciones de las partidas de bautizo de la Parroquia de Coporaque, que comprende del 01 de julio de 1872 al 19 de julio de 1875.

Alcance y contenido:

- Presenta carátula principal: "Libro de los Bautizados q corre desde el mes de Julio de 1872 manejado por su Cura propio Mariano Viera en la Doctrina de Coporaque".

#### ÁREA DE CONDICIONES DE ACCESO Y UTILIZACIÓN

Índice onomástico de descripción:

- Mariano Bieyra, párroco.

- Francisco Ramírez, cura teniente.

Índice toponímico de descripción:

- Comprende de los ayllus: Collana, Totorá, Huayhuasi, Urinsaya, Ancocahua, Camanoca.

#### ÁREA DE CONTROL DE LA DESCRIPCIÓN

Norma: ISAD(G)

Nota del archivero: Brenda Purizaca Alvines

Fecha de la descripción: 25 de setiembre de 2012

Nota del actualizador: Carlos Zegarra Moretti

Fecha de la actualización: 16 de octubre de 2012

---

#### ÁREA DE IDENTIFICACIÓN

Código de referencia: PER/APS/AH/LP/COP/LB/27

Título: Libro de Bautizos N° 27 de la Parroquia de Coporaque (1877-1888).

#### ÁREA DE CONTENIDO Y ESTRUCTURA

Breve descripción: Libro que contiene las inscripciones de las partidas de bautizo de la Parroquia de Coporaque, que comprende del 15 de diciembre de 1877 al 14 de junio de 1888.

#### ÁREA DE CONDICIONES DE ACCESO Y UTILIZACIÓN

Índice onomástico de descripción:

- Mariano Bieyra, párroco.
- Manuel Niño de Guzmán, cura encargado.
- Marcos Ayala, cura interino.

Índice toponímico de descripción:

- Comprende los ayllus: Collana, Totorá, Huayhuasi, Urinsaya, Ancocahua, Camanoca.

#### ÁREA DE CONTROL DE LA DESCRIPCIÓN

Norma: ISAD(G)

Nota del archivero: Brenda Purizaca Alvines

Fecha de la descripción: 25 de setiembre de 2012

Nota del actualizador: Carlos Zegarra Moretti

Fecha de la actualización: 16 de octubre de 2012

---

#### ÁREA DE IDENTIFICACIÓN

Código de referencia: PER/APS/AH/LP/COP/LB/28

Título: Libro de Bautizos N° 28 de la Parroquia de Coporaque (1880-1888).

#### ÁREA DE CONTENIDO Y ESTRUCTURA

Breve descripción: Libro que contiene las inscripciones de las partidas de bautizo de la Parroquia de Coporaque, que comprende del 04 de enero de 1880 al 12 de agosto de 1888.

Alcance y contenido:

- Mariano Bieyra, párroco.
- José Manuel Gamarra, cura teniente.



- Ángel del Castillo, cura teniente.
- Marcos Ayala, cura interino.

Índice toponímico de descripción:

- Comprende los ayllus: Collana, Totora, Huayhuasi, Urinsaya, Ancocahua, Camanoca.

#### ÁREA DE CONTROL DE LA DESCRIPCIÓN

Norma: ISAD(G)

Nota del archivero: Brenda Purizaca Alvines

Fecha de la descripción: 25 de setiembre de 2012

Nota del actualizador: Carlos Zegarra Moretti

Fecha de la actualización: 16 de octubre de 2012

---

#### ÁREA DE IDENTIFICACIÓN

Código de referencia: PER/APS/AH/LP/COP/LB/29

Título: Libro de Bautizos N° 29 de la Parroquia de Coporaque (1889-1893).

#### ÁREA DE CONTENIDO Y ESTRUCTURA

Breve descripción: Libro que contiene las inscripciones de las partidas de bautizo de la Parroquia de Coporaque, que comprende del 31 de octubre de 1889 al 05 de marzo de 1893.

#### ÁREA DE CONDICIONES DE ACCESO Y UTILIZACIÓN

Índice onomástico de descripción:

- Nicolás Cárdenas, cura interino.
- Felipe Santiago Pineda, cura interino.
- Toribio Cabrera, cura interino.
- Manuel de Castro, cura encargado.
- José María Pilares.
- V. M. Santos.

Índice toponímico de descripción:

- Comprende los ayllus: Collana, Totora, Huayhuasi, Urinsaya, Ancocahua, Camanoca.

#### ÁREA DE CONTROL DE LA DESCRIPCIÓN

Norma: ISAD(G)

Nota del archivero: Brenda Purizaca Alvines

Fecha de la descripción: 25 de setiembre de 2012

Nota del actualizador: Carlos Zegarra Moretti

Fecha de la actualización: 16 de octubre de 2012

---

#### ÁREA DE IDENTIFICACIÓN

Código de referencia: PER/APS/AH/LP/COP/LB/30

Título: Libro de Bautizos N° 30 de la Parroquia de Coporaque (1893-1894).

#### ÁREA DE CONTENIDO Y ESTRUCTURA

Breve descripción: Libro que contiene las inscripciones de las partidas de bautizo de la Parroquia de Coporaque, que comprende del 05 de marzo de 1893 al 25 de octubre de 1894.

Alcance y contenido:

- Presenta portada: "Bautismos 1893 a 1894 Coporaque".

#### ÁREA DE CONDICIONES DE ACCESO Y UTILIZACIÓN

Índice onomástico de descripción:

- José M. Pilares.

#### ÁREA DE CONTROL DE LA DESCRIPCIÓN

Norma: ISAD(G)

Nota del archivero: Brenda Purizaca Alvinces

Fecha de la descripción: 25 de setiembre de 2012

Nota del actualizador: Carlos Zegarra Moretti

Fecha de la actualización: 16 de octubre de 2012

---

#### ÁREA DE IDENTIFICACIÓN

Código de referencia: PER/APS/AH/LP/COP/LB/31

Título: Libro de Bautizos N° 31 de la Parroquia de Coporaque (1921-1946).

#### ÁREA DE CONTENIDO Y ESTRUCTURA

Breve descripción: Libro que contiene las inscripciones de las partidas de bautizo de la Parroquia de Coporaque, que comprende del año de 1921 al 17 de abril de 1946.

#### ÁREA DE CONDICIONES DE ACCESO Y UTILIZACIÓN

- Contiene 02 cartas dirigidas al párroco, Dr. Manuel M. Lizama, solicitando certificados de bautismo, la primera corresponde al 16 de abril de 1946 y es firmada por Mariano Zambrano; la segunda es con fecha del 17 de Abril de 1946 y es firmada por Camilo Marañón.
- Boletas para Registro Civil Estadístico.
- Contiene solicitud de partida de bautismo del menor Demetrio Choquepuma Ramírez.

Índice onomástico de descripción:

- Dr. Manuel M. Lizama, párroco.
- Contiene lista de malhechores.

#### ÁREA DE CONTROL DE LA DESCRIPCIÓN

Norma: ISAD(G)

Nota del archivero: Brenda Purizaca Alvinces

Fecha de la descripción: 27 de setiembre de 2012

Nota del actualizador: Carlos Zegarra Moretti

Fecha de la actualización: 16 de octubre de 2012

---

#### ÁREA DE IDENTIFICACIÓN

Código de referencia: PER/APS/AH/LP/COP/LB/32

Título: Libro de Bautizos N° 32 de la Parroquia de Coporaque (1694-1946).

#### ÁREA DE CONTENIDO Y ESTRUCTURA

Breve descripción: Libro de Inventarios que contiene una Relación de Párrocos de la Doctrina y un Índice General de partidas de bautizo de la Parroquia de Coporaque, que abarca desde 1694 hasta 1946.

Alcance y contenido:

- Presenta carátula principal: "Libro que contiene la relación de los Párrocos i Sacerdotes encargados de esta Doctrina de Coporaque de (Canas-Espinar). Algunas notas importantes e inventarios posteriores".
- Relación de párrocos desde el año de 1694 hasta 1946.
- Índice de bautizados en la Parroquia de San Juan Bautista de Coporaque (Espinar) que va des de el año de 1727.

#### ÁREA DE CONTROL DE LA DESCRIPCIÓN

Norma: ISAD(G)

Nota del archivero: Brenda Purizaca Alvinces

Fecha de la descripción: 27 de setiembre de 2012

Nota del actualizador: Carlos Zegarra Moretti

Fecha de la actualización: 16 de octubre de 2012

### INFORMACIONES MATRIMONIALES

#### ÁREA DE IDENTIFICACIÓN

Código de referencia: PER/APS/AH/LP/COP/IM/01

Título: Libro de Informaciones Matrimoniales N° 01 de la Parroquia de Coporaque (1790-1802).

#### ÁREA DE CONTENIDO Y ESTRUCTURA

Breve descripción: Libro que contiene las informaciones matrimoniales de la Parroquia de Coporaque, que comprende del 20 de noviembre de 1790 al 10 de enero de 1802.

Alcance y contenido:

- Conformidad de las partidas contenidas en este libro de información de casados por parte del obispo de Cusco, presente entre las partidas del 18 y 25 de noviembre de 1792. Folio 24r.

#### ÁREA DE CONDICIONES DE ACCESO Y UTILIZACIÓN

Índice onomástico de descripción:

- Fr. Manuel Jordán, cura teniente.
- Sebastián de la Paliza, cura propio.
- Bernardo de la Puente, cura teniente.
- Fr. Francisco Rivera, cura teniente.
- Leandro José Pérez, cura teniente.
- José Mariano de Salas cura teniente.

#### ÁREA DE CONTROL DE LA DESCRIPCIÓN

Norma: ISAD(G)

Nota del archivero: Brenda Purizaca Alvinces

Fecha de la descripción: 28 de setiembre de 2012

Nota del actualizador: Carlos Zegarra Moretti

Fecha de la actualización: 16 de octubre de 2012

---

#### ÁREA DE IDENTIFICACIÓN

Código de referencia: PER/APS/AH/LP/COP/IM/02

Título: Libro de Informaciones Matrimoniales N° 02 de la Parroquia de Coporaque (1802-1814).

#### ÁREA DE CONTENIDO Y ESTRUCTURA

Breve descripción: Libro que contiene las informaciones matrimoniales de la Parroquia de Coporaque, que comprende del 12 de setiembre de 1802 al 02 de octubre de 1814.

Alcance y contenido:

- Partida de defunción de Pedro Rimachi Casado, indio forastero, firmada por Fr. Rudencio de la Peña, cura teniente, en 14 de abril de 1810.

#### ÁREA DE CONDICIONES DE ACCESO Y UTILIZACIÓN

Índice onomástico de descripción:

- José Mariano de Salas, cura teniente.
- Sebastián de la paliza, cura propio.
- Fr. Manuel Villanueva, cura teniente.
- Teodoro Escalante, cura teniente.
- Domingo Pastor cura teniente.
- Domingo Andía, cura teniente.
- Gregorio Mariano de Salas.
- Francisco Rivera, cura teniente.
- Claudio Vicente Aragón, cura propio de Yauri.
- Estanislao Loayza, cura teniente.
- Fr. Fernando Arístegui, cura teniente.
- Juan de Miranda, vicario de Langui.
- Mariano Palomino, vicario de Livitaca.
- Fr. Diego de Rivera.
- Manuel de Centeno, vicario de Caylloma.
- Miguel Diez de Medina, cura teniente
- Rudencindo de la Peña, cura teniente.
- Mariano de Necochea, cura teniente.
- Buenaventura Bocangelino, cura teniente.
- Gerónimo Pinto, cura propio de Pichigua.

Índice toponímico de descripción:

- Comprende los ayllus: Hancocagua, Urinsaya, Totorá, Collana, Huayhuasi, Camanoca.

#### ÁREA DE CONTROL DE LA DESCRIPCIÓN

Norma: ISAD(G)

Nota del archivero: Brenda Purizaca Alvines

Fecha de la descripción: 28 de setiembre de 2012

Nota del actualizador: Carlos Zegarra Moretti

Fecha de la actualización: 16 de octubre de 2012

---

#### ÁREA DE IDENTIFICACIÓN

Código de referencia: PER/APS/AH/LP/COP/IM/03

Título: Libro de Informaciones Matrimoniales N° 03 de la Parroquia de Coporaque (1815-1824).

#### ÁREA DE CONTENIDO Y ESTRUCTURA

Breve descripción: Libro que contiene las informaciones matrimoniales de la Parroquia de Coporaque, que comprende del 19 de abril de 1815 al 18 de octubre de 1824.

Alcance y contenido:

- Presenta carátula principal: "Libro de partidas de Ynformación que corre desde el diez y nueve de Abril de mil ochocientos quince, siendo cura propio de esta Doctrina el S. D.D. Sebastián de la Paliza, Examinador Synodal de este Obispado Comisario del Santo Oficio de la Ynquisición, y Rector por S.M. del Real Colegio de S. Bernardo de Abad del Cuzco & a & a".

#### ÁREA DE CONDICIONES DE ACCESO Y UTILIZACIÓN

Índice onomástico de descripción:

- Buenaventura Bocangelino, cura teniente.
- Vicente Claudio Aragón, cura propio de Yauri.
- Fernando Pimentel, vicario de Tinta.
- José Bustamante, cura teniente de Pichigua.
- José Mariano de Barrios, vicario de Chuquibamba.
- Pedro Joseph de Leyva, cura de Yauri.
- Fr. Mariano Gómez, cura teniente.

Índice toponímico de descripción:

- Comprende los ayllus: Collana, Totora, Huayhuahuasi, Urinsaya, Anccocahua, Camanoca.

#### ÁREA DE CONTROL DE LA DESCRIPCIÓN

Norma: ISAD(G)

Nota del archivero: Brenda Purizaca Alvines

Fecha de la descripción: 28 de setiembre de 2012

Nota del actualizador: Carlos Zegarra Moretti

Fecha de la actualización: 16 de octubre de 2012

---

#### ÁREA DE IDENTIFICACIÓN

Código de referencia: PER/APS/AH/LP/COP/IM/04

Título: Libro de Informaciones Matrimoniales N° 04 de la Parroquia de Coporaque (1825-1831).

#### ÁREA DE CONTENIDO Y ESTRUCTURA

Breve descripción: Libro que contiene las informaciones matrimoniales de la Parroquia de Coporaque, que comprende del 01 de noviembre de 1825 al 28 de noviembre de 1831.

Alcance y contenido:

- Presenta carátula principal: "Libro de partidas de informaciones que corre desde el primero de noviembre de 1828. Siendo Cura coadjutor el Presbítero Buenaventura Bocangelino Cura Rector propio de la Parroquia de Santa Ana de la ciudad del Cuzco".

#### ÁREA DE CONDICIONES DE ACCESO Y UTILIZACIÓN

Índice onomástico de descripción:

- Buenaventura Bocangelino, cura coadjutor.
- Simón Gallegos, cura encargado.

Índice toponímico de descripción:

- Comprende los ayllus: Collana, Totorá, Huayhuahuasi, Urinsaya, Ancocahua, Camanoca.

#### ÁREA DE CONTROL DE LA DESCRIPCIÓN

Norma: ISAD(G)

Nota del archivero: Brenda Purizaca Alvines

Fecha de la descripción: 28 de setiembre de 2012

Nota del actualizador: Carlos Zegarra Moretti

Fecha de la actualización: 16 de octubre de 2012

---

#### ÁREA DE IDENTIFICACIÓN

Código de referencia: PER/APS/AH/LP/COP/IM/05

Título: Libro de Informaciones Matrimoniales N° 05 de la Parroquia de Coporaque (1839-1845).

#### ÁREA DE CONTENIDO Y ESTRUCTURA

Breve descripción: Libro que contiene las informaciones matrimoniales de la Parroquia de Coporaque, que comprende del 24 de mayo de 1839 al 26 de enero de 1845.

Alcance y contenido:

- Presenta carátula principal: "Libro de partidas de informaciones, qe. corre desde el dies de Mayo de mil ochocientos treinta y nueve, Siendo Cura propio de esta Doctrina el S.D.D Carlos Gallegos, Exsaminador sinodal de este Obispado y Rector del Colegio de Ciencias de Cuzco. &a. &a".

#### ÁREA DE CONDICIONES DE ACCESO Y UTILIZACIÓN

Índice onomástico de descripción:

- Pedro Amésquita, cura teniente.
- Gaspar de Rosas, cura interino.

Índice toponímico de descripción:

- Comprende los ayllus: Collana, Totorá, Huayhuahuasi, Urinsaya, Ancocahua, Camanoca.

#### ÁREA DE CONTROL DE LA DESCRIPCIÓN

Norma: ISAD(G)

Nota del archivero: Brenda Purizaca Alvines

Fecha de la descripción: 28 de setiembre de 2012

Nota del actualizador: Carlos Zegarra Moretti

Fecha de la actualización: 16 de octubre de 2012

---

#### ÁREA DE IDENTIFICACIÓN

Código de referencia: PER/APS/AH/LP/COP/IM/06

Título: Libro de Informaciones Matrimoniales N° 06 de la Parroquia de Coporaque (1877-1878).

#### ÁREA DE CONTENIDO Y ESTRUCTURA

Breve descripción: Libro que contiene las informaciones matrimoniales de la Parroquia de Coporaque, que comprende del 02 de julio de 1877 al 6 de noviembre de 1878.

#### ÁREA DE CONDICIONES DE ACCESO Y UTILIZACIÓN

Índice onomástico de descripción:

- Mariano Vieyra, cura propio.

Índice toponímico de descripción:

- Comprende los ayllus: Collana, Tatora, Huayhuahuasi, Urinsaya, Ancocahua, Camanoca.

#### ÁREA DE CONTROL DE LA DESCRIPCIÓN

Norma: ISAD(G)

Nota del archivero: Brenda Purizaca Alvines

Fecha de la descripción: 28 de setiembre de 2012

Nota del actualizador: Carlos Zegarra Moretti

Fecha de la actualización: 16 de octubre de 2012

---

#### ÁREA DE IDENTIFICACIÓN

Código de referencia: PER/APS/AH/LP/COP/IM/07

Título: Libro de Informaciones Matrimoniales N° 07 de la Parroquia de Coporaque (1925-1929).

#### ÁREA DE CONTENIDO Y ESTRUCTURA

Breve descripción: Libro que contiene las informaciones matrimoniales de la Parroquia de Coporaque, que comprende del 31 de agosto de 1925 al 27 de diciembre de 1929.

Alcance y contenido:

- Presenta carátula principal: "Libro de Ynformaciones Matrimoniales de la Parroquia de Coporaque actuando de Párroco Dr. Santiago U. García. 31 de agosto de 1925. Coporaque - Provincia de Espinar. Departamento del Cuzco - año de 1925".

#### ÁREA DE CONDICIONES DE ACCESO Y UTILIZACIÓN

Índice onomástico de descripción:

- Santiago U. García, párroco.
- Manuel M. Lezama, párroco

Índice toponímico de descripción:

- Comprende los ayllus: Collana, Tatora, Huayhuahuasi, Urinsaya, Ancocahua, Camanoca.

#### ÁREA DE CONTROL DE LA DESCRIPCIÓN

Norma: ISAD(G)

Nota del archivero: Brenda Purizaca Alvines

Fecha de la descripción: 28 de setiembre de 2012

Nota del actualizador: Carlos Zegarra Moretti

Fecha de la actualización: 16 de octubre de 2012

---

#### ÁREA DE IDENTIFICACIÓN

Código de referencia: PER/APS/AH/LP/COP/IM/08

Título: Libro de Informaciones Matrimoniales N° 08 de la Parroquia de Coporaque (1940-1942).

#### ÁREA DE CONTENIDO Y ESTRUCTURA

Breve descripción: Libro que contiene las informaciones matrimoniales de la Parroquia de Coporaque, que comprende del 11 de marzo de 1940 al 21 de octubre de 1942.

Alcance y contenido:

- Presenta carátula secundaria: "Pliegos matrimoniales de la Parroquia de Coporaque. Desde Mayo de 1940".
- Auto de la visita pastoral realizada por Felipe Santiago Hermoza y Sarmiento, obispo de Cusco. 19 de julio de 1942, firmada por el obispo del Cusco. Folio 171r.

#### ÁREA DE CONDICIONES DE ACCESO Y UTILIZACIÓN

Índice onomástico de descripción:

- Joaquín Sánchez, párroco.
- Manuel M. Lezama, cura encargado.
- Núñez Sánchez, canciller.
- A. Hermosa, vicescanciller.

Índice toponímico de descripción:

- Comprende de los ayllus: Collana, Tatora, Huayhuahuasi, Urinsaya, Ancocahua, Camanoca.

#### ÁREA DE CONTROL DE LA DESCRIPCIÓN

Norma: ISAD(G)

Nota del archivero: Brenda Purizaca Alvines

Fecha de la descripción: 28 de setiembre de 2012

Nota del actualizador: Carlos Zegarra Moretti

Fecha de la actualización: 16 de octubre de 2012

---

#### ÁREA DE IDENTIFICACIÓN

Código de referencia: PER/APS/AH/LP/COP/IM/09

Título: Libro de Informaciones Matrimoniales N° 09 de la Parroquia de Coporaque (1943-1944).

#### ÁREA DE CONTENIDO Y ESTRUCTURA

Breve descripción: Libro que contiene las informaciones matrimoniales de la Parroquia de Coporaque, que comprende del 05 de enero de 1943 hasta el 31 de diciembre de 1944.

Alcance y contenido:

- Presenta carátula principal: "Libro de Pliegos Matrimoniales de la parroquia de San Juan Bta. de Coporaque-Espinar".

#### ÁREA DE CONDICIONES DE ACCESO Y UTILIZACIÓN

Índice onomástico de descripción:



- Manuel M. Lezama, párroco.
- Aurelio Quispinga, párroco interino.

Índice toponímico de descripción:

- Comprende los ayllus: Collana, Totora, Huayhuahuasi, Urinsaya, Anccocahua, Camanoca.

#### ÁREA DE CONTROL DE LA DESCRIPCIÓN

Norma: ISAD(G)

Nota del archivero: Brenda Purizaca Alvines

Fecha de la descripción: 28 de setiembre de 2012

Nota del actualizador: Carlos Zegarra Moretti

Fecha de la actualización: 16 de octubre de 2012

---

#### ÁREA DE IDENTIFICACIÓN

Código de referencia: PER/APS/AH/LP/COP/IM/10

Título: Libro de Informaciones Matrimoniales N° 10 de la Parroquia de Coporaque (1948-1961).

#### ÁREA DE CONTENIDO Y ESTRUCTURA

Breve descripción: Libro que contiene las informaciones matrimoniales de la Parroquia de Coporaque, que comprende del 19 de diciembre de 1948 al 10 de setiembre de 1961.

Alcance y contenido:

- Auto de la visita pastoral realizada por Mons. Nevin Hayes, obispo prelado de Sicuani. Coporaque, 26 de abril de 1959. Secreatrio: Lorenzo Brades V.G. Folio 27r.

#### ÁREA DE CONDICIONES DE ACCESO Y UTILIZACIÓN

Índice onomástico de descripción:

- Elías Huamán, párroco.

Índice toponímico de descripción:

- Comprende los ayllus: Collana, Totora, Huayhuahuasi, Urinsaya, Anccocahua, Camanoca.

#### ÁREA DE CONTROL DE LA DESCRIPCIÓN

Norma: ISAD(G)

Nota del archivero: Brenda Purizaca Alvines

Fecha de la descripción: 28 de setiembre de 2012

Nota del actualizador: Carlos Zegarra Moretti

Fecha de la actualización: 16 de octubre de 2012

---

MATRIMONIOS

---

**ÁREA DE IDENTIFICACIÓN**

Código de referencia: PER/APS/AH/LP/COP/LM/01

Título: Libro de Matrimonios N° 01 de la Parroquia de Coporaque (1755-1769).

**ÁREA DE CONTENIDO Y ESTRUCTURA**

Breve descripción: Libro que contiene las inscripciones de las partidas de matrimonio de la Parroquia de Coporaque, que comprende del 08 de noviembre de 1755 al 04 de febrero de 1769.

Alcance y contenido:

- Presenta carátula principal: "Libro d Casamientos de este Pueblo San Juan Bapta. de Coporaque, q corre desde el 29 de octubre de 755".
- Comprende los ayllus: Collana, Totora, Huayhuahuasi, Urinsaya, Ancocahua, Camanoca.
- Folio suelto: lecciones de caligrafía, de resta y de la multiplicación.
- Folio suelto: denuncia de robo dirigida al comandante de la Guardia Civil, en la fecha de 5 de febrero de 1939.
- Auto de la visita pastoral realizada por Felipe Gallegos. Coporaque, 18 de julio de 1760. Folio 43v.
- Auto de la visita pastoral realizada por Francisco Joseph de Marán. 05 de julio de 1775. Folio 85r.

**ÁREA DE CONDICIONES DE ACCESO Y UTILIZACIÓN**

Índice onomástico de descripción:

- Toribio de Escobar, cura propio.
- Fr. Francisco Pacheco de la Cuba.
- Sebastián de Rivera.
- Alejandro de Chávez, cura teniente.
- Francisco de Velasco y Villagra, cura interino.
- Fr. Carlos Ardiles, cura teniente.
- Gaspar León de los Barrios, cura teniente.
- Joseph de la Cuba Maldonado, cura teniente.
- Fr. Juan de Dios Galdós, cura teniente.
- Francisco de Aragón, cura teniente.
- Fr. Francisco Linares, cura teniente.
- Enrico Pacheco, cura teniente.
- Fr. Antonio Navarro, cura teniente.
- Francisco Montenegro, cura coadjutor.
- Fr. Bernardo Mercado, cura teniente.

**ÁREA DE CONTROL DE LA DESCRIPCIÓN**

Norma: ISAD(G)

Nota del archivero: Brenda Purizaca Alvines

Fecha de la descripción: 26 de setiembre de 2012

Nota del actualizador: Carlos Zegarra Moretti

Fecha de la actualización: 16 de octubre de 2012

---

#### ÁREA DE IDENTIFICACIÓN

Código de referencia: PER/APS/AH/LP/COP/LM/02

Título: Libro de Matrimonios N° 02 de la Parroquia de Coporaque (1769-1790).

#### ÁREA DE CONTENIDO Y ESTRUCTURA

Breve descripción: Libro que contiene las inscripciones de las partidas de matrimonio de la Parroquia de Coporaque, que comprende del 19 de mayo de 1769 al 14 de julio de 1790.

Alcance y contenido:

- Presenta carátula secundaria: "Año de 1776 Mes de Enero Año de = Mil cetecienos cetenta y ceis por este dho mes empesaron asentarse las partidas de los qe hizo casar y velar el Licend. Don Francisco Solis theniente de cura que se halla actual". Folio 114r.
- Carta dirigida a Fr. Francisco Rivera, con relación a la problemática de hombres que contraen nupcias con más de una mujer y en distintos pueblos, firmada por Vicente Clavijo. 29 de julio de 1777.
- Auto de la visita pastoral realizada por Joseph Gallegos. 01 de enero de 1784. Folio 197r.
- Auto de la visita pastoral realizada por Joseph Gallegos. Se dan recomendaciones para asentar partidas y proclamas matrimoniales. 14 de julio de 1789.

#### ÁREA DE CONDICIONES DE ACCESO Y UTILIZACIÓN

Índice onomástico de descripción:

- Vicente de la Puente, vicario de Coporaque.
- Fr. Bernardo Mercado, cura teniente.
- Fr. Antonio Castañeda, cura teniente
- Bernardino Ruiz de Santamaría, cura teniente.
- Juan Collado, cura teniente.
- Juan Antonio Rivadeneyra, cura teniente.
- Laureano Gordillo, cura teniente.
- Gregorio Espinoza, cura teniente
- Fr. Buenaventura Peralta, cura teniente.
- Fernando Ochoa, cura teniente.
- Francisco Solís, cura teniente
- Fr. Francisco Rivera, cura teniente.
- Joseph Antonio Vargas de Machuca, cura teniente.
- Hipólito Valdivia, cura teniente.
- Joseph Joaquín de Guzmán, cura teniente.
- Gregorio Vargas, cura teniente.
- Fr. Diego Rodríguez, cura teniente.
- Joseph Agustín Ávila, cura teniente.
- Ambrosio Mesa y Castilla, cura teniente.
- Pedro de Fuentes, cura teniente.
- Pedro Fernández Maldonado, cura propio.
- Nicolás Mariano Chirinos, cura teniente.
- Enrico Pacheco.

#### ÁREA DE CONTROL DE LA DESCRIPCIÓN

Norma: ISAD(G)

Nota del archivero: Brenda Purizaca Alvines

Fecha de la descripción: 26 de setiembre de 2012

Nota del actualizador: Carlos Zegarra Moretti

Fecha de la actualización: 16 de octubre de 2012

---

#### ÁREA DE IDENTIFICACIÓN

Código de referencia: PER/APS/AH/LP/COP/LM/03

Título: Libro de Matrimonios N° 03 de la Parroquia de Coporaque (1791-1796).

#### ÁREA DE CONTENIDO Y ESTRUCTURA

Breve descripción: Libro que contiene las inscripciones de las partidas de matrimonio de la Parroquia de Coporaque, que comprende del 03 de marzo de 1791 al 04 de agosto de 1796.

Alcance y contenido:

- Presenta portada: " Libro de Casamientos"
- Contiene auto de la visita realizada a la Parroquia de Coporaque, en 23 de noviembre de 1792, por el visitador general Joseph Gallegos, sobre la recomendación de examinar a los contrayentes en la doctrina cristiana y principales misterios de la religión. Folio 21v.

#### ÁREA DE CONDICIONES DE ACCESO Y UTILIZACIÓN

Índice onomástico de descripción:

- Sebastián de la Paliza, cura propio.
- Fr. Manuel Jordán, cura teniente.
- Matías Indarazo, cura teniente.
- Bernardo de la Puente, cura teniente.
- Fr. Francisco Rivera, cura teniente.

Índice toponímico de descripción:

- Comprende los ayllus: Collana, Totora, Huayhuahuasi, Urinsaya, Ancocahua, Camanoca.

#### ÁREA DE CONTROL DE LA DESCRIPCIÓN

Norma: ISAD(G)

Nota del archivero: Brenda Purizaca Alvines

Fecha de la descripción: 26 de setiembre de 2012

Nota del actualizador: Carlos Zegarra Moretti

Fecha de la actualización: 16 de octubre de 2012

---

#### ÁREA DE IDENTIFICACIÓN

Código de referencia: PER/APS/AH/LP/COP/LM/04

Título: Libro de Matrimonios N° 04 de la Parroquia de Coporaque (1802-1814).

#### ÁREA DE CONTENIDO Y ESTRUCTURA

Breve descripción: Libro que contiene las inscripciones de las partidas de matrimonio de la Parroquia de Coporaque, que comprende del 15 de setiembre de 1802 al 27 de setiembre de 1814.

Alcance y contenido:

- Presenta carátula principal: "Libro de Casamientos de esta Doctrina de Sn. Juan Bap. de Coponaqe. hecho pr. el Sr. Dr. Dn. Sebastián de la Palisa, Cura propo. de ella, qe comiensa desde oy dia quince de Sepbre. del año 1802".

#### ÁREA DE CONDICIONES DE ACCESO Y UTILIZACIÓN

Índice onomástico de descripción:

- José Mariano de Salas, cura teniente.
- Fr. Manuel Villanueva, cura teniente.
- Teodoro Escalante, cura teniente.
- Fr. Domingo Pastor, cura teniente.
- Fr. Domingo Andía, cura teniente.
- Gregorio Mariano de Salas y Valdés, cura teniente.
- Fr. Francisco Rivera, cura teniente.
- Estanislao Loayza, cura teniente.
- Fernando Arístegui, cura teniente.
- Miguel Díaz de Medina, cura teniente.
- Mariano de Necochea, cura teniente.
- Buenaventura Bocangelino cura teniente.

Índice toponímico de descripción:

- Comprende de los ayllus: Collana, Totora, Huayhuahuasi, Urinsaya, Ancocahua, Camanoca.

#### ÁREA DE CONTROL DE LA DESCRIPCIÓN

Norma: ISAD(G)

Nota del archivero: Brenda Purizaca Alvines

Fecha de la descripción: 26 de setiembre de 2012

Nota del actualizador: Carlos Zegarra Moretti

Fecha de la actualización: 16 de octubre de 2012

---

#### ÁREA DE IDENTIFICACIÓN

Código de referencia: PER/APS/AH/LP/COP/LM/05

Título: Libro de Matrimonios N° 05 de la Parroquia de de Coporaque (1825-1831).

#### ÁREA DE CONTENIDO Y ESTRUCTURA

Breve descripción: Libro que contiene las inscripciones de las partidas de matrimonio de la Parroquia de Coporaque, que comprende del 10 de noviembre de 1825 al 27 de noviembre de 1831.

#### ÁREA DE CONDICIONES DE ACCESO Y UTILIZACIÓN

Índice onomástico de descripción:

- Buenaventura Bocangelino, cura coadjutor.
- Simón Gallegos, cura teniente.

Índice toponímico de descripción:

- Comprende los ayllus: Collana, Totora, Huayhuahuasi, Urinsaya, Ancocahua, Camanoca.

#### ÁREA DE CONTROL DE LA DESCRIPCIÓN

Norma: ISAD(G)

Nota del archivero: Brenda Purizaca Alvines

Fecha de la descripción: 26 de setiembre de 2012

Nota del actualizador: Carlos Zegarra Moretti

Fecha de la actualización: 16 de octubre de 2012

---

#### ÁREA DE IDENTIFICACIÓN

Código de referencia: PER/APS/AH/LP/COP/LM/06

Título: Libro de Matrimonios N° 06 de la Parroquia de Coporaque (1863-1876).

#### ÁREA DE CONTENIDO Y ESTRUCTURA

Breve descripción: Libro que contiene las inscripciones de las partidas de matrimonio de la Parroquia de Coporaque, que comprende del 06 de mayo de 1863 al 07 de junio de 1876.

#### ÁREA DE CONDICIONES DE ACCESO Y UTILIZACIÓN

Índice onomástico de descripción:

- Manuel Gonzales, cura coadjutor.
- Paulino Andrade, cura coadjutor.
- Pedro José Loayza, cura interino.
- Fr. Idelfonso Jara, cura teniente.
- Pedro Loayza, cura interino.
- Mariano Viera, cura propio.
- Bartolomé Vargas, cura temiente.

Índice toponímico de descripción:

- Comprende los ayllus: Collana, Totora, Huayhuahuasi, Urinsaya, Ancocahua, Camanoca.

#### ÁREA DE CONTROL DE LA DESCRIPCIÓN

Norma: ISAD(G)

Nota del archivero: Brenda Purizaca Alvines

Fecha de la descripción: 26 de setiembre de 2012

Nota del actualizador: Carlos Zegarra Moretti

Fecha de la actualización: 16 de octubre de 2012

---

#### ÁREA DE IDENTIFICACIÓN

Código de referencia: PER/APS/AH/LP/COP/LM/07

Título: Libro de Matrimonios N° 07 de la Parroquia de Coporaque (1883-1896).

#### ÁREA DE CONTENIDO Y ESTRUCTURA

Breve descripción: Libro que contiene las inscripciones de las partidas de matrimonio de la Parroquia de Coporaque, que comprende del 02 de setiembre de 1883 al 20 de setiembre de 1896.

Alcance y contenido:

- Presenta carátula principal: "Inscripciones de Matrimonios. Parroquia de Coporaque. Provincia de Canas. Departamento del Cuzco. Párroco: José Manuel Gamarra. 1 de diciembre de 1878".

#### ÁREA DE CONDICIONES DE ACCESO Y UTILIZACIÓN

Índice onomástico de descripción:

- José Manuel Gamarra, cura interino.
- Ángel E. del Castillo, cura interino.
- Marcos Ayala, cura interino.
- Nicolás Cárdenas, cura interino.
- Felipe Santiago Pineda, cura interino.
- Manuel de Castro, cura encargado.
- Miguel Santos.
- José María Pilares, cura interino.

#### ÁREA DE CONTROL DE LA DESCRIPCIÓN

Norma: ISAD(G)

Nota del archivero: Brenda Purizaca Alvines

Fecha de la descripción: 26 de setiembre de 2012

Nota del actualizador: Carlos Zegarra Moretti

Fecha de la actualización: 16 de octubre de 2012

---

#### ÁREA DE IDENTIFICACIÓN

Código de referencia: PER/APS/AH/LP/COP/LM/08

Título: Libro de Matrimonios N° 08 de la Parroquia de de Coporaque (1896-1913).

#### ÁREA DE CONTENIDO Y ESTRUCTURA

Breve descripción: Libro que contiene las inscripciones de las partidas de matrimonio de la Parroquia de Coporaque, que comprende del 21 de agosto de 1896 al 24 de abril de 1913.

Alcance y contenido:

- Presenta carátula principal: "Libro de Matrimonios siendo Cura el Presbítero Dr. José María Pilares. Coporaque agosto 1° de 1896".
- Contiene escrito sobre observaciones o críticas elaboradas por el cura Mariano C. Jibaja a las partidas de matrimonio de la época del párroco José María Pilares, en 03 de mayo de 1910. Folio 204r.
- Contiene contestación del párroco José María Pilares a las críticas hechas por el cura Mariano C. Jibaja, y le acusa de confabularse con el cura Manuel Barrios. Folio 204v.

#### ÁREA DE CONDICIONES DE ACCESO Y UTILIZACIÓN

Índice onomástico de descripción:

- José Manuel Pilares, cura.
- Josefa Maricón Pilares
- Manuel Barrios, cura interino.
- Pablo Chacón, párroco.
- Mariano Jara, párroco.

#### ÁREA DE CONTROL DE LA DESCRIPCIÓN

Norma: ISAD(G)

Nota del archivero: Brenda Purizaca Alvines

Fecha de la descripción: 26 de setiembre de 2012

Nota del actualizador: Carlos Zegarra Moretti

Fecha de la actualización: 16 de octubre de 2012

---

#### ÁREA DE IDENTIFICACIÓN

Código de referencia: PER/APS/AH/LP/COP/LM/09

Título: Libro de Matrimonios N° 09 de la Parroquia de Coporaque (1914-1920).

#### ÁREA DE CONTENIDO Y ESTRUCTURA

Breve descripción: Libro que contiene las inscripciones de las partidas de matrimonio de la Parroquia de Coporaque, que comprende del 23 de marzo de 1914 al 30 de marzo de 1920.

Alcance y contenido:

- Presenta carátula principal: "Parroquia. San Juan Bautista de Coporaque. Matrimonios. Marzo 22 de 1914. Monseñor Jesús Pareja".
- Folio suelto: dispensas matrimoniales del mes de junio de 1915. Dirigida al obispo de Cusco.
- Contiene certificados de matrimonios por Francisco Velarde, párroco de Santa Catalina de Juliaca, adjuntado en 04 de agosto de 1914.

#### ÁREA DE CONDICIONES DE ACCESO Y UTILIZACIÓN

Índice onomástico de descripción:

- M. Jesús Pareja, párroco.
- Julián V. Orihuela.
- José María. Pilares.
- Abelardo Guarnizo.

#### ÁREA DE CONTROL DE LA DESCRIPCIÓN

Norma: ISAD(G)

Nota del archivero: Brenda Purizaca Alvines

Fecha de la descripción: 26 de setiembre de 2012

Nota del actualizador: Carlos Zegarra Moretti

Fecha de la actualización: 16 de octubre de 2012

---

#### ÁREA DE IDENTIFICACIÓN

Código de referencia: PER/APS/AH/LP/COP/LM/10

Título: Libro de Matrimonios N° 10 de la Parroquia de Coporaque (1920-1923).

#### ÁREA DE CONTENIDO Y ESTRUCTURA

Breve descripción: Libro que contiene las inscripciones de las partidas de matrimonio de la Parroquia de Coporaque, que comprende del 04 de abril de 1920 al 20 de marzo de 1923.

Alcance y contenido:

- Presenta portada: "Libro de Matrimonio 4 de Abril de 1920".
- Auto de la visita pastoral realizada por Mons. Pedro Pascual Farfán, obispo de Cusco. 04 de setiembre de 1920. Folios 8v-9r:



#### ÁREA DE CONDICIONES DE ACCESO Y UTILIZACIÓN

Índice onomástico de descripción:

- Abelardo Guarnizo, párroco.

#### ÁREA DE CONTROL DE LA DESCRIPCIÓN

Norma: ISAD(G)

Nota del archivero: Brenda Purizaca Alvines

Fecha de la descripción: 26 de setiembre de 2012

Nota del actualizador: Carlos Zegarra Moretti

Fecha de la actualización: 16 de octubre de 2012

---

#### ÁREA DE IDENTIFICACIÓN

Código de referencia: PER/APS/AH/LP/COP/LM/11

Título: Libro de Matrimonios N° 11 de la Parroquia de Coporaque (1923-1926).

#### ÁREA DE CONTENIDO Y ESTRUCTURA

Breve descripción: Libro que contiene las inscripciones de las partidas de matrimonio de la Parroquia de Coporaque, que comprende del 04 de julio de 1923 al 08 de setiembre de 1926.

Alcance y contenido:

- Presenta carátula principal: "Libro de Partidas de Matrimonios del año 1923".
- Contiene folio suelto sobre compromiso formal de Antonio Lopinta Chullo a cuidar las tierras de Juana S. Andía, en Accaclluyo, con fecha de 03 de marzo de 1963.

#### ÁREA DE CONDICIONES DE ACCESO Y UTILIZACIÓN

Índice onomástico de descripción:

- Abelardo Guarnizo, párroco.
- Nemesio Zúñiga Cazorla.
- Santiago U. García, párroco.

#### ÁREA DE CONTROL DE LA DESCRIPCIÓN

Norma: ISAD(G)

Nota del archivero: Brenda Purizaca Alvines

Fecha de la descripción: 26 de setiembre de 2012

Nota del actualizador: Carlos Zegarra Moretti

Fecha de la actualización: 16 de octubre de 2012

---

#### ÁREA DE IDENTIFICACIÓN

Código de referencia: PER/APS/AH/LP/COP/LM/12

Título: Libro de Matrimonios N° 12 de la Parroquia de Coporaque (1926-1928).

#### ÁREA DE CONTENIDO Y ESTRUCTURA

Breve descripción: Libro que contiene las inscripciones de las partidas de matrimonio de la Parroquia de Coporaque, que comprende del 10 de setiembre de 1926 al 28 de setiembre

Alcance y contenido:

- Presenta carátula principal: "Libro de Matrimonios que comienza el diez de setiembre de mil novecientos veintiséis, actuando de Párroco el Presbítero Dr. D. Santiago de García. En fojas 103".
- Contiene dispensa matrimonial otorgada por el obispo de Cusco, Pedro Pascual Farfán, a los contrayentes Francisco N. Arenas y Herminia Valer. 28 de marzo de 1928.

#### ÁREA DE CONDICIONES DE ACCESO Y UTILIZACIÓN

Índice onomástico de descripción:

- Santiago U. García, párroco.

#### ÁREA DE CONTROL DE LA DESCRIPCIÓN

Norma: ISAD(G)

Nota del archivero: Brenda Purizaca Alvines

Fecha de la descripción: 26 de setiembre de 2012

Nota del actualizador: Carlos Zegarra Moretti

Fecha de la actualización: 16 de octubre de 2012

---

#### ÁREA DE IDENTIFICACIÓN

Código de referencia: PER/APS/AH/LP/COP/LM/13

Título: Libro de Matrimonios N° 13 de la Parroquia de Coporaque (1928-1934).

#### ÁREA DE CONTENIDO Y ESTRUCTURA

Breve descripción: Libro que contiene las inscripciones de las partidas de matrimonio de la Parroquia de Coporaque, que comprende del 17 de octubre de 1928 al 26 de julio de 1934.

Alcance y contenido:

- Presenta carátula principal: "Libro de Matrimonios abierto por el Párroco Dr. Dn. Santiago U. García, año de 1928 i terminado en 26 de julio de 1934. Con índice final del libro"

#### ÁREA DE CONDICIONES DE ACCESO Y UTILIZACIÓN

Índice onomástico de descripción:

- Santiago U. García, párroco.
- Manuel M. Lezama, párroco.

#### ÁREA DE CONTROL DE LA DESCRIPCIÓN

Norma: ISAD(G)

Nota del archivero: Brenda Purizaca Alvines

Fecha de la descripción: 26 de setiembre de 2012

Nota del actualizador: Carlos Zegarra Moretti

Fecha de la actualización: 16 de octubre de 2012

---

#### ÁREA DE IDENTIFICACIÓN

Código de referencia: PER/APS/AH/LP/COP/LM/14

Título: Libro de Matrimonios N° 14 de la Parroquia de Coporaque (1930-1940).

#### ÁREA DE CONTENIDO Y ESTRUCTURA

Breve descripción: Libro que contiene las inscripciones de las partidas de matrimonio de la Parroquia de Coporaque, que comprende del 12 de noviembre de 1930 al 09 de diciembre de 1940.

Alcance y contenido:

- Presenta carátula principal: "Actos Civiles Matrimoniales. Certificados. Noviembre de 1930. Archivo Parroquial de Coporaque".

#### ÁREA DE CONDICIONES DE ACCESO Y UTILIZACIÓN

Índice onomástico de descripción:

- Juan Centeno Bravo, secretario.
- Maximiliano Andía, alcalde distrital.
- Delfín Cabrera, alcalde accidental.
- Daniel Vera, alcalde distrital.
- Manuel M. Lezama, párroco.
- Arístides Valer, síndico de rentas.
- José M. Lazarte, secretario.
- Carlos A. Valer, oficial de matrimonios.
- Salvador Castelo, alcalde distrital.
- Anibal Valer, oficial de matrimonios
- Adolfo F. Pilares, oficial de matrimonio.
- Luis Adolfo Mesa, secretario concejal.
- Victoriano Sarmiento, alcalde provincial de Cusco.
- Raúl Andía, alcalde distrital.
- Luis Álvarez Valer, secretario.
- Celso Andía, alcalde distrital.

#### ÁREA DE CONTROL DE LA DESCRIPCIÓN

Norma: ISAD(G)

Nota del archivero: Brenda Purizaca Alvines

Fecha de la descripción: 26 de setiembre de 2012

Nota del actualizador: Carlos Zegarra Moretti

Fecha de la actualización: 16 de octubre de 2012

---

#### ÁREA DE IDENTIFICACIÓN

Código de referencia: PER/APS/AH/LP/COP/LM/15

Título: Libro de Matrimonios N° 15 de la Parroquia de Coporaque (1938-1939).

#### ÁREA DE CONTENIDO Y ESTRUCTURA

Breve descripción: Libro que contiene las inscripciones de las partidas de matrimonio de la Parroquia de Coporaque, que comprende del 10 de octubre de 1938 al 02 de mayo de 1940.

Alcance y contenido:

- Contiene diversos oficios dirigidos al oficial de registros civiles por parte del párroco Joaquín Sánchez.
- Contiene solicitudes y certificados de partidas de bautizo.

#### ÁREA DE CONDICIONES DE ACCESO Y UTILIZACIÓN

Índice onomástico de descripción:

- Joaquín Sánchez, párroco.
- Maximiliano Andía.

#### ÁREA DE CONTROL DE LA DESCRIPCIÓN

Norma: ISAD(G)

Nota del archivero: Brenda Purizaca Alvines

Fecha de la descripción: 27 de setiembre de 2012

Nota del actualizador: Carlos Zegarra Moretti

Fecha de la actualización: 16 de octubre de 2012

---

#### ÁREA DE IDENTIFICACIÓN

Código de referencia: PER/APS/AH/LP/COP/LM/16

Título: Libro de Matrimonios N° 16 de la Parroquia de Coporaque (1945-1946).

#### ÁREA DE CONTENIDO Y ESTRUCTURA

Breve descripción: Libro que contiene las inscripciones de las partidas de matrimonio de la Parroquia de Coporaque, que comprende del 17 de enero de 1945 al 07 de setiembre de 1946.

Alcance y contenido:

- Contiene dos solicitudes de trámites y autorización de matrimonio, la primera, de 28 de abril de 1946, en nombre de Clemente Chucta; la segunda, de 14 de mayo de 1946, en nombre de Santiago Olarte; ambas presentadas por Máximo Salas.

#### ÁREA DE CONDICIONES DE ACCESO Y UTILIZACIÓN

Índice onomástico de descripción:

- Manuel M. Lezama, párroco.
- Máximo Salas.

#### ÁREA DE CONTROL DE LA DESCRIPCIÓN

Norma: ISAD(G)

Nota del archivero: Brenda Purizaca Alvines

Fecha de la descripción: 27 de setiembre de 2012

Nota del actualizador: Carlos Zegarra Moretti

Fecha de la actualización: 16 de octubre de 2012

---

#### ÁREA DE IDENTIFICACIÓN

Código de referencia: PER/APS/AH/LP/COP/LM/17

Título: Libro de Matrimonios N° 17 de la Parroquia de Coporaque (1963-1966).

#### ÁREA DE CONTENIDO Y ESTRUCTURA

Breve descripción: Libro que contiene las inscripciones de las partidas de matrimonio de la Parroquia de Coporaque, que comprende del 07 de abril de 1963 al 08 de diciembre de 1966.

Alcance y contenido:

- Contiene tres pliegos matrimoniales: el primero, de Juan Bautista Paccaya Paucara y Melchora Condo Taco con fecha de 13 de abril de 1963; el segundo, de Benito Yupanqui Alccacahua y Victoria Condori Noa con fecha de 14 de abril de 1963; y por último, de Ceferino Aquima Inca y Rita Irene Carlos Kana con fecha de 11 de abril de 1965.
- Contiene certificado de bautizo de Rita Irene Carlos Kana expedido por Elías Huamán, vicario de la Prelatura de Sicuani, en 20 de marzo de 1965.
- Contiene certificado de nacimiento de Aniceto Anastacio hijo de Mariano Huamani y Julia Cabrera, en 15 de abril de 1949.

#### ÁREA DE CONDICIONES DE ACCESO Y UTILIZACIÓN

Índice onomástico de descripción:

- Elías Huamán, vicario.
- Manuel Huayhua, registrador interino del consejo distrital.

#### ÁREA DE CONTROL DE LA DESCRIPCIÓN

Norma: ISAD(G)

Nota del archivero: Brenda Purizaca Alvinces

Fecha de la descripción: 27 de setiembre de 2012

Nota del actualizador: Carlos Zegarra Moretti

Fecha de la actualización: 16 de octubre de 2012

ENTIERROS

#### ÁREA DE IDENTIFICACIÓN

Código de referencia: PER/APS/AH/LP/COP/LE/01

Título: Libro de Entierros N° 01 de la Parroquia de Coporaque (1706-1713).

#### ÁREA DE CONTENIDO Y ESTRUCTURA

Breve descripción: Libro que contiene las inscripciones de las partidas de entierro de la Parroquia de Coporaque, que comprende del 30 de setiembre de 1706 al 27 de noviembre de 1713.

#### ÁREA DE CONDICIONES DE ACCESO Y UTILIZACIÓN

Índice onomástico de descripción:

- Nicolás Fernández Cabeza de Vaca, párroco.
- Fr. Iván de Dios Arias, cura teniente.
- Francisco de Llanos, cura teniente.
- Josep de Ibarra, cura propio.
- Francisco de Vera, cura teniente.
- Fr. Alfonso de Carbajal, cura teniente.
- Matías Morocho, cura teniente.

Índice toponímico de descripción:

- Comprende los ayllus: Collana, Totorá, Huayhuahuasi, Urinsaya, Anccocahua, Camanoca.

#### ÁREA DE CONTROL DE LA DESCRIPCIÓN

Norma: ISAD(G)

Nota del archivero: Brenda Purizaca Alvines

Fecha de la descripción: 27 de setiembre de 2012

Nota del actualizador: Carlos Zegarra Moretti

Fecha de la actualización: 16 de octubre de 2012

---

#### ÁREA DE IDENTIFICACIÓN

Código de referencia: PER/APS/AH/LP/COP/LE/02

Título: Libro de Entierros N° 02 de la Parroquia de Coporaque (1755-1769).

#### ÁREA DE CONTENIDO Y ESTRUCTURA

Breve descripción: Libro que contiene las inscripciones de las partidas de entierro de la Parroquia de Coporaque, que comprende del 26 de octubre de 1755 al 30 de marzo de 1769.

Alcance y contenido:

- Presenta carátula principal: "Libro de difuntos de este pueblo de San Juan Bautista de Coporaque que corre desde el 24 de octubre de 1755".
- Auto de la visita pastoral realizada por Felipe Gallegos. 16 de julio de 1760. Folio 67v.
- Auto de la visita pastoral realizada por Francisco Joseph de Marañ. 05 de julio de 1765. Folio 98r.

#### ÁREA DE CONDICIONES DE ACCESO Y UTILIZACIÓN

Índice onomástico de descripción:

- Toribio de Escobar, cura propio.
- Fr. Sebastián de Rivera, cura teniente.
- Francisco de Salas y Valdés, cura teniente.
- Eustaquio Carrión, cura teniente.
- Fr. Manuel Martín Mendo, cura teniente.
- Alejandro de Chávez, cura teniente.
- Justo Martínez de Paz Risco Velázquez y Salazar, vicario de Yauri.
- Francisco Villagra, vicario.
- Pedro Flores Zapata, cura teniente.
- Juan Santos de Ogazon.
- Fr. Carlos Ardiles, cura teniente.
- Gaspar León de los Barrios, cura teniente.
- Josep de la Cuba Maldonado, cura teniente.
- Fr. Juan de Dios Galdós, cura teniente.
- Fr. Felipe Sotomayor, cura teniente.
- Gonzalo Pacheco de la Cuba, cura propio.
- Francisco Aragón, cura teniente.

- Francisco Linares, cura teniente.
- Enrico Pacheco, cura teniente.
- Tomás Llantaron, cura teniente.
- Fr. Antonio Navarro, cura teniente.
- Francisco Montenegro, cura coadjutor.
- Fr. Bernardo Mercado, cura teniente.

Índice toponímico de descripción:

- Comprende los ayllus: Collana, Tatora, Huayhuahuasi, Urinsaya, Anccocahua, Camanoca.

#### ÁREA DE CONTROL DE LA DESCRIPCIÓN

Norma: ISAD(G)

Nota del archivero: Brenda Purizaca Alvines

Fecha de la descripción: 27 de setiembre de 2012

Nota del actualizador: Carlos Zegarra Moretti

Fecha de la actualización: 16 de octubre de 2012

---

#### ÁREA DE IDENTIFICACIÓN

Código de referencia: PER/APS/AH/LP/COP/LE/03

Título: Libro de Entierros N° 03 de la Parroquia de Coporaque (1769-1778).

#### ÁREA DE CONTENIDO Y ESTRUCTURA

Breve descripción: Libro que contiene las inscripciones de las partidas de entierro de la Parroquia de Coporaque, que comprende del 02 de abril de 1769 al 05 de octubre de 1778.

Alcance y contenido:

- Presenta carátula principal: "Libro en que se asientan las partidas de Entierros de este Pueblo de Coporaque, que corre desde primero de Abril de setecientos sesenta y nueve años, siendo cura propio Dr. Dn. Vizente de la Puente cura que fue antes de la doctrina de Accha Urinsaya en la Provincia de Chillques y Masques, y passo a esta por permuta, que hizo con el Licdo. Dn. Gonsalo Pacheco de la Cuba. Se recibió de cura dho dia 1° de Abril, aviendo tomado colacion del Beneficio en 13 de Marzo de dho año".

#### ÁREA DE CONDICIONES DE ACCESO Y UTILIZACIÓN

Índice onomástico de descripción:

- Vicente de la Puente, párroco.
- Fr. Bernardo Mercado, cura teniente.
- Fr. Antonio Castañeda, cura teniente.
- Bernandino Ruiz Santamaría, cura teniente.
- Juan Collado, cura teniente.
- Juan Antonio Rivadeneyra, cura teniente.
- Laureano Gordillo, cura teniente.
- Gregorio de Espinoza, cura teniente.
- Fr. Buenaventura Peralta, cura teniente.
- Fernando Ocho, cura teniente.
- Gregorio Esteban de Bustamante, cura teniente.

- Francisco Solís, cura teniente.
- Fr. Hipólito Valdivia, cura teniente.

Índice toponímico de descripción:

- Comprende los ayllus: Collana, Totora, Huayhuahuasi, Urinsaya, Ancocahua, Camanoca.

#### ÁREA DE CONTROL DE LA DESCRIPCIÓN

Norma: ISAD(G)

Nota del archivero: Brenda Purizaca Alvines

Fecha de la descripción: 27 de setiembre de 2012

Nota del actualizador: Carlos Zegarra Moretti

Fecha de la actualización: 16 de octubre de 2012

---

#### ÁREA DE IDENTIFICACIÓN

Código de referencia: PER/APS/AH/LP/COP/LE/04

Título: Libro de Entierros N° 04 de la Parroquia de Coporaque (1778-1790).

#### ÁREA DE CONTENIDO Y ESTRUCTURA

Breve descripción: Libro que contiene las inscripciones de las partidas de entierro de la Parroquia de Coporaque, que comprende del 02 de setiembre de 1778 al 09 de setiembre de 1790.

Alcance y contenido:

- Presenta carátula principal: "Libro Segundo de Entierros desde mi ingreso a esta Doctrina del Sn. Juan Bautista de Coporaque que aviendo entrado a ella en 1° de Abril de 1769. Dr. Puente"
- Contiene auto de la visita realizada a la Parroquia de Coporaque, en 01 de enero de 1784, por el visitador general Joseph Gallegos, en nombre del Obispo del Cuzco, Juan Manuel de Moscoso y Peralta. Folio 66r.
- Auto de la visita pastoral realizada por Joseph Gallegos 14 de julio de 1789. Folio 137r.

#### ÁREA DE CONDICIONES DE ACCESO Y UTILIZACIÓN

Índice onomástico de descripción:

- Vicente de la Puente, párroco.
- Joseph Antonio Vargas Machuca, cura teniente.
- Fr. Hipólito Valdivia.
- Francisco Rivera, cura teniente.
- Joseph Joaquín de Guzmán, cura teniente.
- Gregorio Vargas, cura teniente.
- Fr. Diego Rodríguez, cura teniente.
- Gregorio de Espinoza, cura teniente.
- Ambrosio de Mesa y Castilla, cura teniente.
- Pedro de Fuentes, cura teniente.
- Pedro Fernández Maldonado y Peralta, cura propio.
- Manuel Salazar, cura teniente.
- Antonio Sánchez, cura teniente.
- Nicolás Mariano Chirinos, cura teniente.
- Josef Gabriel Aguilar, cura teniente.



Índice toponímico de descripción:

- Comprende los ayllus: Collana, Totora, Huayhuahuasi, Urinsaya, Ancocahua, Camanoca.

#### ÁREA DE CONTROL DE LA DESCRIPCIÓN

Norma: ISAD(G)

Nota del archivero: Brenda Purizaca Alvines

Fecha de la descripción: 27 de setiembre de 2012

Nota del actualizador: Carlos Zegarra Moretti

Fecha de la actualización: 16 de octubre de 2012

---

#### ÁREA DE IDENTIFICACIÓN

Código de referencia: PER/APS/AH/LP/COP/LE/05

Título: Libro de Entierros N° 05 de la Parroquia de Coporaque (1790-1802).

#### ÁREA DE CONTENIDO Y ESTRUCTURA

Breve descripción: Libro que contiene las inscripciones de las partidas de entierro de la Parroquia de Coporaque, que comprende del 13 de noviembre de 1790 al 10 de setiembre de 1802.

Alcance y contenido:

- Presenta carátula Principal: "Libro de Entierros maiores y menores de esta Docta. de San Juan Bautista de Coporaque que corre desde oy onse de No. de setecientosnoventa hecho por el D.D Sebastián Paliza por haberse acabado el otro".
- Auto de la visita realizada por Joseph Gallegos. Se exhorta en adelante a señalar si el difunto recibió atención espiritual antes de partir, el número de pesos con que contribuyó para los funerales, y solicita también se haga misa de cuerpo presente a quienes no tengan recursos. 23 de noviembre de 1792 Folios 39v-40r.

#### ÁREA DE CONDICIONES DE ACCESO Y UTILIZACIÓN

Índice onomástico de descripción:

- Sebastián de la Paliza y Espejo, párroco.
- Manuel Jordán, cura teniente.
- Nicolás Mariano Chirinos, cura teniente.
- Fr. Juan Mendoza, auxiliar.
- Fr. Matías Indarazo, cura teniente.
- Bernardo de la Puente, cura teniente.
- Fr. Francisco Rivera, cura teniente.
- Leandro José Pérez, cura teniente.
- José Mariano de Salas, cura teniente.
- Fr. Manuel Villanueva, cura teniente.

Índice toponímico de descripción:

- Comprende los ayllus: Collana, Totora, Huayhuahuasi, Urinsaya, Ancocahua, Camanoca.

#### ÁREA DE CONTROL DE LA DESCRIPCIÓN

Norma: ISAD(G)

Nota del archivero: Brenda Purizaca Alvines

Fecha de la descripción: 27 de setiembre de 2012

Nota del actualizador: Carlos Zegarra Moretti

Fecha de la actualización: 16 de octubre de 2012

---

#### ÁREA DE IDENTIFICACIÓN

Código de referencia: PER/APS/AH/LP/COP/LE/06

Título: Libro de Entierros N° 06 de la Parroquia de Coporaque (1802-1812).

#### ÁREA DE CONTENIDO Y ESTRUCTURA

Breve descripción: Libro que contiene las inscripciones de las partidas de entierro de la Parroquia de Coporaque, que comprende del 13 de setiembre de 1802 al 23 de noviembre de 1812.

Alcance y contenido:

- Presenta carátula principal: "Libro de Entierros de esta Doctrina de Sn. Juan Bapa. de Coporaque. qe. corre desde oy trese de Sepbre. del año 1802".

#### ÁREA DE CONDICIONES DE ACCESO Y UTILIZACIÓN

Índice onomástico de descripción:

- Sebastián de la Paliza y Espejo, párroco.
- José Mariano de Salas, cura teniente.
- Manuel Villanueva, cura teniente.
- Teodoro Escalante, cura teniente.
- Fr. Domingo Pastor, cura teniente.
- Domingo Andía, cura teniente.
- Justo de Salas, cura teniente.
- Gregorio M. Salas y Valdés, cura teniente.
- Fr. Francisco Rivera, cura teniente.
- Estanislao Loayza, cura teniente.
- Fr. Fernando Aréstegui, cura teniente.
- Miguel Diez de Medina, cura teniente.
- Mariano de Necochea, cura teniente.
- Buenaventura Bocangelino, cura teniente.

Índice toponímico de descripción:

- Comprende los ayllus: Collana, Totorá, Huayhuahuasi, Urinsaya, Ancocahua, Camanoca.

#### ÁREA DE CONTROL DE LA DESCRIPCIÓN

Norma: ISAD(G)

Nota del archivero: Brenda Purizaca Alvines

Fecha de la descripción: 27 de setiembre de 2012

Nota del actualizador: Carlos Zegarra Moretti

Fecha de la actualización: 16 de octubre de 2012

---

#### ÁREA DE IDENTIFICACIÓN

Código de referencia: PER/APS/AH/LP/COP/LE/07

Título: Libro de Entierros N° 07 de la Parroquia de Coporaque (1812-1820).

#### ÁREA DE CONTENIDO Y ESTRUCTURA

Breve descripción: Libro que contiene las inscripciones de las partidas de entierro de la Parroquia de Coporaque, que comprende del 25 de noviembre de 1812 al 9 de julio de 1820.

Alcance y contenido:

- Presenta carátula principal: "Libro de entierros de esta Docta. de Sn. Juan Bautista de Coporaque, siendo Cura el S. D.D. Sebastian Paliza, Comisario [hueco] de la Inquisicn. Examinador Synodal del Obispado del Cuzco, Diputado Provincial, Rector por S. Magd. del Rl. Colegio de Sn Berndo. Aba. El q° corre desde hoy veinte de Noviembre del año de 1812".

#### ÁREA DE CONDICIONES DE ACCESO Y UTILIZACIÓN

Índice onomástico de descripción:

- Sebastián de la Paliza y Espejo, párroco.
- Buenaventura Bocangelino, cura teniente.
- Miguel de Orosco, cura propio.

Índice toponímico de descripción:

- Comprende los ayllus: Collana, Tatora, Huayhuahuasi, Urinsaya, Ancocahua, Camanoca.

#### ÁREA DE CONTROL DE LA DESCRIPCIÓN

Norma: ISAD(G)

Nota del archivero: Brenda Purizaca Alvines

Fecha de la descripción: 27 de setiembre de 2012

Nota del actualizador: Carlos Zegarra Moretti

Fecha de la actualización: 16 de octubre de 2012

---

#### ÁREA DE IDENTIFICACIÓN

Código de referencia: PER/APS/AH/LP/COP/LE/08

Título: Libro de Entierros N° 08 de la Parroquia de Coporaque (1825-1830).

#### ÁREA DE CONTENIDO Y ESTRUCTURA

Breve descripción: Libro que contiene las inscripciones de las partidas de entierro de la Parroquia de Coporaque, que comprende del 05 de noviembre de 1825 al 25 de setiembre de 1830.

Alcance y contenido:

- Presenta carátula principal: "Libro de partidas de Entierros que corre desde primero de noviembre de 1825. Siendo Cura coadjutor de esta docna. el Licenciado D. Buenaventura Bocangelino Cura Rector propio de la parroquia de Santa Ana de la ciudad del Cuzco".

#### ÁREA DE CONDICIONES DE ACCESO Y UTILIZACIÓN

Índice onomástico de descripción:

- Buenaventura Bocangelino, cura coadjutor.

Índice toponímico de descripción:

- Comprende los ayllus: Collana, Tatora, Huayhuahuasi, Urinsaya, Ancocahua, Camanoca.

#### ÁREA DE CONTROL DE LA DESCRIPCIÓN

Norma: ISAD(G)

Nota del archivero: Brenda Purizaca Alvines

Fecha de la descripción: 27 de setiembre de 2012

Nota del actualizador: Carlos Zegarra Moretti

Fecha de la actualización: 16 de octubre de 2012

---

#### ÁREA DE IDENTIFICACIÓN

Código de referencia: PER/APS/AH/LP/COP/LE/09

Título: Libro de Entierros N° 09 de la Parroquia de Coporaque (1830-1838).

#### ÁREA DE CONTENIDO Y ESTRUCTURA

Breve descripción: Libro que contiene las inscripciones de las partidas de entierro de la Parroquia de Coporaque, que comprende del 15 de octubre de 1830 al 31 de mayo de 1838.

#### ÁREA DE CONDICIONES DE ACCESO Y UTILIZACIÓN

Índice onomástico de descripción:

- Buenaventura Bocangelino, cura interino.
- Simón Gallegos, cura teniente.
- Carlos Gallegos, cura propio.

Índice toponímico de descripción:

- Comprende los ayllus: Collana, Totora, Huayhuahuasi, Urinsaya, Ancocahua, Camanoca.

#### ÁREA DE CONTROL DE LA DESCRIPCIÓN

Norma: ISAD(G)

Nota del archivero: Brenda Purizaca Alvines

Fecha de la descripción: 27 de setiembre de 2012

Nota del actualizador: Carlos Zegarra Moretti

Fecha de la actualización: 16 de octubre de 2012

---

#### ÁREA DE IDENTIFICACIÓN

Código de referencia: PER/APS/AH/LP/COP/LE/10

Título: Libro de Entierros N° 10 de la Parroquia de Coporaque (1839-1847).

#### ÁREA DE CONTENIDO Y ESTRUCTURA

Breve descripción: Libro que contiene las inscripciones de las partidas de entierro de la Parroquia de Coporaque, que comprende del 10 de mayo de 1839 al 29 de diciembre de 1847.

Alcance y contenido:

- Presenta carátula secundaria: "Libro de Partidas en q se asientan los muertos desde q me hise cargo de esta ayundantia. Año de 1845. Alejo Yepes".

#### ÁREA DE CONDICIONES DE ACCESO Y UTILIZACIÓN

Índice onomástico de descripción:

- Pedro Amezcuita, cura teniente.

- Miguel Dies de Medina, cura interino.
- Alejo Yepes, cura teniente.
- Gaspar Rosas, cura propio.
- Fr. Domingo Vizcarra, cura teniente.
- Mariano Terán, cura propio.

Índice toponímico de descripción:

- Comprende de los ayllus: Collana, Totorá, Huayhuahuasi, Urinsaya, Ancocahua, Camanoca.

#### ÁREA DE CONTROL DE LA DESCRIPCIÓN

Norma: ISAD(G)

Nota del archivero: Brenda Purizaca Alvines

Fecha de la descripción: 27 de setiembre de 2012

Nota del actualizador: Carlos Zegarra Moretti

Fecha de la actualización: 16 de octubre de 2012

---

#### ÁREA DE IDENTIFICACIÓN

Código de referencia: PER/APS/AH/LP/COP/LE/11

Título: Libro de Entierros N° 11 de la Parroquia de Coporaque (1884-1902).

#### ÁREA DE CONTENIDO Y ESTRUCTURA

Breve descripción: Libro que contiene las inscripciones de las partidas de entierro de la Parroquia de Coporaque, que comprende del 03 de mayo de 1884 al 18 de setiembre de 1902.

Alcance y contenido:

- Presenta carátula principal: "Registro de Inscripciones de Defunción Parroquia de Coporaque, Provincia de Canas, Departamento del Cuzco principio Párroco José Manuel Gamarra el 21 de Setiembre de 1879".

#### ÁREA DE CONDICIONES DE ACCESO Y UTILIZACIÓN

Índice onomástico de descripción:

- José Manuel Gamarra, cura interino.
- Ángel del Castillo, cura interino.
- Marcos Ayala, cura interino.
- Nicolás Cárdenas, cura interino.
- Felipe Santiago Pineda, cura interino.

Índice toponímico de descripción:

- Comprende los ayllus: Collana, Totorá, Huayhuahuasi, Urinsaya, Ancocahua, Camanoca, Antacollo, Atarama.

#### ÁREA DE CONTROL DE LA DESCRIPCIÓN

Norma: ISAD(G)

Nota del archivero: Brenda Purizaca Alvines

Fecha de la descripción: 27 de setiembre de 2012

Nota del actualizador: Carlos Zegarra Moretti

Fecha de la actualización: 16 de octubre de 2012

---

#### ÁREA DE IDENTIFICACIÓN

Código de referencia: PER/APS/AH/LP/COP/LE/12

Título: Libro de Entierros N° 12 de la Parroquia de Coporaque (1902-1919).

#### ÁREA DE CONTENIDO Y ESTRUCTURA

Breve descripción: Libro que contiene las inscripciones de las partidas de entierro de la Parroquia de Coporaque, que comprende del 21 de diciembre de 1902 al 13 de agosto de 1919.

Alcance y contenido:

- Presenta carátula principal: "Libro N°3. Registro de Ynscripciones de defunciones de la parroquia de Coporaque. Provincia de Canas. Departamento del Cuzco. Principio el 21 de diciembre de 1902".
- Las partidas de entierro señalan la causa de la muerte.

#### ÁREA DE CONDICIONES DE ACCESO Y UTILIZACIÓN

Índice onomástico de descripción:

- José María Pilares, párroco.
- Manuel F. Barrios, párroco.
- Mariano E. Jibaja, párroco del sagrario
- Juan Pablo Chacón, cura interino.
- Manuel Jesús Pareja, administrador parroquial.
- Julián V. Orihuela, párroco.
- Abelardo Guarnizo, párroco.

Índice toponímico de descripción:

- Comprende los ayllus: Totorá, Pulpera, Pumawasi, Tarcuyo, Ccollama, Ccamanoca, Anccamayo, Urinsaya, Huayhuahuasi, Qquero.

#### ÁREA DE CONTROL DE LA DESCRIPCIÓN

Norma: ISAD(G)

Nota del archivero: Brenda Purizaca Alvines

Fecha de la descripción: 28 de setiembre de 2012

Nota del actualizador: Carlos Zegarra Moretti

Fecha de la actualización: 16 de octubre de 2012

---

#### ÁREA DE IDENTIFICACIÓN

Código de referencia: PER/APS/AH/LP/COP/LE/13

Título: Libro de Entierros N° 13 de la Parroquia de Coporaque (1919-1925).

#### ÁREA DE CONTENIDO Y ESTRUCTURA

Breve descripción: Libro que contiene las inscripciones de las partidas de entierro de la Parroquia de Coporaque, que comprende del 14 de agosto de 1919 al 25 de enero de 1925.

Alcance y contenido:

- Presenta carátula principal: "Libro N° Cuatro. Registro de Inscripciones de defunciones de la Parroquia de Coporaque. Provincia de Espinar. Departamento del Cuzco. Principio el 14 de agosto de 1919 a 1925".
- Auto de la visita pastoral. Secretario de visita: M.C. Jibaja. 04 de setiembre de 1920. Folio 22v.

#### ÁREA DE CONDICIONES DE ACCESO Y UTILIZACIÓN

Índice onomástico de descripción:

- Abelardo Guarnizo, párroco.
- Santiago U. García, administrador parroquial.

Índice toponímico de descripción:

- Comprende los ayllus: Totora, Pulpera, Achahue, Tarcuyo, Ccollama, Ccamanoca, Anccamayo, Urinsaya, Huayhuahuasi, Qquero, Chaupimayo, Tahuapalca, Apachacco, Challqui, Hancocahua.

#### ÁREA DE CONTROL DE LA DESCRIPCIÓN

Norma: ISAD(G)

Nota del archivero: Brenda Purizaca Alvines

Fecha de la descripción: 28 de setiembre de 2012

Nota del actualizador: Carlos Zegarra Moretti

Fecha de la actualización: 16 de octubre de 2012

---

#### ÁREA DE IDENTIFICACIÓN

Código de referencia: PER/APS/AH/LP/COP/LE/14

Título: Libro de Entierros N° 14 de la Parroquia de Coporaque (1926-1932).

#### ÁREA DE CONTENIDO Y ESTRUCTURA

Breve descripción: Libro que contiene las inscripciones de las partidas de entierro de la Parroquia de Coporaque, que comprende del 29 de enero de 1926 a fines de diciembre de 1932.

Alcance y contenido:

- Presenta carátula principal: "Libro de Defunciones. Coporaque, 29 de Enero de 1926. Santiago U. García. A 31 de diciembre de 1932. Concluye con su índice alfabético por Manuel M. Lezama"
- Algunas de las inscripciones contienen una clasificación o categorización de cada entierro (primera, segunda, tercera y cuarta clase).

#### ÁREA DE CONDICIONES DE ACCESO Y UTILIZACIÓN

Índice onomástico de descripción:

- Santiago U. García, párroco.
- Manuel M. Lezama, párroco.

Índice toponímico de descripción:

- Comprende los ayllus: Totora, Pulpera, Achahue, Tarcuyo, Ccollama, Ccamanoca, Anccamayo, Urinsaya, Huayhuahuasi, Qquero, Chaupimayo, Tahuapalca, Apachacco, Challqui, Hancocahua, Cotahuasi, Tahuapalca, Ychoccollo, Suiquitambo, Mamanihuayta, Tacrara.

#### ÁREA DE CONTROL DE LA DESCRIPCIÓN

Norma: ISAD(G)

Nota del archivero: Brenda Purizaca Alvines

Fecha de la descripción: 28 de setiembre de 2012

Nota del actualizador: Carlos Zegarra Moretti

Fecha de la actualización: 16 de octubre de 2012

---

#### ÁREA DE IDENTIFICACIÓN

Código de referencia: PER/APS/AH/LP/COP/LE/15

Título: Libro de Entierros N° 15 de la Parroquia de Coporaque (1933-1939).

#### ÁREA DE CONTENIDO Y ESTRUCTURA

Breve descripción: Libro que contiene las inscripciones de las partidas de entierro de la Parroquia de Coporaque, que comprende del 01 de enero de 1933 al 02 de diciembre de 1939.

Alcance y contenido:

- Presenta carátula principal: "Partidas de Defunciones de Enero de 1933 a de 193... perteneciente a la Parroquia de San Juan Bautista de Coporaque (Espinar)".
- Comprende una clasificación o categorización de cada entierro, en primera, segunda, tercera y cuarta clase, especificada en algunas de las inscripciones de entierro.

#### ÁREA DE CONDICIONES DE ACCESO Y UTILIZACIÓN

Índice onomástico de descripción:

- Manuel M. Lezama, párroco.
- Leonardo Negrón, párroco.
- Francisco Vargas Machuca, párroco encargado.
- Isidoro Muñoz Sánchez, párroco encargado.

Índice toponímico de descripción:

- Comprende los ayllus: Totorá, Pulpera, Achahue, Tarcuyo, Ccollama, Ccamanoca, Anccamayo, Urinsaya, Huayhuahuasi, Chaupimayo, Tahuapalca, Apachacco, Challqui, Hancocahua, Cotahuasi, Tahuapalca, Ychoccollo, Suiquitambo, Mamanihuayta, Tacara.

#### ÁREA DE CONTROL DE LA DESCRIPCIÓN

Norma: ISAD(G)

Nota del archivero: Brenda Purizaca Alvines

Fecha de la descripción: 28 de setiembre de 2012

Nota del actualizador: Carlos Zegarra Moretti

Fecha de la actualización: 16 de octubre de 2012

---

#### ÁREA DE IDENTIFICACIÓN

Código de referencia: PER/APS/AH/LP/COP/LE/16

Título: Libro de Entierros N° 16 de la Parroquia de Coporaque (1940-1942).

#### ÁREA DE CONTENIDO Y ESTRUCTURA

Breve descripción: Libro que contiene las inscripciones de las partidas de entierro de la Parroquia de Coporaque, que comprende del 28 de enero de 1940 al 26 de enero de 1942.

Alcance y contenido:

- Presenta carátula principal: "Libro de Partidas de Defunciones que comienza en el mes de Enero de 1940 y termina en 30 de marzo del año de 1942. Contiene 16 ½ de fojas útiles".

#### ÁREA DE CONDICIONES DE ACCESO Y UTILIZACIÓN

Índice onomástico de descripción:

- Isidoro Muñoz Sánchez, párroco.
- Manuel M. Lezama, párroco encargado.



Índice toponímico de descripción:

- Comprende los ayllus: Totora, Pulpera, Achahue, Tarcuyo, Ccollama, Ccamanoca, Anccamayo, Urinsaya, Huayhuahuasi, Chaupimayo, Tahuapalca, Apachacco, Challqui, Hancocahua, Cotahuasi, Tahuapalca, Ychoccollo, Suiquitambo, Mamanihuayta, Tacrara.

#### ÁREA DE CONTROL DE LA DESCRIPCIÓN

Norma: ISAD(G)

Nota del archivero: Brenda Purizaca Alvines

Fecha de la descripción: 28 de setiembre de 2012

Nota del actualizador: Carlos Zegarra Moretti

Fecha de la actualización: 16 de octubre de 2012

---

#### ÁREA DE IDENTIFICACIÓN

Código de referencia: PER/APS/AH/LP/COP/LE/17

Título: Libro de Entierros N° 17 de la Parroquia de Coporaque (1942-1946).

#### ÁREA DE CONTENIDO Y ESTRUCTURA

Breve descripción: Libro que contiene las inscripciones de las partidas de entierro de la Parroquia de Coporaque, que comprende del 06 de abril de 1942 al 26 de marzo de 1946.

Alcance y contenido:

- Presenta carátula principal: "Libro de Partidas de Defunciones de la Parroquia de San Juan Bautista de Coporaque (Espinar). Que comienza en Abril de 1942 y termina en marzo de 1946"
- Comprende una clasificación o categorización de cada entierro, en primera, segunda, tercera y cuarta clase, especificada en algunas de las inscripciones de entierro.

#### ÁREA DE CONDICIONES DE ACCESO Y UTILIZACIÓN

Índice onomástico de descripción:

- Manuel M. Lezama, párroco.

Índice toponímico de descripción:

- Comprende los ayllus: Totora, Pulpera, Achahue, Tarcuyo, Ccollama, Ccamanoca, Anccamayo, Urinsaya, Huayhuahuasi, Quero, Chaupimayo, Tahuapalca, Apachacco, Challqui, Hancocahua, Cotahuasi, Tahuapalca, Ychoccollo, Suiquitambo, Mamanihuayta, Tacrara.

#### ÁREA DE CONTROL DE LA DESCRIPCIÓN

Norma: ISAD(G)

Nota del archivero: Brenda Purizaca Alvines

Fecha de la descripción: 28 de setiembre de 2012

Nota del actualizador: Carlos Zegarra Moretti

Fecha de la actualización: 16 de octubre de 2012

---

#### ÁREA DE IDENTIFICACIÓN

Código de referencia: PER/APS/AH/LP/COP/LE/18

Título: Libro de Entierros N° 18 de la Parroquia de Coporaque (1946-1958).

#### ÁREA DE CONTENIDO Y ESTRUCTURA

Breve descripción: Libro que contiene las inscripciones de las partidas de entierro de la Parroquia de Coporaque, que comprende del 07 de abril de 1946 al 26 de setiembre de 1958.

Alcance y contenido:

- Presenta carátula principal: "Libro de Partidas de Defunciones de la Parroquia de San Juan Bautista de Coporaque (Espinar). Que comienza en Abril de 1946 y concluye en 194[...]".
- Comprende una clasificación o categorización de cada entierro, en primera, segunda, tercera y cuarta clase, especificada en algunas de las inscripciones de entierro.

#### ÁREA DE CONDICIONES DE ACCESO Y UTILIZACIÓN

Índice onomástico de descripción:

- Manuel M. Lezama, párroco.
- Aurelio Quispe Inga, párroco.
- Elías Huamán, párroco.

Índice toponímico de descripción:

- Comprende los ayllus: Totorá, Pulpera, Achahue, Tarcuyo, Ccollama, Ccamanoca, Anccamayo, Urinsaya, Huayhuahuasi, Qquero, Chaupimayo, Tahuapalca, Apachacco, Challqui, Hancocahua, Cotahuasi, Tahuapalca, Ychoccollo, Suiquitambo, Mamanihuayta, Tacrara.

#### ÁREA DE CONTROL DE LA DESCRIPCIÓN

Norma: ISAD(G)

Nota del archivero: Brenda Purizaca Alvines

Fecha de la descripción: 28 de setiembre de 2012

Nota del actualizador: Carlos Zegarra Moretti

Fecha de la actualización: 16 de octubre de 2012

---

### LIBRO PARROQUIAL

---

#### ÁREA DE IDENTIFICACIÓN

Código de referencia: PER/APS/AH/LP/COP/LP/01

Título: Libro Parroquial N° 01 de la Parroquia de Coporaque (1921-1946).

#### ÁREA DE CONTENIDO Y ESTRUCTURA

Breve descripción: Libro Parroquial de la Parroquia de Coporaque, que comprende del año 1921 al 1946.

Alcance y contenido:

- Presenta carátula principal: "Libreta de datos para búsqueda de partidas de bautismo, matrimonio y defunciones. 1939 a 1946 inclusive".

#### ÁREA DE CONDICIONES DE ACCESO Y UTILIZACIÓN

Índice onomástico de descripción:

- Manuel M. Lezama, párroco.

#### ÁREA DE CONTROL DE LA DESCRIPCIÓN

Norma: ISAD(G)

Nota del archivero: Brenda Purizaca Alvines

Fecha de la descripción: 28 de setiembre de 2012

Nota del actualizador: Carlos Zegarra Moretti

Fecha de la actualización: 16 de octubre de 2012

FÁBRICA

#### ÁREA DE IDENTIFICACIÓN

Código de referencia: PER/APS/AH/LP/COP/LF/01

Título: Libro de Fábrica N° 01 de la Parroquia de Coporaque (1694-1831).

#### ÁREA DE CONTENIDO Y ESTRUCTURA

Breve descripción: Libro de Fábrica de la Parroquia de Coporaque, que comprende del 20 de noviembre de 1694 al 15 de mayo de 1831.

Alcance y contenido:

- Auto de la visita realizada por Andrés de Mollinedo, en representación del obispo de Cusco, Manuel Mollinedo y Angulo. Se revisan las cuentas de la Cofradía de la Benditas Ánimas del Purgatorio y Santo Cristo de la Columna. 19 de diciembre de 1694. Folio 02r.
- Auto de la visita realizada por Andrés de Mollinedo, en representación del Obispo de Cusco, Manuel Mollinedo y Angulo. Se revisa las cuentas de la Cofradía de la Benditas Ánimas del Purgatorio y Santo Cristo de la Columna. 20 de setiembre 1696. Folios 04v- 05r.
- Auto de la visita pastoral realizada por Andrés de Mollinedo, en representación del obispo de Cusco, Manuel Mollinedo y Angulo. Se revisa las cuentas de la Cofradía de la Benditas Ánimas del Purgatorio y Santo Cristo de la Columna. 13 de setiembre 1698. Folio 08r.
- Auto de la visita pastoral realizada por Felipe Gallegos. Se revisa las cuentas de la Cofradía de la Benditas Ánimas del Purgatorio y Santo Cristo de la Columna. 18 de Julio 1760. Folios 31v-32r.
- Auto de la visita pastoral realizada por Francisco Joseph de Marán. Se revisa las cuentas de la Cofradía de la Benditas Ánimas del Purgatorio y Santo Cristo de la Columna. 06 de Julio 1769. Folio 36r.
- Auto de la visita pastoral realizada por Joseph Gallegos. Se revisa las cuentas de la Cofradía de la Benditas Ánimas del Purgatorio y Santo Cristo de la Columna, así como, observaciones y recomendaciones. 02 de enero 1784. Folio 44r.
- Auto de la visita pastoral realizada por Joseph Gallegos. Se revisa las cuentas de la Cofradía de la Benditas Ánimas del Purgatorio y Santo Cristo de la Columna. 14 de julio 1789. Folios 50v-51r.
- Auto de la visita pastoral realizada por Joseph Gallegos. Se revisa las cuentas de la Cofradía de la Benditas Ánimas del Purgatorio y Santo Cristo de la Columna. 23 de noviembre 1792. Folio 53r.
- Inventario de los bienes de la cofradía realizado el 18 de febrero de 1783 por el párroco Pedro Fernández Maldonado y Peralta. Folios 62v-64r.

- Auto de la visita pastoral realizada por Joseph Gallegos. Se revisa el inventario de los bienes de la Cofradía de la Benditas Ánimas del Purgatorio y Santo Cristo de la Columna. 02 de enero de 1784. Folio 64r.
- Cuentas de ingresos y egresos de la cofradía entre los años 1694 y 1779.
- Inventario de los bienes de la Cofradía de la Benditas Ánimas del Purgatorio y Santo Cristo de la Columna. Folio 27v.

#### ÁREA DE CONDICIONES DE ACCESO Y UTILIZACIÓN

Índice onomástico de descripción:

- Juan de Peralta Solier y de los Ríos, cura propio.
- Andrés de Mollinedo, visitador general.
- Gaspar de la Cuba, secretario.
- Joseph Ibarra Zarequeti, cura propio.
- Antonio López de Sosa, cura interino.
- Francisco de Velasco y Villagra, cura interino.
- Felipe Gallegos, visitador general.
- Tomás de Villavicencio, notario público y de visita.
- Gonzalo Pacheco de la Cuba, cura propio.
- Francisco Joseph de Marán, visitador general.
- Pedro de Mendoza, notario eclesiástico y de visita.
- Vicente de la Puente, cura propio.
- Pedro Fernández Maldonado y Peralta, cura propio.
- Joseph Gallegos, visitador general.
- Enrico Pacheco, secretario de visita.
- Sebastián de la Paliza, cura propio.

#### ÁREA DE CONTROL DE LA DESCRIPCIÓN

Norma: ISAD(G)

Nota del archivero: Brenda Purizaca Alvines

Fecha de la descripción: 08 de octubre de 2012

Nota del actualizador: Carlos Zegarra Moretti

Fecha de la actualización: 16 de octubre de 2012

---

#### ÁREA DE IDENTIFICACIÓN

Código de referencia: PER/APS/AH/LP/COP/LF/02

Título: Libro de Fábrica N° 02 de la Parroquia de Coporaque (1709-1848).

#### ÁREA DE CONTENIDO Y ESTRUCTURA

Breve descripción: Libro de Fábrica de la Parroquia de Coporaque, que comprende del 05 de setiembre de 1709 al 10 de noviembre de 1848.

Alcance y contenido:

- Inventario de los bienes de la Cofradía de la Gloriosa Santa Rosa en el año de 1709 y a cargo del cura propio Sebastián Gallegos. Folio 01r.

- Auto de la visita realizada por el Obispo del Cuzco, Fr. Gabriel Arregui y Gutiérrez, sobre revisión de las cuentas de la Cofradía de la Gloriosa Santa Rosa, en 10 de diciembre de 1719. Folio 08r.
- Auto de la visita realizada por Mons. Fr. Gabriel Arregui y Gutiérrez, obispo de Cusco. Se revisan las cuentas de la Cofradía de la Gloriosa Santa Rosa. 24 de agosto de 1724. Folio 10v.
- Auto de la visita pastoral realizada por Mons. Fr. Bernardo Serrada, obispo de Cusco. SE revisan las cuentas de la Cofradía de la Gloriosa Santa Rosa. 10 de octubre de 1728. Folio 14r.
- Auto de la visita pastoral realizada por Mons. Fr. Bernardo Serrada, obispo de Cusco. Se revisan las cuentas de la Cofradía de la Gloriosa Santa Rosa. 17 de septiembre de 1731. Folio 16r.
- Auto de la visita pastoral realizada por el juez visitador Diego de Villegas y Quevedo. Se revisan las cuentas de la Cofradía de la Gloriosa Santa Rosa. 02 de junio de 1741. Folio 21r.
- Auto de la visita pastoral realizada por Mons. Pedro Morcillo Rubio de Auñón, obispo de Cusco. Se revisan las cuentas de la Cofradía de la Gloriosa Santa Rosa. 23 de julio de 1744. Folio 23r.
- Auto de la visita pastoral realizada por Juan Francisco Carrión y Morcillo. Se revisa las cuentas de la Cofradía de la Gloriosa Santa Rosa. 06 de junio de 1746. Folio 25r.
- Auto de la visita pastoral realizada por Joseph Antonio Santander. Se revisa las cuentas de la Cofradía de la Gloriosa Santa Rosa. 08 de noviembre de 1751. Folio 29v.
- Auto de la visita pastoral realizada por Felipe Gallegos. Se revisa las cuentas de la Cofradía de la Gloriosa Santa Rosa. 18 de julio de 1760. Folio 34r.
- Auto de la visita realizada por el juez visitador Francisco Joseph de Maras. Se revisa las cuentas de la Cofradía de la Gloriosa Santa Rosa. 06 de julio de 1765. Folio 40v.
- Inventario de los bienes de la Cofradía de la Gloriosa Santa Rosa, realizado por el cura y vicario Vicente de la Puente, que comprende objetos de plata, seda y madera. Folio 44r – 45r.
- Auto de la visita pastoral realizada por el visitador general Joseph Gallegos, sobre revisión de las cuentas de la Cofradía de la Gloriosa Santa Rosa. 02 de enero de 1784. Folio 51r.
- Auto de la visita pastoral realizada por Joseph Gallegos. Se revisan las cuentas de la Cofradía de la Gloriosa Santa Rosa. 14 de julio de 1789. Folio 54r.
- Auto de la visita pastoral realizada por Mons. Bartolomé María de la Heras, obispo de Cusco. Se aprueban las cuentas de la Cofradía de la Gloriosa Santa Rosa. 23 de noviembre de 1792. Folio 56v.
- Tres inventarios realizado por orden del Obispo del Cusco, Bartolomé María de la Heras, sobre los bienes en plata y seda de la Cofradía de la Gloriosa Santa Rosa. Folios 65r-68r.
- Cuentas de ingresos y egresos de la cofradía entre los años 1709 y 1848.

#### ÁREA DE CONDICIONES DE ACCESO Y UTILIZACIÓN

Índice onomástico de descripción:

- Felipe Marcos de Mendoza, cura propio.
- Fr. Gabriel Arregui y Gutiérrez, obispo del Cusco.
- Joseph de Cárdenas, secretario.
- Miguel de Cerpa, cura interino.
- Domingo de Beroiz, cura propio.
- Joseph Suarez de Bustamante, secretario de visita
- Joseph Antonio Rospillosi, cura interino.
- Sebastián Gallego, cura propio.
- Diego de Villegas y Quevedo, juez visitador.
- Bernardo de Mendoza y Zapata, notario de visita.

- Pedro Morcillo Rubio de Auñón, obispo del Cusco.
- Joseph de Segura, secretario.
- Sebastián Joseph Ponce de León, cura propio.
- Juan Francisco Carrión y Morcillo, visitador general.
- Fernando Ochoa, notario público y de visita.
- Joseph Antonio Santander, visitador general.
- Nicolás de la Cámara, notario de la visita.
- Felipe Gallegos, visitar general.
- Tomas de Villavicencio, notario público y de visita.
- Antonio Melo Fausto Gallego, cura propio.
- Felipe Merlo de la Fuente, cura encargado.
- Pedro de Mendoza, escribano eclesiástico y de visita.
- Vicente de la Puente, cura propio.
- Pedro Fernández Maldonado y Peralta, cura propio.
- Joseph Gallegos, visitador general.
- Enrico Pacheco, secretario de visita.
- Simón Rodríguez, notario eclesiástico.
- Sebastián de la Paliza, cura propio.
- Buenaventura Bocangelino, cura interino.
- Marcos Sergio Matías, cura teniente.

#### ÁREA DE CONTROL DE LA DESCRIPCIÓN

Norma: ISAD(G)

Nota del archivero: Brenda Purizaca Alvines

Fecha de la descripción: 08 de octubre de 2012

Nota del actualizador: Carlos Zegarra Moretti

Fecha de la actualización: 16 de octubre de 2012

---

#### ÁREA DE IDENTIFICACIÓN

Código de referencia: PER/APS/AH/LP/COP/LF/03

Título: Libro de Fábrica N° 03 de la Parroquia de Coporaque (1709-1870).

#### ÁREA DE CONTENIDO Y ESTRUCTURA

Breve descripción: Libro de Fábrica de la Parroquia de Coporaque, que comprende del 07 de febrero de 1709 al 04 de febrero de 1870.

Alcance y contenido:

- Inventario de los bienes de la Cofradía de la Virgen de la Purificación en el año de 1709. Folio 01r.
- Auto de la visita pastoral realizada por Mons. Fr. Gabriel de Arregui y Gutiérrez, obispo de Cusco. Se revisa y aprueba las cuentas de la Cofradía de la Virgen de la Purificación. 10 de diciembre de 1719. Folio 08r.
- Auto de la visita pastoral realizada por Mons. Fr. Gabriel de Arregui y Gutiérrez, obispo de Cusco. Se revisa y aprueba las cuentas de la Cofradía de la Virgen de la Purificación. 24 de agosto de 1724. Folio 10r.
- Auto de la visita pastoral realizada por Mons. Fr. Bernardo Serrada, obispo de Cusco. Se revisa y aprueba las cuentas de la Cofradía de la Virgen de la Purificación. 10 de octubre de 1728. Folio 12v.

- Inventario de los bienes de la Cofradía de la Virgen de la Purificación, realizado por el cura propio, Pedro Fernández Maldonado y Peralta. 10 de febrero de 1783. Folio 56v.
- Inventario de los bienes de la Cofradía de la Virgen de la Purificación, por explícito mandato del obispo del Cusco, Eugenio Mendoza Jara, realizada por el cura interino, Juan Pascual Álvarez. 22 de abril de 1856. Folio 66r.
- Contiene cuentas de ingresos y egresos de la cofradía entre los años 1709 y 1870.

#### ÁREA DE CONDICIONES DE ACCESO Y UTILIZACIÓN

Índice onomástico de descripción:

- Joseph Ibarra, cura propio.
- Felipe Marcos de Mendoza, cura propio.
- Fr. Gabriel de Arregui y Gutiérrez, obispo del Cusco
- Fr. Joseph de Cárdenas, secretario.
- Fr. Bernardo de Serrada, obispo del Cusco.
- Joseph Juárez de Bustamante, secretario de visita.
- Joseph de Segura, secretario de visita.
- Sebastián Joseph Ponce de León, cura propio
- Pedro Morcillo Rubio de Auñón, obispo visitador.
- Joseph Antonio Raspillosi, cura interino.
- Domingo de Beroiz.
- Juan Francisco Carrión y Morcillo, visitador general.
- Antonio Melo, cura propio.
- Francisco de Velasco y Villagra.
- Felipe Gallegos, visitador general.
- Tomas Villavicencio, notario público y visita.
- Gonzalo Pacheco, cura propio.
- Francisco Joseph de Marán, juez visitador general.
- Pedro de Mendoza, notario eclesiástico y de visita.
- Joseph de Moscoso, secretario.
- Vicente de la Puente, párroco.
- Pedro Fernández Maldonado y Peralta, cura propio.
- Joseph Gallegos, visitador general.
- Enrico Pacheco, secretario de visita.
- Bartolomé María de las Heras, obispo visitador.
- Sebastián de Paliza, párroco.
- Juan Pascual Álvarez, cura interino.

#### ÁREA DE CONTROL DE LA DESCRIPCIÓN

Norma: ISAD(G)

Nota del archivero: Brenda Purizaca Alvines

Fecha de la descripción: 08 de octubre de 2012

Nota del actualizador: Carlos Zegarra Moretti

Fecha de la actualización: 16 de octubre de 2012

#### ÁREA DE IDENTIFICACIÓN

Código de referencia: PER/APS/AH/LP/COP/LF/04

Título: Libro de Fábrica N° 04 de la Parroquia de Coporaque (1713-1762).

#### ÁREA DE CONTENIDO Y ESTRUCTURA

Breve descripción: Libro de Fábrica de la Parroquia de Coporaque, que comprende del 05 de julio de 1713 al 25 de agosto de 1769.

Alcance y contenido:

- Presenta carátula principal: "Libro de la Cofradía del Apóstol S. Pedro desde el año de 1713 su prioste D. Mateo Lluta".
- Auto de la visita pastoral realizada por Mons. Fr. Gabriel de Arregui y Gutiérrez, obispo de Cusco. Se revisa y aprueba de las cuentas de la Cofradía del Apóstol San Pedro. 10 de diciembre de 1719. Folios 06v-07r.
- Auto de la visita pastoral realizada por Mons. Fr. Gabriel de Arregui y Gutiérrez, obispo de Cusco. Se revisa y aprueba de las cuentas de la Cofradía del Apóstol San Pedro. 24 de agosto de 1724. Folio 10r.
- Auto de la visita pastoral realizada por Mons. Fr. Gabriel de Arregui y Gutiérrez, obispo de Cusco. Se revisa y aprueba las cuentas de la Cofradía del Apóstol San Pedro. 10 de octubre de 1728. Folio 12v.
- Inventario de los bienes de la Cofradía del Apóstol San Pedro, realizada por el cura propio Domingo de Beroiz. 08 de septiembre de 1738. Folio 15r.
- Auto de la visita realizada por Pedro Morcillo Rubio de Auñón, obispo de Cusco. Se revisa las cuentas de la Cofradía del Apóstol San Pedro. 23 de julio de 1744. Folio 21v.
- Auto de la visita pastoral realizada por Felipe Gallegos. Se revisa las cuentas de la Cofradía del Apóstol San Pedro. 18 de julio de 1760. Folio 33r.
- Inventario de los bienes de la Cofradía del Apóstol San Pedro, realizada por el vicario Vicente de la Puente. 17 de julio de 1769. Folio 61r.
- Inventario de los aumentos de bienes de la Cofradía del Apóstol San Pedro, realizada por el cura propio vicario Sebastián de la Paliza, en el año de 1772. Folio 62r.
- Inventario de los bienes de la Cofradía del Apóstol San Pedro, realizada por el interino Buenaventura Bocangelino. 24 de diciembre de 1824. Folio 63r.
- Cuentas de ingresos y egresos de la cofradía entre los años 1713 y 1827.

#### ÁREA DE CONDICIONES DE ACCESO Y UTILIZACIÓN

Índice onomástico de descripción:

- Joseph Ibarra, cura propio.
- Felipe Marcos de Mendoza, vicario.
- Fr. Gabriel de Arregui y Gutiérrez, obispo visitador.
- Joseph de Cárdenas, secretario.
- Domingo de Beroiz, cura propio.
- Joseph Suarez de Bustamante, secretario de visita.
- Juan de Villareal, secretario.
- Joseph Antonio Rospilosi, cura interino.
- Sebastián Gallego, cura propio.
- Pedro Morcillo Rubio de Auñón, obispo visitador.
- Joseph de Segura, secretario de visita.
- Sebastián Joseph Ponce de León, cura propio.



- Juan Francisco Carrión y Morillo, visitador general.
- Fernando de Ochoa, notario público y de visita.
- Joseph Antonio Santander, visitador general.
- Nicolás de la Cámara, notario de visita.
- Felipe Gallegos, visitador general.
- Tomas de Villavicencio, notario público y de visita.
- Gonzalo Pacheco de la Cuba, cura propio.
- Francisco Joseph de Marán, juez visitador general.
- Pedro de Mendoza, notario eclesiástico y de visita.
- Vicente de la Puente, vicario.
- Sebastián de la Paliza, cura propio.
- Joseph Moscoso, secretario.
- Pedro Fernández Maldonado y Peralta, párroco.
- Joseph Gallegos, visitador general.
- Enrico Pacheco, secretario de visita.
- Juan Pascual Álvarez, cura interino.
- Marino de Vieira, párroco.

#### ÁREA DE CONTROL DE LA DESCRIPCIÓN

Norma: ISAD(G)

Nota del archivero: Brenda Purizaca Alvines

Fecha de la descripción: 08 de octubre de 2012

Nota del actualizador: Carlos Zegarra Moretti

Fecha de la actualización: 16 de octubre de 2012

---

#### ÁREA DE IDENTIFICACIÓN

Código de referencia: PER/APS/AH/LP/COP/LF/05

Título: Libro de Fábrica N° 05 de la Parroquia de Coporaque (1717-1753).

#### ÁREA DE CONTENIDO Y ESTRUCTURA

Breve descripción: Libro de Fábrica de la Parroquia de Coporaque, que comprende del 15 de setiembre de 1717 al 03 de agosto de 1753.

Alcance y contenido:

- Presenta carátula principal: "Libro de la Cofradía de Nra. Sra. de la Natividad fundada en esta Yglesia de Sn. Juan Coporaque que empieza a correr desde este año de mil setecientos y diesysiete cuió Prioste es Dn. Azencio Condemaytta &c. &c."
- Inventario de los bienes de la Cofradía de Ntra. Sra. de la Natividad. Folio 01r.
- Auto de la visita pastoral realizada por Mons. Fr. Gabriel de Arregui, obispo de Cusco. Se revisa y aprueba las cuentas de la cofradía. 10 de diciembre de 1719. Folio 05r.
- Auto de la visita pastoral realizada por Mons. Fr. Gabriel de Arregui, obispo de Cusco. quien revisó y aprobó las cuentas de la cofradía, en 24 de agosto de 1724. Folio 07v.
- Auto de la visita pastoral realizada por Mons. Fr. Bernardo Serrada, obispo de Cusco. Se revisa y aprueba las cuentas de la cofradía. 10 de octubre de 1728. Folio 09r.

- Auto de la visita realizada por Mons. Fr. Bernardo Serrada, obispo de Cusco. Se revisa y aprueba las cuentas de la cofradía. 17 de septiembre de 1731. Folio 11v-12r.
- Inventario de los bienes de la Cofradía de Nuestra Señora de la Natividad, realizado por Joseph Antonio Rospillosi, cura interino. 27 de octubre de 1738. Folio 12r.
- Inventario de los bienes de la Cofradía de Nuestra Señora de la Natividad, realizado por Vicente de la Puente, cura propio, 17 de julio de 1779. Folios 69r-70r.
- Inventario de los bienes de la Cofradía de Ntra. Sra. de la Natividad, realizado por orden del Obispo de Cusco Bartolomé María de las Heras. 25 de marzo de 1806. Folios 72r-73v.
- Inventario de los bienes de la Cofradía de Ntra. Sra. de la Natividad, realizado por Sebastián Gallego, cura interino, en 12 de septiembre de 1740. Folios 80r-81v.
- Inventario de los bienes de la Cofradía de Nuestra Señora de la Natividad, realizado por Sebastián Gallego, cura interino. 01 de noviembre de 1740. Folios 82 r-83v.
- Cuentas de ingresos y egresos de la cofradía entre los años 1717 y 1830.

#### ÁREA DE CONDICIONES DE ACCESO Y UTILIZACIÓN

Índice onomástico de descripción:

- Felipe Marcos de Mendoza, cura propio.
- Fr. Joseph de Cárdenas, secretario.
- Domingo Beroiz, cura propio.
- Joseph Suarez Bustamante, secretario.
- Juan de Villareal, secretario.
- Diego de Villegas Quevedo y Saavedra, visitador.
- Bernardo de Mendoza y Zapata, notario público y de visita.
- Sebastián Gallego, cura propio.
- Juan Francisco Carrión y Morcillo, vicario general.
- Joseph Antonio Santander, visitador general.
- Nicolás de la Cámara, notario de visita.
- Antonio López de Sosa, vicario.
- Sebastián Joseph Ponce de León.
- Felipe Gallegos, visitador general.
- Tomas Villavicencio, notario público y de visita.
- Gonzalo Pacheco de la Cuba, cura propio.
- Francisco Joseph de Marán, juez visitador general.
- Pedro de Mendoza, notario eclesiástico y de visita.
- Vicente de la Puente, cura propio.
- Joseph Moscoso, secretario.
- Pedro Fernández Maldonado y Peralta.
- Joseph Gallegos, visitador general.
- Enrico Pacheco, secretario de visita.
- Sebastián de la Paliza, cura propio.
- Mons. Bartolomé María de las Heras, obispo visitador.

#### ÁREA DE CONTROL DE LA DESCRIPCIÓN

Norma: ISAD(G)

Nota del archivero: Brenda Purizaca Alvines

Fecha de la descripción: 08 de octubre de 2012

Nota del actualizador: Carlos Zegarra Moretti

Fecha de la actualización: 16 de octubre de 2012

---

#### ÁREA DE IDENTIFICACIÓN

Código de referencia: PER/APS/AH/LP/COP/LF/06

Título: Libro de Fábrica N° 06 de la Parroquiade Coporaque (1742-1830).

#### ÁREA DE CONTENIDO Y ESTRUCTURA

Breve descripción: Libro de Fábrica de la Parroquia de Coporaque, que comprende del 19 de noviembre de 1742 al año de 1830.

Alcance y contenido:

- Auto de la visita pastoral realizada Mons. Pedro Morcillo Rubio de Auñón, obispo del Cuzco. Se revisa las cuentas de la Cofradía de las Benditas Animas del Purgatorio. 23 de julio de 1744. Folio 03r.
- Auto de la visita pastoral realizada por el visitador general Juan Francisco Carrión y Morcillo. Serevisa las cuentas de la Cofradía de las Benditas Ánimas del Purgatorio. 06 de junio de 1746. Folio 05r.
- Auto de la visita pastoral realizada por Joseph Antonio Santander. Se revisa las cuentas de la Cofradía de las Benditas Ánimas del Purgatorio. 08 de noviembre de 1751. Folio 08v.
- Inventario de los bienes de la Cofradía de las Benditas Ánimas del Purgatorio, realizado por Vicente de la Puente, cura propio. 20 de julio de 1769. Folios 37r-38r.
- Inventario de los bienes de la Cofradía de las Benditas Ánimas del Purgatorio, realizado por Sebastián Gallegos, cura propio. 17 de noviembre de 1740. Folios 41r-42v.
- Cuentas de ingresos y egresos de la cofradía entre los años 1740 y 1830.

#### ÁREA DE CONDICIONES DE ACCESO Y UTILIZACIÓN

Índice onomástico de descripción:

- Sebastián Gallego, cura propio.
- Pedro Morcillo Rubio de Auñón, obispo visitador.
- Joseph de Segura, notario y secretario.
- Sebastián Joseph Ponce de León, vicario.
- Juan Francisco Carrión y Morcillo, visitador general.
- Fernando Ochoa, notario público y de visita.
- Joseph Antonio Santander, visitador general.
- Nicolás de la Cámara, notario de visita.
- Antonio Melo, cura propio.
- Bartolomé de Jara, cura teniente.
- Toribio de Escobar, vicario.
- Felipe Gallegos, visitador general.
- Tomás de Villavicencio, notario público y de visita.
- Antonio López de Sosa, cura interino.

- Gonzalo Pacheco de la Cuba, cura propio.
- Francisco Joseph de Marán, visitador general.
- Pedro de Mendoza, notario eclesiástico y de visita.
- Joseph de Moscoso, secretario.
- Vicente de la Puente, cura propio.
- Pedro Fernández Maldonado y Peralta.
- Joseph Gallegos, visitador general.
- Enrico Pacheco, secretario de visita.
- Sebastián de la Paliza, párroco.
- Mons. Bartolomé María de la Heras, obispo visitador.

#### ÁREA DE CONTROL DE LA DESCRIPCIÓN

Norma: ISAD(G)

Nota del archivero: Brenda Purizaca Alvines

Fecha de la descripción: 08 de octubre de 2012

Nota del actualizador: Carlos Zegarra Moretti

Fecha de la actualización: 16 de octubre de 2012

---

#### ÁREA DE IDENTIFICACIÓN

Código de referencia: PER/APS/AH/LP/COP/LF/07

Título: Libro de Fábrica N° 06 de la Parroquia de Coporaque (1781-1847).

#### ÁREA DE CONTENIDO Y ESTRUCTURA

Breve descripción: Libro de Fábrica de la Parroquia de Coporaque, que comprende del 09 de diciembre de 1781 al 7 de setiembre de 1847.

Alcance y contenido:

- Presenta carátula principal: "Libro de Fabrica de esta Santa Ygleci. de Coporaqe. qe. mando hacer Dr. Dn. Pedro Maldonado y Peralta a falta del principl. y antiguo que queda en poder de mi antecesor el Dr. Dn. Vicente de la Puente".
- Auto de la visita pastoral realizada por Joseph Gallegos. Se regula los bienes y cuentas de la Parroquia de Coporaque y recuperación del libro llevado por Vicente de la Puente. 02 de enero de 1784. Folios 03r.
- Inventario de los bienes de la Parroquia de Coporaque realizado por Pedro Fernández Maldonado y Peralta, cura propio por orden del visitador general Sebastián Gallegos. 02 de enero 1784. Folios 04v-11r.
- Auto de la visita pastoral realizada por Joseph Gallegos. Sobre arrendamiento de ganado mayor y menor al cacique gobernador del pueblo de Coporaque, Eugenio Sinaninca, en razón de sus servicios prestados a favor del rey ante revueltas. 15 de noviembre de 1789. Folios 23r-24v.

#### ÁREA DE CONDICIONES DE ACCESO Y UTILIZACIÓN

Índice onomástico de descripción:

- Pedro Fernández Maldonado y Peralta, cura propio.
- Joseph Gallegos, visitador general.
- Enrico Pacheco, secretario de visita.
- Felipe Maruri, secretario de visita.
- Sebastián de la Paliza, párroco.

- Mons. Bartolomé María de las Heras, visitador.
- Miguel de Orosco, cura propio.
- Buenaventura Bocangelino, cura teniente.

#### ÁREA DE CONTROL DE LA DESCRIPCIÓN

Norma: ISAD(G)

Nota del archivero: Brenda Purizaca Alvines

Fecha de la descripción: 08 de octubre de 2012

Nota del actualizador: Carlos Zegarra Moretti

Fecha de la actualización: 16 de octubre de 2012

---

#### ÁREA DE IDENTIFICACIÓN

Código de referencia: PER/APS/AH/LP/COP/LF/08

Título: Libro de Fábrica N° 08 de la Parroquia de Coporaque (1860-1951).

#### ÁREA DE CONTENIDO Y ESTRUCTURA

Breve descripción: Libro de Fábrica de la Parroquia de Coporaque, que comprende del 13 de febrero de 1860 al 31 de marzo de 1951.

Alcance y contenido:

- Presenta carátula principal: "Ynventario, hecho por el cura coadjutor D. Manuel C. Gonsales, de las cosas pertenecientes a las imágenes de esta iglesia parroquial de Coporaque, según sus priostes y sus alféreses de obras: que corre a mi cargo desde Noviembre de 1862".
- Invitación hecha por el párroco Manuel M. Lezama a las diversas autoridades locales y vecinos notables, para presenciar el inventario de la iglesia parroquial. 07 de enero de 1946. Folio 02r.
- Inventario de los bienes y alhajas pertenecientes a Nuestra Señora del Carmen, ordenada por el Obispo de Cusco, Bartolomé María de las Heras, y encargada al cacique gobernador de Coporaque Eugenio Sinaninca. Folio 17v.
- Inventario de la capilla de Challque, semiparroquia de Coporaque, por su párroco Mariano Vieira. 01 de julio de 1871. Folios 26r-27r.
- Inventario de la capilla de Carpinto, semiparroquia de Coporaque, por su párroco Mariano Vieira. 13 de julio de 1871. Folio 31r.

#### ÁREA DE CONDICIONES DE ACCESO Y UTILIZACIÓN

Índice onomástico de descripción:

- Tomas Saldívar, cura propio.
- Manuel M. Lezama, párroco.
- Gregorio Andía, gobernador.
- Francisco Ramírez, cura propio.
- Mariano Vieira, cura teniente.
- Felipe S. Pineda, párroco.
- Ángel E. del Castillo, comisionado eclesiástico.
- José Manuel Gamarra, párroco de Maranganí.
- José María Pilares, cura propio.
- Aurelio Quispe Inga, párroco

### ÁREA DE CONTROL DE LA DESCRIPCIÓN

Norma: ISAD(G)

Nota del archivero: Brenda Purizaca Alvines

Fecha de la descripción: 08 de octubre de 2012

Nota del actualizador: Carlos Zegarra Moretti

Fecha de la actualización: 16 de octubre de 2012

---

### ÁREA DE IDENTIFICACIÓN

Código de referencia: PER/APS/AH/LP/COP/LF/09

Título: Libro de Fábrica N° 09 de la Parroquia de Coporaque (1893-1945).

### ÁREA DE CONTENIDO Y ESTRUCTURA

Breve descripción: Libro de Fábrica de la Parroquia de Coporaque, que comprende del 15 de junio de 1893 al 24 de noviembre de 1945.

Alcance y contenido:

- Presenta portada: "Libro de Inventarios 1897-1942 de la Iglesia de Coporaque. (Espinar)".
- Presenta carátula principal: "Libro inventario de los bienes plata labrada, alahajas y ornamentaciones de la Santa Iglesia parroquial de Sn. Juan B. de Coporaque puesto y formado por el señor cura Dr. José Ma. Pilares a los 5 días del mes de Junio de 1893. Siendo Vicario Capitular de la Diócesis del Cuzco, el Sr. Cgo. Dr. Eugenio Ore. José M. Pilares. Coporaque Junio 15 del año 1893".
- Inventario de los bienes de la Parroquia de Coporaque, ante autoridades y vecinos notables, convocados por el cura propio José M. Pilares. 24 de diciembre de 1896. Folios 03r-41r.
- Inventario de los enseres y plata labrada perteneciente a la Inmaculada Concepción, entregado por la Sra. Zoyla V. de García. 04 de enero de 1915. Folios 45r-47r.
- Auto de la visita pastoral realizada por Mons. Pedro Pascual Farfán, obispo de Cusco. Se revisan los bienes de la Parroquia de Coporaque. 04 de septiembre de 1920. Folio 61r.
- Libros de Archivo parroquial en 1932, con partidas bautismales, de matrimonio, de fábrica o cuentas, de inventarios, de pliegos matrimoniales y consentimientos. Folios 70v- 72r.
- Inventario general de la iglesia parroquial de Coporaque y sus capillas anexas, realizado ante autoridades y vecinos convocados por el párroco Manuel M. Lezama. 27 de noviembre de 1942. Folios 87r-117 r.
- Contiene dos hojas sueltas con bocetos del altar de la Virgen de la Purificación y de la Virgen Dolorosa.
- Contiene diversos folios sueltos con notas o cartas dirigidas al párroco.

### ÁREA DE CONDICIONES DE ACCESO Y UTILIZACIÓN

Índice onomástico de descripción:

- José María Pilares, cura propio.
- Mariano Vieira, párroco capellán.
- Juan Pablo Chacón, párroco.
- Mariano Purificación Jara, párroco.
- Manuel Jesús Pareja, párroco.
- Pedro Pascual Farfán, obispo visitador.
- M. C. Jibaja, secretario de la visita.
- Santiago U. García, párroco y vicario foráneo de la provincia de Espinar.

- Manuel M. Lezama, párroco interino.
- Fr. Felipe Inca Montes, párroco encargado.

#### ÁREA DE CONTROL DE LA DESCRIPCIÓN

Norma: ISAD(G)

Nota del archivero: Brenda Purizaca Alvines

Fecha de la descripción: 08 de octubre de 2012

Nota del actualizador: Carlos Zegarra Moretti

Fecha de la actualización: 16 de octubre de 2012

---

#### ÁREA DE IDENTIFICACIÓN

Código de referencia: PER/APS/AH/LP/COP/LF/10

Título: Libro de Fábrica N° 10 de la Parroquia de Coporaque (1910-1923).

#### ÁREA DE CONTENIDO Y ESTRUCTURA

Breve descripción: Libro de Fábrica de la Parroquia de Coporaque, que comprende del 02 de enero de 1910 al año de 1923.

Alcance y contenido:

- Carátula: "Libro que corresponde al Ecónomo Fabriquero de la Iglesia de Sn. Juan de Coporaque, que corre a cargo del suscrito desde el 1° de Enero del presente año. Coporaque, Enero 2 de 1910. M°P. Gastelo".
- Auto de la visita pastoral realizada por Mons. José Gregorio Castro, obispo de Cusco. Se aprobó el libro de economía y fabrica de la Parroquia de Coporaque. 14 de noviembre de 1911. Folio 8v.
- Auto de la visita pastoral realizada Mons. Obispo José Gregorio Castro, obispo de Cusco. Se dan recomendaciones relacionadas con el registro de cuentas en los libro de economía y fabrica de la Parroquia de Coporaque. 15 de diciembre de 1915. Folios 18r-19r.
- Auto de la visita pastoral realizada por Mons. Pedro Pascual Farfán, obispo de Cusco. Se revisó las cuentas de los libros de económica y fabrica de la Parroquia de Coporaque. 04 de septiembre de 1920. Folio 38r.
- Contiene libros de economía y fábrica de entre los años 1910 y 1923.

#### ÁREA DE CONDICIONES DE ACCESO Y UTILIZACIÓN

Índice onomástico de descripción:

- Pablo Chacón, párroco.
- Mariano Pilar Gastelo, ecónomo.
- Manuel Jesús Pareja, párroco.
- José Gregorio Castro, obispo visitador.
- Juan B. Pineda, secretario.
- Julián V. Orihuela, vicario foráneo de Chumbivilcas.
- R. Carrasco, secretario.
- Pedro Pascual Farfán, obispo visitador.
- M. C. Jibaja, secretario de visita.

#### ÁREA DE CONTROL DE LA DESCRIPCIÓN

Norma: ISAD(G)

Nota del archivero: Brenda Purizaca Alvines

Fecha de la descripción: 08 de octubre de 2012

Nota del actualizador: Carlos Zegarra Moretti

Fecha de la actualización: 16 de octubre de 2012

---

#### **ÁREA DE IDENTIFICACIÓN**

Código de referencia: PER/APS/AH/LP/COP/LF/11

Título: Libro de Fábrica N° 11 de la Parroquia de Coporaque (1942-1944).

#### **ÁREA DE CONTENIDO Y ESTRUCTURA**

Breve descripción: Libro de Fábrica de la Parroquia de Coporaque, que comprende del 1 27 de noviembre de 1942 al 15 de noviembre de 1944.

Alcance y contenido:

- Presenta portada: "Libro de inventarios de la Parroquia de Coporaque (Espinar) 1942 – 1944".
- Inventario general de la iglesia parroquial de Coporaque y capillas anexas, realizado en presencia de autoridades y vecino convocados por el párroco Manuel M. Lezama, en cumplimiento con lo ordenado por el Arzobispo Felipe Santiago Hermoza y Sarmiento, en 27 de noviembre 1942. Folios 02r-61r.
- Carta del párroco Manuel M. Lezama dirigida al Arzobispo del Cuzco, Felipe Santiago Hermoza y Sarmiento, junto a la cual se hace llegar al Arzobispo la copia del presente libro de inventarios. 15 de noviembre de 1944.
- Copias de los inventarios de la capilla de Suicutambo y Urinsaya. Folios 56r-58v.

#### **ÁREA DE CONDICIONES DE ACCESO Y UTILIZACIÓN**

Índice onomástico de descripción:

- Manuel M. Lezama, párroco.

#### **ÁREA DE CONTROL DE LA DESCRIPCIÓN**

Norma: ISAD(G)

Nota del archivero: Brenda Purizaca Alvinces

Fecha de la descripción: 08 de octubre de 2012

Nota del actualizador: Carlos Zegarra Moretti

Fecha de la actualización: 16 de octubre de 2012

---



**ÁREA DE IDENTIFICACIÓN**

Código de referencia: PER/APS/AH/LP/COP/CO/01

Título: Libro de Correspondencias N° 01 de la Parroquia de Coporaque (1940-1943).

**ÁREA DE CONTENIDO Y ESTRUCTURA**

Breve descripción: Libro de Correspondencias de la Parroquia de Coporaque, que comprende del 02 de enero de 1940 al 17 de diciembre de 1943.

Alcance y contenido:

- Oficios varios dirigidos al párroco Manuel M. Lezama de diversas autoridades civiles como eclesiásticas, y particulares.
- Circulares de convocatoria a sesiones del apostolado de la oración del Sagrado Corazón de Jesús, emitidas por el párroco Manuel M. Lezama.
- Hermoza Calderón, vice canciller del Cusco.
- Juan Antonio Casanova, vicario general de la diócesis del Cusco.
- Max Andía, gobernador del distrito de Coporaque.
- Manuel M. Lezama, párroco.
- Fr. Francisco Cabre, presidente de Organización y Propaganda.
- Félix M. Álvarez, misionero del Espíritu Santo.
- Isidoro Muñiz Sánchez, vicedecano del Arzobispado del Cusco.
- Abelardo Guarnizo, decano del Arzobispado del Cusco.

**ÁREA DE CONTROL DE LA DESCRIPCIÓN**

Norma: ISAD(G)

Nota del archivero: Brenda Purizaca Alvines

Fecha de la descripción: 08 de octubre de 2012

Nota del actualizador: Carlos Zegarra Moretti

Fecha de la actualización: 16 de octubre de 2012

**ÁREA DE IDENTIFICACIÓN**

Código de referencia: PER/APS/AH/LP/COP/CO/02

Título: Libro de Correspondencia N° 02 de la Parroquia de Coporaque (1944-1946).

**ÁREA DE CONTENIDO Y ESTRUCTURA**

Breve descripción: Libro de Correspondencias de la Parroquia de Coporaque, que comprende del 18 de enero de 1944 al 14 de octubre de 1946.

Alcance y contenido:

- Oficios varios dirigidos al párroco Manuel M. Lezama, de diversas autoridades civiles como eclesiásticas, y particulares.
- Carta Pastoral con motivo de la consagración de la Arquidiócesis al Inmaculado Corazón de María, suscrita por el Arzobispo del Cuzco, Felipe Santiago Hermoza y Sarmiento. 25 de abril de 1944.

- Edicto de convocatoria al sexto Sínodo Diocesano, suscrito por el Arzobispo del Cusco, Felipe Santiago Hermoza y Sarmiento. 18 de junio de 1945.

#### ÁREA DE CONDICIONES DE ACCESO Y UTILIZACIÓN

Índice onomástico de descripción:

- Mons. Felipe Santiago Hermoza y Sarmiento, Arzobispo del Cusco.
- Manuel M. Lezama, párroco de Coporaque.
- Valentín Martínez, subprefecto de la provincia Espinar.
- Manuel Lavan, vicescanciller Arzobispado del Cusco.
- Faustino Baca, canciller del Arzobispado del Cusco.
- Isidoro Muñiz Sánchez, vicescanciller del Arzobispado del Cusco.
- Luis C. Valer, alcalde del distrito de Coporaque.
- Antonio de La Torre, subprefecto del departamento del Cusco.
- Leónidas Salcedo Cárdenas, subprefecto de la provincia de Espinar.
- Gerardo Dianderas S., director del Instituto Geográfico Militar.

#### ÁREA DE CONTROL DE LA DESCRIPCIÓN

Norma: ISAD(G)

Nota del archivero: Brenda Purizaca Alvines

Fecha de la descripción: 08 de octubre de 2012

Nota del actualizador: Carlos Zegarra Moretti

Fecha de la actualización: 16 de octubre de 2012

---

## ACTAS

---

#### ÁREA DE IDENTIFICACIÓN

Código de referencia: PER/APS/AH/LP/COP/LA/01

Título: Libro Diverso N° 02 de la Parroquia de Coporaque (1930-1957).

#### ÁREA DE CONTENIDO Y ESTRUCTURA

Breve descripción: Libro de Actas de la Parroquia de Coporaque, que comprendo del 07 de junio de 1930 al 10 de noviembre de 1957.

Alcance y contenido:

- Contiene carta dirigida a diversas autoridades locales y vecinos notables, suscrita por el párroco Manuel L. Lezama, donde les cita a reunión de importancia. 07 de junio 1930. Folio 02r.
- Actas de las sesiones ordinarias y extraordinarias del Comité Pro-templo de la Parroquia de Coporaque, realizadas entre el 08 de junio 1930 y el 10 de marzo de 1946. Folios 4r-37r.
- Inscripción de toma de posesión de la parroquia de Coporaque, suscrito por el nuevo párroco Elías Huamán. 18 de mayo de 1955. Folio 37v.

- Oficio mimeografiado dirigido al Doctor Carlos L. Valer, catedrático de la Universidad de San Antonio de Abad de Cusco. 14 de noviembre de 1957.

#### ÁREA DE CONDICIONES DE ACCESO Y UTILIZACIÓN

Índice onomástico de descripción:

- Manuel M. Lezama, párroco.
- Elías Huamán, párroco.

#### ÁREA DE CONTROL DE LA DESCRIPCIÓN

Norma: ISAD(G)

Nota del archivero: Brenda Purizaca Alvines

Fecha de la descripción: 08 de octubre de 2012

Nota del actualizador: Carlos Zegarra Moretti

Fecha de la actualización: 16 de octubre de 2012

---

DIVERSO

---

#### ÁREA DE IDENTIFICACIÓN

Código de referencia: PER/APS/AH/LP/COP/DI/01

Título: Libro Diverso N° 01 de la Parroquia de Coporaque (1694-1955).

#### ÁREA DE CONTENIDO Y ESTRUCTURA

Breve descripción: Libro Diverso de la Parroquia de Coporaque, que comprende del año de 1694 al 10 de octubre de 1955.

Alcance y contenido:

- Contiene relación de visitas pastorales practicadas en la Parroquia de Coporaque, que abarca desde 1694 hasta el 10 de octubre de 1955. Folios 01r-02v.
- Relación de párrocos y otros sacerdotes que han prestado servicios en la Parroquia de Coporaque, según el archivo parroquial, entre los años 1727 hasta el 15 de mayo de 1955. Folios 09r-11r.

#### ÁREA DE CONTROL DE LA DESCRIPCIÓN

Norma: ISAD(G)

Nota del archivero: Brenda Purizaca Alvines

Fecha de la descripción: 08 de octubre de 2012

Nota del actualizador: Carlos Zegarra Moretti

Fecha de la actualización: 16 de octubre de 2012

---



## SAN PEDRO DE OCCORURO

### BAUTIZOS

---

#### ÁREA DE IDENTIFICACIÓN

Código de referencia: PER/APS/AH/LP/OCCO/LB/01

Título: Libro de Bautizos N° 01 de la Parroquia de Occoruro (1815-1823).

#### ÁREA DE CONTENIDO Y ESTRUCTURA

Breve descripción: Libro que contiene las inscripciones de las partidas de bautizo de la Parroquia de Occoruro, que comprende del 15 de octubre de 1815 al 15 de noviembre de 1823.

#### ÁREA DE CONDICIONES DE ACCESO Y UTILIZACIÓN

Índice onomástico de descripción:

- Fr. Nicolás Contreras (07 al 24 de marzo de 1817).
- Dr. Pedro José de Leyva, cura propio (13 de julio de 1817 al 30 de agosto de 1822).
- Dr. Bonifacio de Deza, cura inter (01 de setiembre al 27 de octubre de 1822).
- Felipe Ladrón de Guevara, cura inter (02 de noviembre de 1822 al 15 de noviembre de 1823).
- Mariano Gonzales, cura teniente (10 de mayo al 15 de noviembre de 1823).

Índice toponímico de descripción:

- Comprende los ayllus: Marquiri, Anta, Hanansaya, Huisa, Ccoto, Cama.

#### ÁREA DE CONTROL DE LA DESCRIPCIÓN

Norma: ISAD(G)

Nota del archivero: Jazmín Ruiz Ávila

Fecha de la descripción: 20 de setiembre de 2012

Nota del actualizador: Carlos Zegarra Moretti

Fecha de la actualización: 25 de octubre de 2012

---

#### ÁREA DE IDENTIFICACIÓN

Código de referencia: PER/APS/AH/LP/OCCO/LB/02

Título: Libro de Bautizos N° 02 de la Parroquia de Occoruro (1836-1843).

#### ÁREA DE CONTENIDO Y ESTRUCTURA

Breve descripción: Libro que contiene las inscripciones de las partidas de bautizo de la Parroquia de Occoruro, que comprende del 08 de setiembre de 1836 al 02 de abril de 1843.

#### ÁREA DE CONDICIONES DE ACCESO Y UTILIZACIÓN

Índice onomástico de descripción:

- Dr. Juan Antonino del Valle, cura propio (08 de setiembre de 1836 al 13 de abril de 1841).
- Dr. Agustín Pio Erencía, cura propio (15 de mayo de 1841 al 02 de abril de 1843).

#### ÁREA DE CONTROL DE LA DESCRIPCIÓN

Norma: ISAD(G)

Nota del archivero: Jazmín Ruiz Ávila

Fecha de la descripción: 20 de setiembre de 2012

Nota del actualizador: Carlos Zegarra Moretti

Fecha de la actualización: 25 de octubre de 2012

---

#### ÁREA DE IDENTIFICACIÓN

Código de referencia: PER/APS/AH/LP/OCCO/LB/03

Título: Libro de Bautizos N° 03 de la Parroquia de Occoruro (1843-1850).

#### ÁREA DE CONTENIDO Y ESTRUCTURA

Breve descripción: Libro que contiene las inscripciones de las partidas de bautizo de la Parroquia de Occoruro, que comprende del 03 de noviembre de 1843 al 17 de mayo de 1850.

Alcance y contenido:

- La Iglesia de San Pedro de Occoruro es vice Parroquia de la doctrina de Yauri, provincia de Canas, diócesis de Cusco.

#### ÁREA DE CONDICIONES DE ACCESO Y UTILIZACIÓN

Índice onomástico de descripción:

- Antonio Tejeyra, cura inter (26 de noviembre de 1843 al 07 de enero de 1847).
- Justo Niño de Guzmán, cura propio (17 de enero de 1847 al 17 de mayo de 1850).
- Narciso Vizcarra (24 de octubre de 1848 al 27 de marzo de 1849).

Índice toponímico de descripción:

- Comprende los ayllus: Marquiri, Anta, Collana Ccoto, Huisa.

#### ÁREA DE CONTROL DE LA DESCRIPCIÓN

Norma: ISAD(G)

Nota del archivero: Jazmín Ruiz Ávila

Fecha de la descripción: 20 de setiembre de 2012

Nota del actualizador: Carlos Zegarra Moretti

Fecha de la actualización: 25 de octubre de 2012

---

#### ÁREA DE IDENTIFICACIÓN

Código de referencia: PER/APS/AH/LP/OCCO/LB/04

Título: Libro de Bautizos N° 04 de la Parroquia de Occoruro (1863-1876).

#### ÁREA DE CONTENIDO Y ESTRUCTURA

Breve descripción: Libro que contiene las inscripciones de las partidas de bautizo de la Parroquia de Occoruro, que comprende del 03 de agosto de 1863 al 02 de enero de 1876.

Alcance y contenido:

- La Iglesia de San Pedro de Occoruro es vice Parroquia de Ocuviuri.

#### ÁREA DE CONDICIONES DE ACCESO Y UTILIZACIÓN

Índice onomástico de descripción:

- Bartolomé Vargas, cura teniente (03 de agosto de 1863 al 29 de diciembre de 1865).
- Pedro Carraco y Fárraga, cura propio (02 de enero de 1866 al 09 de enero de 1876).

Índice toponímico de descripción:

- Comprende los ayllus: Anta, Ccoto, Huisa.

#### ÁREA DE CONTROL DE LA DESCRIPCIÓN

Norma: ISAD(G)

Nota del archivero: Jazmín Ruiz Ávila

Fecha de la descripción: 20 de setiembre de 2012

Nota del actualizador: Carlos Zegarra Moretti

Fecha de la actualización: 25 de octubre de 2012

---

#### ÁREA DE IDENTIFICACIÓN

Código de referencia: PER/APS/AH/LP/OCCO/LB/05

Título: Libro de Bautizos N° 05 de la Parroquia de Occoruro (1880-1890).

#### ÁREA DE CONTENIDO Y ESTRUCTURA

Breve descripción: Libro que contiene las inscripciones de las partidas de bautizo de la Parroquia de Occoruro, que comprende del 04 de enero de 1880 al 08 de abril de 1890.

Alcance y contenido:

- Inscripción: "A veinte i cinco de Sbre de mil ochocientos ochenta i nueve años me hise cargo de esta Doctrina de Occoruro como cura nombrado por el lltmo prelado de la diocesis de Cusco, Dr. Gamboa. José María M. i Lozano".  
Página 283.

#### ÁREA DE CONDICIONES DE ACCESO Y UTILIZACIÓN

Índice onomástico de descripción:

- Pedro Carrillo y Fárraga, cura propio (04 de enero de 1880 al 10 de mayo de 1885).
- Benjamín Medrano, cura inter (27 de junio de 1886 al 10 de abril de 1887).
- Miguel Chávez, cura inter (06 de marzo al 25 de julio de 1888).
- Alejandro Vizcarra, cura consinodal (23 de octubre de 1888).
- V. M. Santos, cura consinodal (22 de marzo al 24 de mayo de 1889).
- José María y Lozano, cura inter (25 de setiembre al 29 de diciembre de 1889).
- Juan de la Cruz Sotomayor, cura inter (20 de enero al 08 de abril de 1890).

#### ÁREA DE CONTROL DE LA DESCRIPCIÓN

Norma: ISAD(G)

Nota del archivero: Jazmín Ruiz Ávila

Fecha de la descripción: 20 de setiembre de 2012

Nota del actualizador: Carlos Zegarra Moretti

Fecha de la actualización: 25 de octubre de 2012

---

MATRIMONIOS

**ÁREA DE IDENTIFICACIÓN**

Código de referencia: PER/APS/AH/LP/OCCO/LM/01

Título: Libro de Matrimonios N° 01 de la Parroquia de Occoruro (1805-1823).

**ÁREA DE CONTENIDO Y ESTRUCTURA**

Breve descripción: Libro que contiene las inscripciones de las partidas de matrimonio de la Parroquia de Occoruro, que comprende del 24 de abril de 1805 al 25 de octubre de 1823.

Alcance y contenido:

- En las partidas del mes de junio de 1806 además de la firma del cura se aprecia la firma de del Señor Francisco Barrios como Notario Eclesiástico.
- Folio suelto: Certificado del Alcalde mayor de españoles. Melchor Chullu, indio residente de la ciudad de Arequipa y Melchor Llusca e Isidro Haita declararon que era cierto y verdad que Joselo Centeno no tenía impedimento alguno para contraer matrimonio. Firma Agustín de Musca.
- En el libro se encuentra adjunto dos folios pequeños que hacen referencia a partidas de confirmación sin fecha alguna de los siguientes Ayllus: Llollanca, Anta, Lloto, Marquiri.
- Inscripción: "La violencia con qe me despojó el Dr. Guevara hizo qe no esten las partidas estas cabales pues en los trasteos se perdieron los apuntes de los meses restantes, por lo qe. Habeo me excusatam a culpa".

**ÁREA DE CONDICIONES DE ACCESO Y UTILIZACIÓN**

Índice onomástico de descripción:

- Claudio Vicente de Aragón, cura propio (23 de octubre de 1805 al 06 de agosto de 1813).
- Fr. Francisco Bárcena (13 de junio al 06 de agosto de 1813).
- Pedro José de Leyva, cura propio (23 de noviembre de 1817 al 12 de setiembre de 1822).
- Juan Mariano de la Encarnación y Candia, cura teniente (04 de julio al 18 de noviembre de 1821).
- Lic. Felipe Ladrón de Guevara, cura propio (17 de mayo al 25 de octubre de 1823).

Índice toponímico de descripción:

- Comprende los ayllus: Marquiri, Ccoto, Anta, Huisa.

**ÁREA DE CONTROL DE LA DESCRIPCIÓN**

Norma: ISAD(G)

Nota del archivero: Jazmín Ruiz Ávila

Fecha de la descripción: 20 de setiembre de 2012

Nota del actualizador: Carlos Zegarra Moretti

Fecha de la actualización: 25 de octubre de 2012

**ÁREA DE IDENTIFICACIÓN**

Código de referencia: PER/APS/AH/LP/OCCO/LM/02

Título: Libro de Matrimonios N° 02 de la Parroquia de Occoruro (1836-1850).

**ÁREA DE CONTENIDO Y ESTRUCTURA**

Breve descripción: Libro que contiene las inscripciones de las partidas de matrimonio de la Parroquia de Occoruro, que comprende del 30 de agosto de 1836 al 27 de mayo de 1850.



Alcance y contenido:

- Presenta carátula secundaria: "Libro en el que se sientan las partidas de los Casados y velados desde el ingreso á esta Semi Parroquia de su Cura Propio y Vicario D. D. Pio Erenca que fue el dia 13 de Mayo de 1841 años".

#### ÁREA DE CONDICIONES DE ACCESO Y UTILIZACIÓN

Índice onomástico de descripción:

- Dr. Juan Antonio del Valle, cura propio (22 de octubre de 1836 al 18 de abril de 1841).
- Dr. Agustín Pio Erenca, cura propio (13 de mayo de 1841 al 03 de agosto de 1843).
- Antonio Tejeyra, cura inter (05 de agosto de 1843).
- Fr. Luis Pezo (25 de junio al 28 de setiembre de 1846).

Índice toponímico de descripción:

- Comprende los ayllus: Ccoto.

#### ÁREA DE CONTROL DE LA DESCRIPCIÓN

Norma: ISAD(G)

Nota del archivero: Jazmín Ruiz Ávila

Fecha de la descripción: 20 de setiembre de 2012

Nota del actualizador: Carlos Zegarra Moretti

Fecha de la actualización: 25 de octubre de 2012

---

#### ÁREA DE IDENTIFICACIÓN

Código de referencia: PER/APS/AH/LP/OCCO/LM/03

Título: Libro de Matrimonios N° 03 de la Parroquia de Occoruro (1854-1861).

#### ÁREA DE CONTENIDO Y ESTRUCTURA

Breve descripción: Libro que contiene las inscripciones de las partidas de matrimonio de la Parroquia de Occoruro, que comprende del 13 de febrero de 1854 al 22 de agosto de 1861.

Alcance y contenido:

- Presenta carátula principal (F. 1r): "Libro Parroquial de esta Yglesia de Sn. Pedro de Ocoruro Vice-Parroquia de la Doctrina de Ocuire en que se asientan las partidas de matrimonios de este pueblo y de los de Condroma; corre desde 1° de Enero de 1,854 puesto por su Cura D. Manl. Santiago Villalonga".
- Se ha insertado un folio rayado de color celeste de pocas dimensiones, el cual explica una queja por parte de los indígenas de la zona porque Miguel Lopaca mantiene un relación con Josefa Lulla, por lo que se le pide que este se dispense. Este escrito está dirigido a la diócesis de Cusco por el cura Huber de Venbiri.

#### ÁREA DE CONDICIONES DE ACCESO Y UTILIZACIÓN

Índice onomástico de descripción:

- Dr. Manuel Santiago Villalonga, cura propio (13 de febrero de 1854 al 30 de enero de 1860).

Índice onomástico de descripción:

- Comprende las parcialidades: Anta, Collana, Ccoto.

#### ÁREA DE CONTROL DE LA DESCRIPCIÓN

Norma: ISAD(G)

Nota del archivero: Jazmín Ruiz Ávila

Fecha de la descripción: 20 de setiembre de 2012

Nota del actualizador: Carlos Zegarra Moretti

Fecha de la actualización: 25 de octubre de 2012

---

#### ÁREA DE IDENTIFICACIÓN

Código de referencia: PER/APS/AH/LP/OCCO/LM/04

Título: Libro de Matrimonios N° 04 de la Parroquia de Occuro (1863-1879).

#### ÁREA DE CONTENIDO Y ESTRUCTURA

Breve descripción: Libro que contiene las inscripciones de las partidas de matrimonio de la Parroquia de Occuro, que comprende del 06 de junio de 1863 al 12 de diciembre de 1879.

Estructura y/o índice:

- Inscripciones ordenadas cronológicamente.

#### ÁREA DE CONDICIONES DE ACCESO Y UTILIZACIÓN

Índice onomástico de descripción:

- Dr. Pedro Carrillo y Farraga, cura propio (06 de junio de 1863 al 12 de diciembre de 1879)
- Maximiliano P. Gamarra, cura encargado (27 de octubre de 1877 al 03 de julio de 1878).

Índice toponímico de descripción:

- Comprende las parcialidades: Marquiri, Anta, Cama.

#### ÁREA DE CONTROL DE LA DESCRIPCIÓN

Norma: ISAD(G)

Nota del archivero: Jazmín Ruiz Ávila

Fecha de la descripción: 20 de setiembre de 2012

Nota del actualizador: Carlos Zegarra Moretti

Fecha de la actualización: 25 de octubre de 2012

---

**ÁREA DE IDENTIFICACIÓN**

Código de referencia: PER/APS/AH/LP/OCCO/LE/01

Título: Libro de Entierros N° 01 de la Parroquia de Occoruro (1805-1823).

**ÁREA DE CONTENIDO Y ESTRUCTURA**

Breve descripción: Libro que contiene las inscripciones de las partidas de entierro de la Parroquia de Occoruro, que comprende del 04 de marzo de 1805 al 22 de octubre de 1823.

Alcance y contenido:

- Folio suelto: Pedro José de Quevedo, clérigo domiciliario del Obispado de Arequipa, bautizó privadamente y de necesidad a una criatura de un día al que puso el nombre de Pedro José. 28 de noviembre de 1823. Firmado por Pedro José de Quevedo.

**ÁREA DE CONDICIONES DE ACCESO Y UTILIZACIÓN**

Índice onomástico de descripción:

- Claudio Vicente Aragón, cura propio (29 de abril de 1805 al 31 de julio de 1813).
- Lic. Pedro José de Leyva, cura propio (10 de mayo de 1819 al 28 de agosto de 1822).
- Fr. Tomás Aguirre (18 de octubre de 1819)
- Lic. Felipe Ladrón de Guevara, cura propio (16 de noviembre de 1822 al 22 de octubre de 1823)
- Bonifacio Deza, cura propio (16 de setiembre al 13 de octubre de 1822).

Índice toponímico de descripción:

- Comprende los ayllus: Anta, Marquiri, Huisa, Ccoto, Collana, Cama.

**ÁREA DE CONTROL DE LA DESCRIPCIÓN**

Norma: ISAD(G)

Nota del archivero: Jazmín Ruiz Ávila

Fecha de la descripción: 24 de setiembre de 2012

Nota del actualizador: Carlos Zegarra Moretti

Fecha de la actualización: 25 de octubre de 2012

**ÁREA DE IDENTIFICACIÓN**

Código de referencia: PER/APS/AH/LP/OCCO/LE/02

Título: Libro de Entierros N° 02 de la Parroquia de Occoruro (1836-1891).

**ÁREA DE CONTENIDO Y ESTRUCTURA**

Breve descripción: Libro que contiene las inscripciones de las partidas de entierro de la Parroquia de Occoruro, que comprende del 09 de agosto de 1836 al 26 de enero de 1891.

Alcance y contenido:

- Inscripción: "Libro en el que se sientan las partidas de los muertos desde que tomó posesion el Cura propio y Vicario D.D. Pio Erenca de esta Vise-Parroquia de Ocoruro que fué el dia 15 de Mayo de 1841 años". Folio 31v.
- Los folios 2 al 10 van del 01 de octubre de 1848 al 28 de setiembre de 1849.
- Los folios 11 a van del 09 de agosto de 1836, luego empiezan del 29 de octubre de 1836

#### ÁREA DE CONDICIONES DE ACCESO Y UTILIZACIÓN

Índice onomástico de descripción:

- Justo Niño de Guzmán, cura propio (01 de octubre de 1848 28 de setiembre de 1849).
- Dr. Juan Antonio del Valle, cura propio (09 de agosto de 1836 al 12 de febrero de 1841).
- Agustín Pio de Erenca, cura propio (11 de mayo de 1841 al 11 de mayo de 1843).
- Antonio Tejeyra, cura inter (02 de junio de 1843).

Índice toponímico de descripción:

- Comprende los ayllus: Anta, Marquiri.

#### ÁREA DE CONTROL DE LA DESCRIPCIÓN

Norma: ISAD(G)

Nota del archivero: Jazmín Ruiz Ávila

Fecha de la descripción: 24 de setiembre de 2012

Nota del actualizador: Carlos Zegarra Moretti

Fecha de la actualización: 25 de octubre de 2012

---

#### ÁREA DE IDENTIFICACIÓN

Código de referencia: PER/APS/AH/LP/OCCO/LE/03

Título: Libro de Entierros N° 03 de la Parroquia de Occoruro (1857-1863).

#### ÁREA DE CONTENIDO Y ESTRUCTURA

Breve descripción: Libro que contiene las inscripciones de las partidas de entierro de la Parroquia de Occoruro, que comprende del 09 de febrero de 1857 al 21 de agosto de 1863.

Alcance y contenido:

- Occoruro es vice-parroquia de Ocuviri.

#### ÁREA DE CONDICIONES DE ACCESO Y UTILIZACIÓN

Índice onomástico de descripción:

- Manuel Santiago Villalonga, cura propio (09 de febrero de 1857 al 07 de junio de 1860).
- Pedro Carrillo y Farrafa, cura propio (15 de noviembre de 1862 al 21 de agosto de 1863).

Índice toponímico de descripción:

- Comprende los ayllus: Anta, Ccoto, Collana.

#### ÁREA DE CONTROL DE LA DESCRIPCIÓN

Norma: ISAD(G)

Nota del archivero: Jazmín Ruiz Ávila

Fecha de la descripción: 24 de setiembre de 2012

Nota del actualizador: Carlos Zegarra Moretti

Fecha de la actualización: 25 de octubre de 2012

---

#### ÁREA DE IDENTIFICACIÓN

Código de referencia: PER/APS/AH/LP/OCCO/LE/04

Título: Libro de Entierros N° 04 de la Parroquia de Occoruro (1863-1880).

#### ÁREA DE CONTENIDO Y ESTRUCTURA

Breve descripción: Libro que contiene las inscripciones de las partidas de entierro de la Parroquia de Occoruro, que comprende del 02 de setiembre de 1863 al 16 de mayo de 1880.

Alcance y contenido:

- Firmas de conformidad de Manuel Pavón: 04 de octubre de 1879, 03 de noviembre de 1879, 01 de diciembre de 1879.

#### ÁREA DE CONDICIONES DE ACCESO Y UTILIZACIÓN

Índice onomástico de descripción:

- Pedro Carrillo y Farraga, cura propio (02 de setiembre de 1863 al 16 de mayo de 1880).

#### ÁREA DE CONTROL DE LA DESCRIPCIÓN

Norma: ISAD(G)

Nota del archivero: Jazmín Ruiz Ávila

Fecha de la descripción: 24 de setiembre de 2012

Nota del actualizador: Carlos Zegarra Moretti

Fecha de la actualización: 25 de octubre de 2012

---

#### ÁREA DE IDENTIFICACIÓN

Código de referencia: PER/APS/AH/LP/OCCO/LE/05

Título: Libro de Entierros N° 05 de la Parroquia de Occoruro (1880-1914).

#### ÁREA DE CONTENIDO Y ESTRUCTURA

Breve descripción: Libro que contiene las inscripciones de las partidas de entierro de la Parroquia de Occoruro, que comprende del 28 de enero de 1880 al 17 de enero de 1914.

Alcance y contenido:

- Las inscripciones de las partidas incluyen el lugar y causa de la muerte.
- Inscripción: "A veinte i cinco del mes de Sbre de mil ochocientos ochenta i nueve años me hise cargo de esta Doctrina de Occoruro, como Parroco nombrado por el Iltmo° Prelado de la Diocesis Dr. Gamboa. Jose Mariano M. Lozano".
- Inscripción: "El suscrito se hizo cargo de este libro el dia catorce del mes de Diciembre del año de mil novecientos dos. Siendo antes Cura encargado el Señor Cura de Pichigua D.D. Mariano P. Jara y para que conste firmo. Guillermo Núñez". Página 202.
- Folio suelto: Delegación de la Visita Canónica de las parroquias de Canas. Firmado por el presidente de la Delegación visitadora: Juan de L. Zabaleta. 27 de agosto de 1909. Entre las páginas 248-249.

#### ÁREA DE CONDICIONES DE ACCESO Y UTILIZACIÓN

Índice onomástico de descripción:

- Juan de L. Zabaleta, visitador (27 de agosto de 1909).
- Pedro Carrillo y Farraga, cura propio (28 de enero de 1880 al 01 de mayo de 1885, 07 de febrero de 1886).
- Benjamín Medrano, cura inter (15 de julio de 1886 al 09 de abril de 1887).
- Alejandro Vizcarra, cura encargado (02 de agosto al 15 de octubre de 1887), cura consional (24 de octubre de 1888).
- Miguel Chávez, cura inter (05 de marzo al 22 de julio de 1888).

- Mariano Santos, cura inter (28 de enero de 1889).
- José María y Lozano, párroco (25 al 29 de setiembre de 1889).
- Juan de la Cruz Sotomayor, cura inter (28 de enero al 10 de abril de 1890).
- V. M. Santos, cura consinodal (10 de enero de 1891 al 09 de octubre de 1893).
- Polibio Umpire, cura inter (01 de marzo de 1898 al 11 de setiembre de 1902, 28 de agosto de 1905 al 16 de diciembre de 1909).
- Guillermo Núñez, cura inter (20 de diciembre de 1902 al 25 de marzo de 1904).
- Gregorio Gaztañaga, cura inter (10 de marzo al 30 de agosto de 1907).
- Honorato Rosas, cura encargado (14 de mayo al 15 de agosto de 1908).
- Juan L. Carrasco, cura inter (08 de diciembre de 1908 al 12 de setiembre de 1904).
- J. M. Pilares (12 de marzo al 22 de diciembre de 1910).
- Manuel. M. Quiroga, cura inter (24 de diciembre de 1910 al 10 de abril de 1913).

Índice toponímico de descripción:

- Comprende las parcialidades: Marquiri Alto, Marquiri Bajo, Collana.

#### ÁREA DE CONTROL DE LA DESCRIPCIÓN

Norma: ISAD(G)

Nota del archivero: Jazmín Ruiz Ávila

Fecha de la descripción: 24 de setiembre de 2012

Nota del actualizador: Carlos Zegarra Moretti

Fecha de la actualización: 25 de octubre de 2012

---

#### ÁREA DE IDENTIFICACIÓN

Código de referencia: PER/APS/AH/LP/OCCO/LE/06

Título: Libro de Entierros N° 06 de la Parroquia de Occoruro (1914-1950).

#### ÁREA DE CONTENIDO Y ESTRUCTURA

Breve descripción: Libro que contiene las inscripciones de las partidas de entierro de la Parroquia de Occoruro, que comprende del 29 de marzo de 1914 al 09 de octubre de 1950.

Alcance y contenido:

- Auto de la santa visita canónica realizada por Mariano Jibaja, canónico visitador. Secretario ad hoc: Fr. Bernardo Ríos. Occoruro, 14 de setiembre de 1920. Páginas 69-70.

#### ÁREA DE CONDICIONES DE ACCESO Y UTILIZACIÓN

Índice onomástico de descripción:

- Mariano Jibaja, canónico visitador (14 de setiembre de 1920).
- Fr. Bernardo Ríos, secretario de visita (14 de setiembre de 1920).
- Federico Yábar Mogollón, párroco (29 de marzo de 1914 al 14 de noviembre de 1919).
- Adrián Vera Chirinos (04 de abril de 1920 al 04 de abril de 1921).
- Nemesio Zúñiga Cazorla (23 de julio de 1922 al 06 de setiembre de 1927).
- E. M. Hinojoza (03 de octubre de 1930 al 09 de marzo de 1936).
- Leonardo Negrón (06 de junio de 1936 al 05 de marzo de 1942).

- Isidro Muñís Sánchez (04 d febrero de 1943 al 29 de abril de 1944).
- Máximo Salas (08 de octubre de 1944 al 07 de octubre de 1950).

Índice toponímico de descripción:

- Comprende las parcialidades: Ccoto.

**ÁREA DE CONTROL DE LA DESCRIPCIÓN**

Norma: ISAD(G)

Nota del archivero: Jazmín Ruiz Ávila

Fecha de la descripción: 24 de setiembre de 2012

Nota del actualizador: Carlos Zegarra Moretti

Fecha de la actualización: 25 de octubre de 2012

---





## SANTA LUCÍA DE PICHIGUA

### BAUTIZOS

---

#### ÁREA DE IDENTIFICACIÓN

Código de referencia: PER/APS/AH/LP/PIC/LB/01

Título: Libro de Bautizos N° 01 de la Parroquia de Pichigua (1701-1706).

#### ÁREA DE CONTENIDO Y ESTRUCTURA

Breve descripción: Libro que contiene las inscripciones de las partidas de bautizo de la Parroquia de Pichigua, que comprende del 20 de noviembre de 1701 al 15 de junio de 1706.

#### ÁREA DE CONDICIONES DE ACCESO Y UTILIZACIÓN

Índice onomástico de descripción:

- Fr. Francisco de Astete y Orrego.
- Juan Isidro Zapata de Cárdenas, cura teniente.
- Fr. Diego de Silva.
- Pedro Tinoco de Arteaga, cura interino.

Índice toponímico de descripción:

- Comprende los ayllus: Alcasana, Chilque, Collanahanca, Cahuaya, Chani, Canaihanca, Capasulca, Collana.

#### ÁREA DE CONTROL DE LA DESCRIPCIÓN

Norma: ISAD(G)

Nota del archivero: Jazmín Ruiz Ávila

Fecha de la descripción: 26 de setiembre de 2012

Nota del actualizador: Carlos Zegarra Moretti

Fecha de la actualización: 23 de octubre de 2012

---

#### ÁREA DE IDENTIFICACIÓN

Código de referencia: PER/APS/AH/LP/PIC/LB/02

Título: Libro de Bautizos N° 02 de la Parroquia de Pichigua (1773-1786).

#### ÁREA DE CONTENIDO Y ESTRUCTURA

Breve descripción: Libro que contiene las inscripciones de las partidas de bautizo de la Parroquia de Pichigua, que comprende del 14 de marzo de 1773 al 26 de marzo de 1786.

Alcance y contenido:

- En el primer folio se indica que las actas están comprendidas entre los años 1773 – 1786; no obstante se observa que sólo hay información hasta el año de 1785.
- Auto de la visita pastoral realizada por Joseph Gallegos. Se aprueban las partidas. 27 de diciembre de 1783. Folios 169v-170r.

#### ÁREA DE CONDICIONES DE ACCESO Y UTILIZACIÓN

Índice onomástico de descripción:

- Esteban de Bustamante, cura teniente.
- Manuel Carrillo, cura propio.
- Feliciano de Paz, cura teniente.
- Fr. Francisco Pinares, cura teniente.
- Fr. Pedro de Ayerbe, cura teniente.
- Bartolomé de Estrada, cura coadjutor.
- Joseph Calderón, cura coadjutor.
- Gregorio de Espinoza, cura teniente.
- Manuel Salazar, cura teniente.
- Gerónimo Pinto, cura propio.
- Joseph Gallegos, visitador general.
- Enrico Pacheco, secretario de visita.
- Fr. Francisco Rivera, cura teniente.
- Pedro de Landa, cura teniente.
- Fr. Felipe Almansa.
- Fr. Vicente Blanco.
- Feliciano de Masía, cura teniente.

Índice toponímico de descripción:

- Comprende los ayllus: Alcasana, Chilque, Collanahanca, Cahuaya, Chani, Canaihanca, Capasulca, Collana.

#### ÁREA DE CONTROL DE LA DESCRIPCIÓN

Norma: ISAD(G)

Nota del archivero: Jazmín Ruiz Ávila

Fecha de la descripción: 26 de setiembre de 2012

Nota del actualizador: Carlos Zegarra Moretti

Fecha de la actualización: 23 de octubre de 2012

---

#### ÁREA DE IDENTIFICACIÓN

Código de referencia: PER/APS/AH/LP/PIC/LB/03

Título: Libro de Bautizos N° 03 de la Parroquia de Pichigua (1792-1799).

#### ÁREA DE CONTENIDO Y ESTRUCTURA

Breve descripción: Libro que contiene las inscripciones de las partidas de bautizo de la Parroquia de Pichigua, que comprende del 09 de febrero de 1792 al 29 de diciembre de 1799.

#### ÁREA DE CONDICIONES DE ACCESO Y UTILIZACIÓN

Índice onomástico de descripción:

- Manuel Allende, cura teniente.
- Gerónimo Pinto y Urbina, cura propio.
- José Lino Bustamante, cura teniente.

Índice toponímico de descripción:

- Comprende los ayllus: Alcasana, Chilque, Collanahanca, Cahuaya, Chani, Canaihanca, Capasulca, Collana.

#### ÁREA DE CONTROL DE LA DESCRIPCIÓN

Norma: ISAD(G)

Nota del archivero: Jazmín Ruiz Ávila

Fecha de la descripción: 26 de setiembre de 2012

Nota del actualizador: Carlos Zegarra Moretti

Fecha de la actualización: 23 de octubre de 2012

---

#### ÁREA DE IDENTIFICACIÓN

Código de referencia: PER/APS/AH/LP/PIC/LB/04

Título: Libro de Bautizos N° 04 de la Parroquia de Pichigua (1814-1832).

#### ÁREA DE CONTENIDO Y ESTRUCTURA

Breve descripción: Libro que contiene las inscripciones de las partidas de bautizo de la Parroquia de Pichigua, que comprende del 01 de enero de 1814 al 16 de diciembre de 1832.

Alcance y contenido:

- Presenta carátula principal: "Libro en que se apuntan las Partidas del Bautismo y Oleos de esta Doctrina de Santa Lusía de Pichigua desde el año 1814, contiene este Libro siento ochenta y nueve fojas".

#### ÁREA DE CONDICIONES DE ACCESO Y UTILIZACIÓN

Índice onomástico de descripción:

- Juan del Peso y Cámara, cura teniente.
- Simón Torres, cura teniente.
- Mariano Gavino Collazos, cura teniente.
- Joseph María Domingo de Troconiz, cura interino.
- Pedro de Soria y Vera, teniente de cura.
- Francisco Esquivias, cura teniente.
- Juan Mariano de Encarnación y Candia, cura teniente.
- Calixto Tellechea Badrial, teniente de cura.
- Fr. Bartolomé Durán, cura teniente.
- Fr. Fernando Echeverría, cura teniente.
- Antonio Cáceres, cura propio.
- Fr. Cipriano Ninancuru, cura teniente.
- Melchor Gonzales, cura teniente.
- Cipriano Bernal.

Índice toponímico de descripción:

- Comprende los ayllus: Alcasana, Chilque, Collanahanca, Cahuaya, Chani, Canaihanca, Capasulca, Collana, Mamanoca, Chañi.

#### ÁREA DE CONTROL DE LA DESCRIPCIÓN

Norma: ISAD(G)

Nota del archivero: Jazmín Ruiz Ávila

Fecha de la descripción: 26 de setiembre de 2012

Nota del actualizador: Carlos Zegarra Moretti

Fecha de la actualización: 23 de octubre de 2012

---

#### ÁREA DE IDENTIFICACIÓN

Código de referencia: PER/APS/AH/LP/PIC/LB/05

Título: Libro de Bautizos N° 05 de la Parroquia de Pichigua (1833-1843).

#### ÁREA DE CONTENIDO Y ESTRUCTURA

Breve descripción: Libro que contiene las inscripciones de las partidas de bautizo de la Parroquia de Pichigua, que comprende del 20 de enero de 1833 al 24 de agosto de 1843.

#### ÁREA DE CONDICIONES DE ACCESO Y UTILIZACIÓN

Índice onomástico de descripción:

- Antonio Cáceres, cura propio.
- Cayetano García, cura teniente.
- Cipriano Bernal, cura teniente.
- Justo Niño de Guzmán, cura propio.

Índice toponímico de descripción:

- Comprende los ayllus: Alcasana, Chilque, Collanahanca, Cahuaya, Chani, Canaihanca, Capasulca, Collana, Mamanoca, Chañi.

#### ÁREA DE CONTROL DE LA DESCRIPCIÓN

Norma: ISAD(G)

Nota del archivero: Jazmín Ruiz Ávila

Fecha de la descripción: 26 de setiembre de 2012

Nota del actualizador: Carlos Zegarra Moretti

Fecha de la actualización: 23 de octubre de 2012

---

#### ÁREA DE IDENTIFICACIÓN

Código de referencia: PER/APS/AH/LP/PIC/LB/06

Título: Libro de Bautizos N° 06 de la Parroquia de Pichigua (1844-1852).

#### ÁREA DE CONTENIDO Y ESTRUCTURA

Breve descripción: Libro que contiene las inscripciones de las partidas de bautizo de la Parroquia de Pichigua, que comprende 14 de junio de 1844 al 15 de febrero de 1852.

Alcance y contenido:

- Presenta carátula principal: "Libro donde se sientas partidas de Bautismos que corre desde el catorce de Junio de mil ochocientos cuarenta y cuatro años Siendo cura el Señor Doctor Don Justo Niño de Guzman, vicario foráneo de la Provincia de Canas, y cura propio de esta doctrina de Pichigua Año 1844".

#### ÁREA DE CONDICIONES DE ACCESO Y UTILIZACIÓN

Índice onomástico de descripción:

- Justo Niño de Guzmán, cura propio.

- Manuel Días, cura teniente.
- José Mariano Suárez, cura teniente.
- Manuel Aragón, cura teniente.
- Anselmo Alvares y Peso, cura teniente.
- Gaspar Rosas, cura propio.
- Fr. Mariano Masías, cura teniente.
- Tadeo Evaristo Aragón, cura teniente.
- Mariano Ferro, cura teniente.
- Mateo Ochoa, cura interino.
- Fr. Lorenzo Villavicencio, cura teniente
- José Mariano Carrera, cura interino.
- Francisco Paula Villafuerte, cura teniente.
- Pedro Carrillo, cura teniente.
- Romualdo Velasco, cura teniente.
- José Gavino Figueroa, cura teniente.
- Pablo Pérez y Oblitas, cura propio.

Índice toponímico de descripción:

- Comprende los ayllus: Alcasana, Chilque, Collanahanca, Cahuaya, Chani, Canaihanca, Capasulca, Collana, Mamanoca, Chañi.

#### **ÁREA DE CONTROL DE LA DESCRIPCIÓN**

Norma: ISAD(G)

Nota del archivero: Jazmín Ruiz Ávila

Fecha de la descripción: 26 de setiembre de 2012

Nota del actualizador: Carlos Zegarra Moretti

Fecha de la actualización: 23 de octubre de 2012

---

#### **ÁREA DE IDENTIFICACIÓN**

Código de referencia: PER/APS/AH/LP/PIC/LB/07

Título: Libro de Bautizos N° 07 de la Parroquia de Pichigua (1852-1853).

#### **ÁREA DE CONTENIDO Y ESTRUCTURA**

Breve descripción: Libro que contiene las inscripciones de las partidas de bautizo de la Parroquia de Pichigua, que comprende del 13 de mayo de 1852 al 26 de diciembre de 1853.

#### **ÁREA DE CONDICIONES DE ACCESO Y UTILIZACIÓN**

Índice onomástico de descripción:

- Romualdo Velasco, cura teniente.
- Pablo Pérez y Oblitas, cura propio.
- Pedro Amezquita, cura teniente.

Índice toponímico de descripción:

- Comprende los ayllus: Alcasana, Chilque, Collanahanca, Cahuaya, Chani, Canaihanca, Capasulca, Collana, Mamanoca, Chañi.

#### ÁREA DE CONTROL DE LA DESCRIPCIÓN

Norma: ISAD(G)

Nota del archivero: Jazmín Ruiz Ávila

Fecha de la descripción: 26 de setiembre de 2012

Nota del actualizador: Carlos Zegarra Moretti

Fecha de la actualización: 23 de octubre de 2012

---

#### ÁREA DE IDENTIFICACIÓN

Código de referencia: PER/APS/AH/LP/PIC/LB/08

Título: Libro de Bautizos N° 08 de la Parroquia de Pichigua (1853-1857).

#### ÁREA DE CONTENIDO Y ESTRUCTURA

Breve descripción: Libro que contiene las inscripciones de las partidas de bautizo de la Parroquia de Pichigua, que comprende del 22 de noviembre de 1853 al 15 de noviembre de 1857.

#### ÁREA DE CONDICIONES DE ACCESO Y UTILIZACIÓN

Índice onomástico de descripción:

- Romualdo Velasco, cura teniente.
- Pablo Pérez y Oblitas, cura propio.
- Pedro Amésquita.

Índice toponímico de descripción:

- Comprende los ayllus: Alcasana, Chilque, Collanahanca, Cahuaya, Chani, Canaihanca, Capasulca, Collana, Mamano, Chañi.

#### ÁREA DE CONTROL DE LA DESCRIPCIÓN

Norma: ISAD(G)

Nota del archivero: Jazmín Ruiz Ávila

Fecha de la descripción: 26 de setiembre de 2012

Nota del actualizador: Carlos Zegarra Moretti

Fecha de la actualización: 23 de octubre de 2012

---

#### ÁREA DE IDENTIFICACIÓN

Código de referencia: PER/APS/AH/LP/PIC/LB/09

Título: Libro de Bautizos N° 09 de la Parroquia de Pichigua (1863-1874).

#### ÁREA DE CONTENIDO Y ESTRUCTURA

Breve descripción: Libro que contiene las inscripciones de las partidas de bautizo de la Parroquia de Pichigua, que comprende del 20 de diciembre de 1863 al 26 de abril de 1874.

Alcance y contenido:

- Presenta carátula principal: "Libro de Partidas de Bautismos pusetto [ ] Jose Federico Carrera Economo de esta iglesia de Sta. Lucia de Pichigua, en tiempo de mi cargo cura escusador de esta Doctrina Frai Eujenio [ ] del cura ppo. D. D. Pablo Pérez y Oblitas. Pichigua 24 de disiembre de 1863".

#### ÁREA DE CONDICIONES DE ACCESO Y UTILIZACIÓN

Índice onomástico de descripción:

- Eugenio Abella, cura coadjutor.
- Carlos Antonio Holguín.
- Jorge Elorrieta, con licencia parroquial.
- Julián B. Foronda, cura teniente.

Índice toponímico de descripción:

- Comprende los ayllus: Alcasana, Chilque, Collanahanca, Cahuaya, Chani, Canaihanca, Capasulca, Collana, Mamanoca, Chañi.

#### ÁREA DE CONTROL DE LA DESCRIPCIÓN

Norma: ISAD(G)

Nota del archivero: Jazmín Ruiz Ávila

Fecha de la descripción: 26 de setiembre de 2012

Nota del actualizador: Carlos Zegarra Moretti

Fecha de la actualización: 23 de octubre de 2012

---

#### ÁREA DE IDENTIFICACIÓN

Código de referencia: PER/APS/AH/LP/PIC/LB/10

Título: Libro de Bautizos N° 10 de la Parroquia de Pichigua (1880-1887).

#### ÁREA DE CONTENIDO Y ESTRUCTURA

Breve descripción: Libro que contiene las inscripciones de las partidas de bautizo de la Parroquia de Pichigua, que comprende del 01 de febrero de 1880 al mes de junio de 1887.

#### ÁREA DE CONDICIONES DE ACCESO Y UTILIZACIÓN

Índice onomástico de descripción:

- Ángel E. del Castillo.
- Juan Manuel Rodríguez.

#### ÁREA DE CONTROL DE LA DESCRIPCIÓN

Norma: ISAD(G)

Nota del archivero: Jazmín Ruiz Ávila

Fecha de la descripción: 24 de setiembre de 2012

Nota del actualizador: Carlos Zegarra Moretti

Fecha de la actualización: 23 de octubre de 2012

---

#### ÁREA DE IDENTIFICACIÓN

Código de referencia: PER/APS/AH/LP/PIC/LB/11

Título: Libro de Bautizos N° 11 de la Parroquia de Pichigua (1887-1911).

#### ÁREA DE CONTENIDO Y ESTRUCTURA

Breve descripción: Libro que contiene las inscripciones de las partidas de bautizo de la Parroquia de Pichigua, que comprende del 04 de noviembre de 1887 al 08 de noviembre de 1911.

#### ÁREA DE CONDICIONES DE ACCESO Y UTILIZACIÓN

Índice onomástico de descripción:

- Ángel E. del Castillo, cura teniente.
- Honorato Rosas, cura interino.

#### ÁREA DE CONTROL DE LA DESCRIPCIÓN

Norma: ISAD(G)

Nota del archivero: Jazmín Ruiz Ávila

Fecha de la descripción: 26 de setiembre de 2012

Nota del actualizador: Carlos Zegarra Moretti

Fecha de la actualización: 23 de octubre de 2012

---

#### ÁREA DE IDENTIFICACIÓN

Código de referencia: PER/APS/AH/LP/PIC/LB/12

Título: Libro de Bautizos N° 12 de la Parroquia de Pichigua (1937-1938).

#### ÁREA DE CONTENIDO Y ESTRUCTURA

Breve descripción: Libro que contiene las inscripciones de las partidas de bautizo de la Parroquia de Pichigua, que comprende del 11 de octubre de 1937 al 02 de setiembre de 1938.

Alcance y contenido:

- Presenta carátula principal: "Libre de Partidas de Bautizos de la Parroquia de Santa Lucia de Pichigua siendo Párroco Luís Garzón Agesta de los, año 1934 á 1938. Diciembre de 1938".
- Contiene datos de la Capilla del Rosario de Palpata, de Pichigua, de la capilla de la Exaltación, la Capilla de la Santa Cruz de Acucuncca y de la Santa Capilla de Oquebamba.

#### ÁREA DE CONDICIONES DE ACCESO Y UTILIZACIÓN

Índice onomástico de descripción:

- Luis Garzón Agesta, párroco.

Índice toponímico de descripción:

- Comprende los ayllus: Alcasana, Chilque, Collanahanca, Cahuaya, Chani, Canaihanca, Capasulca, Collana, Mamanoca, Chañi.

#### ÁREA DE CONTROL DE LA DESCRIPCIÓN

Norma: ISAD(G)

Nota del archivero: Jazmín Ruiz Ávila

Fecha de la descripción: 26 de setiembre de 2012

Nota del actualizador: Carlos Zegarra Moretti

Fecha de la actualización: 23 de octubre de 2012

---



## INFORMACIÓN MATRIMONIAL

**ÁREA DE IDENTIFICACIÓN**

Código de referencia: PER/APS/AH/LP/PIC/IM/01

Título: Libro de Informaciones Matrimoniales N° 01 de la Parroquia de Pichigua (1789-1797).

**ÁREA DE CONTENIDO Y ESTRUCTURA**

Breve descripción: Libro que contiene las informaciones matrimoniales de la Parroquia de Pichigua, que comprende del 20 de julio de 1789 al 11 de marzo de 1797.

Alcance y contenido:

- Presenta carátula principal: "Libro en que se sientan las ynformaciones de casamientos assi de Espanoles como de yndios, según lo mandado pr. el Sor. Dr. Dn. Josef Gallegos, visitador qe. fue deste opdo, en su auto de visita de 20 de Dize de 1783, que ápareze en el Libo. donde se hallan las partidas a foxs. 64. Las que empiezan desde el día qe. se celebrou el primer casamiento como consta en la foxa siguiente".

**ÁREA DE CONDICIONES DE ACCESO Y UTILIZACIÓN**

Índice onomástico de descripción:

- Gerónimo Pinto y Urbina, cura propio.
- José de Bustamante, cura teniente.

**ÁREA DE CONTROL DE LA DESCRIPCIÓN**

Norma: ISAD(G)

Nota del archivero: Jazmín Ruiz Ávila

Fecha de la descripción: 28 de setiembre de 2012

Nota del actualizador: Carlos Zegarra Moretti

Fecha de la actualización: 23 de octubre de 2012

## BAUTIZOS

**ÁREA DE IDENTIFICACIÓN**

Código de referencia: PER/APS/AH/LP/PIC/LM/01

Título: Libro de Matrimonios N° 01 de la Parroquia de Pichigua (1771-1793).

**ÁREA DE CONTENIDO Y ESTRUCTURA**

Breve descripción: Libro que contiene las inscripciones de las partidas de matrimonio de la Parroquia de Pichigua, que comprende del 13 de julio de 1771 al 31 de enero de 1793.

Alcance y contenido:

- Auto de la visita pastoral realizada por Joseph Gallegos. Se revisa y da recomendaciones en el método de asentar las partidas de matrimonio. 27 de diciembre de 1783. Folio 60r.
- Auto de la visita pastoral realizada por Joseph Gallegos. Se revisan las inscripciones y se manda que se siga las recomendaciones hechas en la anterior visita. 09 de julio de 1789. Folio 84r.

#### ÁREA DE CONDICIONES DE ACCESO Y UTILIZACIÓN

Índice onomástico de descripción:

- Manuel Carrillo Sánchez Dávila, cura propio.
- Esteban de Bustamante, cura teniente.
- Feliciano de Paz, cura teniente
- Fr. Pedro de Ayerbe, cura teniente.
- Bartolomé de Estrada, cura coadjutor.
- Gregorio Espinoza, cura teniente
- Joseph Calderón, cura coadjutor.
- Gerónimo Pinto, cura propio.
- Manuel Salazar, cura teniente.
- Joseph Gallegos, visitador general.
- Enrico Pacheco, secretario de visita
- Pedro de Landa, cura teniente.
- Fr. Felipe Almansa.
- Fr. Vicente Blanco, cura teniente.
- Feliciano de María, cura teniente
- Fr. Juan de Mendoza, cura teniente.
- Andrés Mariano de Aragón, cura teniente.
- Eugenio Salas, cura teniente
- Manuel Allende, cura teniente.

Índice toponímico de descripción:

- Comprende los ayllus: Mamanoca, Chami, Chilque, Alcasana, Collana, Cahuaya.

#### ÁREA DE CONTROL DE LA DESCRIPCIÓN

Norma: ISAD(G)

Nota del archivero: Jazmín Ruiz Ávila

Fecha de la descripción: 27 de setiembre de 2012

Nota del actualizador: Carlos Zegarra Moretti

Fecha de la actualización: 23 de octubre de 2012

---

#### ÁREA DE IDENTIFICACIÓN

Código de referencia: PER/APS/AH/LP/PIC/LM/02

Título: Libro de Matrimonios N° 02 de la Parroquia de Pichigua (1821-1832).

#### ÁREA DE CONTENIDO Y ESTRUCTURA

Breve descripción: Libro que contiene las inscripciones de las partidas de matrimonio de la Parroquia de Pichigua, que comprende del 19 de mayo de 1821 al 28 de noviembre de 1832.

Alcance y contenido:

- Presenta carátula principal: "Partidas de casamientos qe se acientan desde 1° de Mayo de 1821 a. y sigue desde el yngreso á esta docta el cura ynter Dr. Dn. José María Domingo Troconiz".

#### ÁREA DE CONDICIONES DE ACCESO Y UTILIZACIÓN

Índice onomástico de descripción:

- José María Domingo Troconiz, cura propio.
- Pedro de Soria, cura teniente.
- Fr. Francisco Esquivias, cura teniente.
- Juan Mariano de la Encarnación y Candia, cura teniente.
- Calixto Tellechea Badrial, cura teniente.
- Fr. Bartolomé Durán, cura teniente.
- Fr. Fernando Echeverría, cura teniente.
- Justo Mariscal, cura teniente.
- Fr. Cipriano Ninancuru, cura teniente.
- Melchor Gonzales, cura teniente.
- Antonio Cáceres, cura propio.

Índice toponímico de descripción:

- Contiene inscripciones de las partidas de matrimonio de los ayllus: Cahuaya, Collana, Alcasana, Chani, Chilque.

#### ÁREA DE CONTROL DE LA DESCRIPCIÓN

Norma: ISAD(G)

Nota del archivero: Jazmín Ruiz Ávila

Fecha de la descripción: 27 de setiembre de 2012

Nota del actualizador: Carlos Zegarra Moretti

Fecha de la actualización: 23 de octubre de 2012

---

#### ÁREA DE IDENTIFICACIÓN

Código de referencia: PER/APS/AH/LP/PIC/LM/03

Título: Libro de Matrimonios N° 03 de la Parroquia de Pichigua (1833-1857).

#### ÁREA DE CONTENIDO Y ESTRUCTURA

Breve descripción: Libro que contiene las inscripciones de las partidas de matrimonio de la Parroquia de Pichigua, que comprende del 07 de enero de 1833 al 30 de octubre de 1857.

Alcance y contenido:

- Presenta carátula principal: "Libro de Casamientos que corre desde el primero de Enero de 1833".

#### ÁREA DE CONDICIONES DE ACCESO Y UTILIZACIÓN

Índice onomástico de descripción:

- Antonio Cáceres, cura propio.
- Cipriano Bernal, cura teniente.
- Justo Niño de Guzmán, cura propio.
- Manuel Aragón, cura teniente.
- Anselmo Álvarez y Peso, cura teniente.
- Gaspar de Rosas.
- Fr. Mariano Masías, cura teniente.
- Mariano Ferro, cura teniente.

- Fr. Lorenzo Villavicencio, cura teniente.
- Mateo Ochoa, cura interino.
- José Mariano Carrera, cura interino.
- Fr. Pedro Campana, cura teniente.
- José Gavino Figueroa, cura teniente.
- Romualdo Velasco, cura teniente.
- Pablo Pérez y Oblitas, cura propio.
- Pedro de Amezquita, cura teniente.

Índice toponímico de descripción:

- Comprende los ayllus: Cahuaya, Collana, Alcasana, Chani, Chilque.

#### ÁREA DE CONTROL DE LA DESCRIPCIÓN

Norma: ISAD(G)

Nota del archivero: Jazmín Ruiz Ávila

Fecha de la descripción: 27 de setiembre de 2012

Nota del actualizador: Carlos Zegarra Moretti

Fecha de la actualización: 23 de octubre de 2012

---

#### ÁREA DE IDENTIFICACIÓN

Código de referencia: PER/APS/AH/LP/PIC/LM/04

Título: Libro de Matrimonios N° 04 de la Parroquia de Pichigua (1858-1873).

#### ÁREA DE CONTENIDO Y ESTRUCTURA

Breve descripción: Libro que contiene las inscripciones de las partidas de matrimonio de la Parroquia de Pichigua, que comprende del 15 de enero de 1858 al 22 de diciembre de 1873.

#### ÁREA DE CONDICIONES DE ACCESO Y UTILIZACIÓN

Índice onomástico de descripción:

- Manuel Aragón, cura teniente.
- Pablo Pérez y Oblitas, cura propio.
- Juan Bautista Días, cura coadjutor.
- Eugenio Abella, cura teniente.
- Julián B. Foronda, cura interino.

Índice toponímico de descripción:

- Comprende los ayllus: Cahuaya, Collana, Alcasana, Chani, Chilque.

#### ÁREA DE CONTROL DE LA DESCRIPCIÓN

Norma: ISAD(G)

Nota del archivero: Jazmín Ruiz Ávila

Fecha de la descripción: 27 de setiembre de 2012

Nota del actualizador: Carlos Zegarra Moretti

Fecha de la actualización: 23 de octubre de 2012

---

#### ÁREA DE IDENTIFICACIÓN

Código de referencia: PER/APS/AH/LP/PIC/LM/05

Título: Libro de Matrimonios N° 05 de la Parroquia de Pichigua (1883-1922).

#### ÁREA DE CONTENIDO Y ESTRUCTURA

Breve descripción: Libro que contiene las inscripciones de las partidas de matrimonio de la Parroquia de Pichigua, que comprende del 16 de agosto de 1883 al mes de abril de 1922.

#### ÁREA DE CONDICIONES DE ACCESO Y UTILIZACIÓN

Índice onomástico de descripción:

- Honorato Rosas, cura interino.
- Adrián Vera Chirinos, párroco.
- Fr. Bernardo Ríos, cura encargado.

#### ÁREA DE CONTROL DE LA DESCRIPCIÓN

Norma: ISAD(G)

Nota del archivero: Jazmín Ruiz Ávila

Fecha de la descripción: 27 de setiembre de 2012

Nota del actualizador: Carlos Zegarra Moretti

Fecha de la actualización: 23 de octubre de 2012

---

#### ÁREA DE IDENTIFICACIÓN

Código de referencia: PER/APS/AH/LP/PIC/LM/06

Título: Libro de Matrimonios N° 06 de la Parroquia de Pichigua (1922-1939).

#### ÁREA DE CONTENIDO Y ESTRUCTURA

Breve descripción: Libro que contiene las inscripciones de las partidas de matrimonio de la Parroquia de Pichigua, que comprende del 12 de abril de 1922 al 11 de abril de 1939.

Alcance y contenido:

- Presenta carátula principal: "Libro de Partidas de Matrimonios De la Parroquia De Santa Lucía de Pichigua Siendo Párroco R.P. Gerardo Ríos Lagos Abril de 1922".
- Contiene folio instructivo en formato A3 sobre instrucciones y recomendaciones ante la aprobación del divorcio civil en el Perú, dirigido a todos los párrocos y sacerdotes de la diócesis. 08 de octubre de 1930.
- Contiene una partida de matrimonio del 11 de abril de 1939, suscrito por el párroco encargado Leonardo Negrón, que no corresponde a este libro.

#### ÁREA DE CONDICIONES DE ACCESO Y UTILIZACIÓN

Índice onomástico de descripción:

- Fr. Bernardo Ríos, cura encargado.
- Bonifacio Gamio Hermosa, párroco.
- Luis Garzón Ayesta, párroco.
- Leonardo Negrón, párroco encargado.
- Fr. Juan Antenor Huambo, párroco encargado.

Índice toponímico de descripción:

- Comprende los ayllus: Cahuaya, Collana, Alcasana, Chani, Chilque.

#### ÁREA DE CONTROL DE LA DESCRIPCIÓN

Norma: ISAD(G)

Nota del archivero: Jazmín Ruiz Ávila

Fecha de la descripción: 27 de setiembre de 2012

Nota del actualizador: Carlos Zegarra Moretti

Fecha de la actualización: 23 de octubre de 2012

### ENTIERROS

#### ÁREA DE IDENTIFICACIÓN

Código de referencia: PER/APS/AH/LP/PIC/LE/01

Título: Libro de entierros N° 01 de la Parroquia de Pichigua (1776-1792).

#### ÁREA DE CONTENIDO Y ESTRUCTURA

Breve descripción: Libro que contiene las inscripciones de las partidas de entierro de la Parroquia de Pichigua, que comprende del 04 de agosto de 1766 al 27 de febrero de 1792.

Alcance y contenido:

- Presenta carátula principal: "Libro de Entierros de este Pueblo de Pichigua para los Años de 1776 y acabó el año de 1792".
- Joseph Martínez se identifica como cura y vicario de esta doctrina, examinador sinodal de este obispado, comisionado de la Santa Inquisición de la provincia de Canas.
- Auto de la visita pastoral realizada por Joseph Gallegos. Se aprueban las partidas. 10 de julio de 1789. Folio 183v.

#### ÁREA DE CONDICIONES DE ACCESO Y UTILIZACIÓN

Índice onomástico de descripción:

- Joseph Martínez, vicario.
- Gerónimo Pinto.
- Andrés de la Torre, cura teniente.
- Pedro Joseph de Amezquita, cura interino.
- Manuel Carrillo, cura propio.
- Gregorio Esteban de Bustamante, cura teniente.
- Laureano Gordillo del Rivero, cura teniente.
- Feliciano de Paz, cura teniente.
- Fr. Francisco Pinares, cura teniente.
- Fr. Pedro de Ayerbe, cura teniente.
- Bartolomé de Estrada, cura coadjutor.
- Joseph Calderón, cura coadjutor.
- Gregorio Espinoza, cura teniente.
- Manuel Salazar, cura teniente.

- Fr. Francisco Rivera, cura teniente.
- Pedro de Landa, cura teniente.
- Felipe Almansa.
- Fr. Vicente Blanco, cura propio.
- Feliciano de Masías, cura teniente.
- Ildefonso Loayza, cura teniente.
- Faustino de Cárdenas y Cáceres, cura teniente.
- Fr. Juan de Mendoza, cura teniente.
- Andrés Mariano de Aragón, cura teniente.
- Joseph Gallegos, visitador general.
- Enrico Pacheco, secretario de visita.
- Eugenio Salas, cura teniente.
- Manuel Allende, cura teniente.

Índice toponímico de descripción:

- Comprende los ayllus: Cahuaya, Collana, Alcasana, Chani, Chilque.

#### ÁREA DE CONTROL DE LA DESCRIPCIÓN

Norma: ISAD(G)

Nota del archivero: Jazmín Ruiz Ávila

Fecha de la descripción: 27 de setiembre de 2012

Nota del actualizador: Carlos Zegarra Moretti

Fecha de la actualización: 23 de octubre de 2012

---

#### ÁREA DE IDENTIFICACIÓN

Código de referencia: PER/APS/AH/LP/PIC/LE/02

Título: Libro de Entierros N° 02 de la Parroquia de Pichigua (1792-1805).

#### ÁREA DE CONTENIDO Y ESTRUCTURA

Breve descripción: Libro que contiene las inscripciones de las partidas de bautizo de la Parroquia de Pichigua, que comprende del 20 de noviembre de 1792 al 25 de junio de 1805.

Alcance y contenido:

- Presenta carátula principal: "Libro en que se apuntan las Partidas de Entierros de esta Docta. de Sta. Lucía de Pichigua; y empieza a correr oy veine de Nobiembre del año de 1792".
- Auto de la visita pastoral realizada por Mons. Bartolomé María de las Heras, obispo de Cusco. Se dan recomendaciones en la inscripción de las partidas de entierro. 26 de noviembre de 1792. Folio 01r.

#### ÁREA DE CONDICIONES DE ACCESO Y UTILIZACIÓN

Índice onomástico de descripción:

- Mons. Bartolomé María de las Heras, obispo visitador.
- Joseph Gallegos, secretario de visita.
- Manuel Allende, cura teniente.
- José de Bustamante, cura teniente.
- Gregorio Pinto, cura propio.

Índice toponímico de descripción:

- Comprende los ayllus: Cahuaya, Collana, Alcasana, Chani, Chilque.

**ÁREA DE CONTROL DE LA DESCRIPCIÓN**

Norma: ISAD(G)

Nota del archivero: Jazmín Ruiz Ávila

Fecha de la descripción: 26 de setiembre de 2012

Nota del actualizador: Carlos Zegarra Moretti

Fecha de la actualización: 23 de octubre de 2012

---

**ÁREA DE IDENTIFICACIÓN**

Código de referencia: PER/APS/AH/LP/PIC/LE/03

Título: Libro de Entierros N° 03 de la Parroquia de Pichigua (1821-1832).

**ÁREA DE CONTENIDO Y ESTRUCTURA**

Breve descripción: Libro que contiene las inscripciones de las partidas de entierro de la Parroquia de Pichigua, que comprende del 07 de agosto de 1821 al 27 de diciembre de 1832.

**ÁREA DE CONDICIONES DE ACCESO Y UTILIZACIÓN**

Índice onomástico de descripción:

- Pedro de Soria, cura teniente.
- Joseph María Domingo de Troconiz, cura interino.
- Fr. Francisco Esquivias, cura teniente.
- Juan Mariano de la Encarnación y Candía, cura teniente.
- Calixto Tellechea Badrial, teniente de cura.
- Fr. Bartolomé Durán, cura teniente.
- Fr. Fernando Echevarría, cura teniente.
- Fr. Cipriano Ninancuru, cura teniente.
- Melchor Gonzales, cura teniente.
- Antonio Cáceres, cura propio.

Índice toponímico de descripción:

- Comprende los ayllus: Cahuaya, Collana, Alcasana, Chani, Chilque.

**ÁREA DE CONTROL DE LA DESCRIPCIÓN**

Norma: ISAD(G)

Nota del archivero: Jazmín Ruiz Ávila

Fecha de la descripción: 27 de setiembre de 2012

Nota del actualizador: Carlos Zegarra Moretti

Fecha de la actualización: 23 de octubre de 2012

---

**ÁREA DE IDENTIFICACIÓN**

Código de referencia: PER/APS/AH/LP/PIC/LE/04

Título: Libro de Entierros N° 04 de la Parroquia de Pichigua (1833-1853).



#### ÁREA DE CONTENIDO Y ESTRUCTURA

Breve descripción: Libro que contiene las inscripciones de las partidas de entierro de la Parroquia de Pichigua, que comprende del 02 de enero de 1833 al 20 de diciembre de 1853.

Alcance y contenido:

- Presenta carátula principal: "Libro de Entierros que corre desde el primero de Enero de 1833".

#### ÁREA DE CONDICIONES DE ACCESO Y UTILIZACIÓN

Índice onomástico de descripción:

- Antonio Cáceres, cura propio.
- Cipriano Bernal, cura teniente
- Pedro José Vizcarra, cura teniente.
- Justo Niño de Guzmán, cura propio.
- Manuel Días, cura teniente.
- J. Mariano Suárez, cura teniente.
- Manuel Aragón, cura teniente.
- Anselmo Álvarez y Peso, cura teniente.
- Mariano Masías, cura teniente.
- Gaspar de Rosas, cura propio.
- Tadeo Evaristo Aragón, cura teniente
- Mariano Ferro, cura teniente.
- Mateo Ochoa, cura teniente.
- Fr. Lorenzo Villavicencio, cura teniente.
- José Mariano Carrera.
- Pedro Carrillo, cura teniente
- José Gavino Figueroa, cura teniente.
- Romualdo Velasco, cura teniente.

Índice toponímico de descripción:

- Comprende los ayllus: Cahuaya, Collana, Alcasana, Chani, Chilque.

#### ÁREA DE CONTROL DE LA DESCRIPCIÓN

Norma: ISAD(G)

Nota del archivero: Jazmín Ruiz Ávila

Fecha de la descripción: 27 de setiembre de 2012

Nota del actualizador: Carlos Zegarra Moretti

Fecha de la actualización: 23 de octubre de 2012

---

#### ÁREA DE IDENTIFICACIÓN

Código de referencia: PER/APS/AH/LP/PIC/LE/05

Título: Libro de Entierros N° 05 de la Parroquia de Pichigua (1854-1862).

#### ÁREA DE CONTENIDO Y ESTRUCTURA

Breve descripción: Libro que contiene las inscripciones de las partidas de entierro de la Parroquia de Pichigua, que comprende del 22 de febrero de 1854 al 26 de enero de 1862.

#### ÁREA DE CONDICIONES DE ACCESO Y UTILIZACIÓN

Índice onomástico de descripción:

- Romualdo Velasco, cura teniente.
- Pablo Pérez y Oblitas, cura propio.
- Pedro Amezquita, cura teniente.
- Bernardo Velasco, cura teniente.
- Juan Bautista Días, cura coadjutor.
- Eugenio Albella.

Índice toponímico de descripción:

- Comprende los ayllus: Cahuaya, Collana, Alcasana, Chani, Chilque.

#### ÁREA DE CONTROL DE LA DESCRIPCIÓN

Norma: ISAD(G)

Nota del archivero: Jazmín Ruiz Ávila

Fecha de la descripción: 28 de setiembre de 2012

Nota del actualizador: Carlos Zegarra Moretti

Fecha de la actualización: 23 de octubre de 2012

---

#### ÁREA DE IDENTIFICACIÓN

Código de referencia: PER/APS/AH/LP/PIC/LE/06

Título: Libro de Entierros N° 06 de la Parroquia de Pichigua (1864-1880).

#### ÁREA DE CONTENIDO Y ESTRUCTURA

Breve descripción: Libro que contiene las inscripciones de las partidas de entierro de la Parroquia de Pichigua, que comprende del 24 de febrero de 1864 al 18 de abril de 1880.

Alcance y contenido:

- Presenta carátula principal: "Libro de Entierros Parroquiales de Esta Doctrina de Pichigua, en donde se sientan las partidas, de parbulos y adultos desde el día de la fecha, siendo dicho libro puesto por el Economo S. D. Federico Caseres. En tiempo del señor cura Ppio. D. D. Pablo Oblitas y su coadjutor F. Eugenio Alvella. Febrero 1° de 1864".
- Presenta carátula secundaria: "Libro manual en q se sientan las partidas de entierros que corre a cargo del cura propi. Juan Man. Rodriguez, desde el 13 de Abril de 1878". Folio 44r.

#### ÁREA DE CONDICIONES DE ACCESO Y UTILIZACIÓN

Índice onomástico de descripción:

- F. Eugenio Albella, cura coadjutor.
- Julián B. Foronda, cura teniente.
- Manuel Isidro Avendaño, cura interino.
- Juan Manuel Rodríguez, cura propio.

Índice toponímico de descripción:

- Comprende los ayllus: Cahuaya, Collana, Alcasana, Chani, Chilque.

#### ÁREA DE CONTROL DE LA DESCRIPCIÓN

Norma: ISAD(G)

Nota del archivero: Jazmín Ruiz Ávila

Fecha de la descripción: 28 de setiembre de 2012

Nota del actualizador: Carlos Zegarra Moretti

Fecha de la actualización: 23 de octubre de 2012

---

#### ÁREA DE IDENTIFICACIÓN

Código de referencia: PER/APS/AH/LP/PIC/LE/07

Título: Libro de Entierros N° 07 de la Parroquia de Pichigua (1903-1912).

#### ÁREA DE CONTENIDO Y ESTRUCTURA

Breve descripción: Libro que contiene las inscripciones de las partidas de entierro de la Parroquia de Pichigua, que comprende del 15 de junio de 1903 al 23 de diciembre de 1912.

Alcance y contenido:

- Presenta carátula principal: "Libro de Partidas de Defunciones que corre á cargo del Cura Doctor Don Mariano P. Jara Vidalón. Año 1903 – 1912. Pichigua".
- Contiene advertencia del párroco Félix Rosario Valencia sobre los cobros indebidos realizados por el ecónomo Venancio Mendigure, en 1905. Folio 38v.
- Presenta carátula secundaria: "Partidas de defunción sentadas por el Párroco que suscribe desde la fecha que se hizo cargo de esta doctrina. Enero 1° de 1906. Honorato Rozas Suarez". Folio 39r.

#### ÁREA DE CONDICIONES DE ACCESO Y UTILIZACIÓN

Índice onomástico de descripción:

- Mariano P. Jara, párroco.
- Félix Rosario Valencia, párroco.
- Honorato Rosas, párroco.

Índice toponímico de descripción:

- Comprende los ayllus: Cahuaya, Collana, Alcasana, Chani, Chilque.

#### ÁREA DE CONTROL DE LA DESCRIPCIÓN

Norma: ISAD(G)

Nota del archivero: Jazmín Ruiz Ávila

Fecha de la descripción: 28 de setiembre de 2012

Nota del actualizador: Carlos Zegarra Moretti

Fecha de la actualización: 23 de octubre de 2012

---

#### ÁREA DE IDENTIFICACIÓN

Código de referencia: PER/APS/AH/LP/PIC/LE/08

Título: Libro de Entierros N° 08 de la Parroquia de Pichigua (1934-1938).

#### ÁREA DE CONTENIDO Y ESTRUCTURA

Breve descripción: Libro que contiene las inscripciones de las partidas de entierro de la Parroquia de Pichigua, que comprende del 23 de octubre de 1934 al 06 de diciembre de 1938.

Alcance y contenido:

- Presente carátula principal: "Libro de Partidas de Defunciones de la Parroquia de Sta. Lucia de Pichigua Párroco encargado R.P. Jn. Antenor Huambo mercedario. Marzo 19 de 1935 día de San José".

#### ÁREA DE CONDICIONES DE ACCESO Y UTILIZACIÓN

Índice onomástico de descripción:

- Juan Antenor Huambo, párroco encargado.
- Leonardo Negrón.
- Fr. Francisco Vargas Machuca.
- Luis Garzón Agesta.

#### ÁREA DE CONTROL DE LA DESCRIPCIÓN

Norma: ISAD(G)

Nota del archivero: Jazmín Ruiz Ávila

Fecha de la descripción: 28 de setiembre de 2012

Nota del actualizador: Carlos Zegarra Moretti

Fecha de la actualización: 23 de octubre de 2012

---

#### ÁREA DE IDENTIFICACIÓN

Código de referencia: PER/APS/AH/LP/PIC/LE/09

Título: Libro de Entierros N° 09 de la Parroquia de Pichigua (1943-1964).

#### ÁREA DE CONTENIDO Y ESTRUCTURA

Breve descripción: Libro que contiene las inscripciones de las partidas de entierro de la Parroquia de Pichigua, que comprende del 13 de noviembre de 1943 al 30 de agosto de 1964.

Alcance y contenido:

- Contiene índice de nombres de los difuntos registrados en el libro de entierros. Folios 16r-17v.
- Contiene al final del libro dos folios que registran partidas entre el 12 de mayo de 1943 al 20 de diciembre de 1943.

#### ÁREA DE CONDICIONES DE ACCESO Y UTILIZACIÓN

Índice onomástico de descripción:

- Aurelio Quispe Ingas.
- Gregorio Gaztañaga.
- Elías Huamán, párroco.

#### ÁREA DE CONTROL DE LA DESCRIPCIÓN

Norma: ISAD(G)

Nota del archivero: Jazmín Ruiz Ávila

Fecha de la descripción: 28 de setiembre de 2012

Nota del actualizador: Carlos Zegarra Moretti

Fecha de la actualización: 23 de octubre de 2012

---

**ÁREA DE IDENTIFICACIÓN**

Código de referencia: PER/APS/AH/LP/PIC/LF/01

Título: Libro de Fábrica N° 01 de la Parroquia de Pichigua (1847-1852).

**ÁREA DE CONTENIDO Y ESTRUCTURA**

Breve descripción: Libro de Fábrica de la Parroquia de Pichigua que comprende del 10 de abril de 1847 al mes de abril de 1852.

Alcance y contenido:

- Presenta carátula principal: "Libro de Ynventarios de los Pueblos contiene los inventarios de los pueblos de Tapayrilina, Amocca, Checcena, Pichigua y Tiaparo hecho por el pr. de la Doctrina D. Laurencio Ybarra en el mes de abril á diez, de 1847. El presente libro de Ynventarios tiene beinte y una foxas de papel como consta dela anumeracion, siendo desde la 1° foxa de Tapayrilina, (de Amocca) de [hueco], de dies; de Pichigua de catorce, y de Tiaparo de dies y ocho, al fin".
- Inventario de los bienes del templo del Niño Jesús de Tapayrilina, suscrito por el párroco Laurencio Ybarra. 10 de abril de 1847. Folios 02r-05v.
- Inventario de los bienes de la Iglesia semiparroquial de Amocca, realizada por el presbítero José Mariano Miranda. 06 de noviembre de 1851. Folios 12v-13v.
- Inventario de la Iglesia semiparroquial de Pichigua. 05 de noviembre de 1851. Folios 16v-17v.
- Inventario de la Iglesia semiparroquial de Tiaparo. 18 de noviembre de 1851. Folios 19r-20v.

**ÁREA DE CONDICIONES DE ACCESO Y UTILIZACIÓN**

Índice onomástico de descripción:

- José María Miranda.
- Laurencio Ibarra, párroco de la doctrina.

**ÁREA DE CONTROL DE LA DESCRIPCIÓN**

Norma: ISAD(G)

Nota del archivero: Jazmín Ruiz Ávila

Fecha de la descripción: 28 de setiembre de 2012

Nota del actualizador: Carlos Zegarra Moretti

Fecha de la actualización: 23 de octubre de 2012

**ÁREA DE IDENTIFICACIÓN**

Código de referencia: PER/APS/AH/LP/PIC/LF/02

Título: Libro de Fábrica N° 02 de la Parroquia de Pichigua (1898-1938).

**ÁREA DE CONTENIDO Y ESTRUCTURA**

Breve descripción: Libro de Fábrica de la Parroquia de Pichigua comprende del 28 de enero de 1898 al 10 de febrero de 1938.

Alcance y contenido:

- Presenta carátula principal: "Razon jurada que lleva de los Egresos de la Fabrica de la Iglesia del pueblo de Pichigua el Economo Don Teodoro Tinanyuca Habiendose hecho cargo el 28 de Enero de 1898".

- Contiene registro de ingresos y egresos de la Parroquia de Pichigua, entre los años 1898 y 1901. Folios 2r-8r.
- Contiene libro de consentimientos matrimoniales suscritos por el párroco encargado Juan Antenor Huambo y el sacerdote Luis Garzón Agesta, que registra del 15 de marzo de 1935 al 17 de septiembre de 1937. Folios 10v-27r.

#### ÁREA DE CONDICIONES DE ACCESO Y UTILIZACIÓN

Índice onomástico de descripción:

- Juan Antenor Huambo, párroco.
- Luis Garzón Agesta.

#### ÁREA DE CONTROL DE LA DESCRIPCIÓN

Norma: ISAD(G)

Nota del archivero: Jazmín Ruiz Ávila

Fecha de la descripción: 28 de setiembre de 2012

Nota del actualizador: Carlos Zegarra Moretti

Fecha de la actualización: 23 de octubre de 2012

---

#### ÁREA DE IDENTIFICACIÓN

Código de referencia: PER/APS/AH/LP/PIC/LF/03

Título: Libro de Fábrica N° 01 de la Parroquia de Pichigua (1905-1970).

#### ÁREA DE CONTENIDO Y ESTRUCTURA

Breve descripción: Libro de Fábrica de la Parroquia de Pichigua, que comprende de los 1905 al año de 1970.

Alcance y contenido:

- Documentos de la Parroquia de Accocunca de los años 1949 a 1968. 05 folios.
- Relación de personas que oblaron las calaminas para el techo de la Iglesia de Pichigua. s/f. 02 folios.
- Contiene documentos de venta enfiteútica de las Haciendas Torca y Casillo, propiedad de la Iglesia de Pichigua. 35 folios.
- Certificado de partida de bautizo de Gregorio Mendiguri del año 1970. 01 folio.

#### ÁREA DE CONDICIONES DE ACCESO Y UTILIZACIÓN

Índice onomástico de descripción:

- Honorato Rosas, párroco.

#### ÁREA DE CONTROL DE LA DESCRIPCIÓN

Norma: ISAD(G)

Nota del archivero: Jazmín Ruiz Ávila

Fecha de la descripción: 25 de setiembre de 2012

Nota del actualizador: Carlos Zegarra Moretti

Fecha de la actualización: 23 de octubre de 2012

---

#### ÁREA DE IDENTIFICACIÓN

Código de referencia: PER/APS/AH/LP/PIC/LF/04

Título: Libro de Fábrica N° 04 de la Parroquia de Pichigua (1909-1934).

#### ÁREA DE CONTENIDO Y ESTRUCTURA

Breve descripción: Libro de Fábrica de la Parroquia de Pichigua, que comprende del 08 de agosto de 1909 al 19 de mayo de 1934.

Alcance y contenido:

- Auto de la visita pastoral realizada por Juan de C. Zavaleta. Se dan recomendaciones a los párrocos. Secretario: Fr. Angélico Bejarano. 08 de agosto de 1909. Páginas 1-19.
- Concesión de indulgencias por Fr. Gregorio Castro, obispo de Cusco. 15 de agosto de 1914. Páginas 19-20.
- Revisión del inventario de la Iglesia de Pichigua. Página 21. 20 de julio de 1919.
- Revisión del inventario de la Iglesia de Pichigua. Presentes: Baltazar M. Cáceres, alcalde municipal. Páginas 22-25. 27 de octubre de 1919.
- En la mitad del libro hay una nota que es dirigida al obispo de la diócesis, al que se pide que deje como encargado al cura don Mariano C. Urribari de la Iglesia de Pichigua.

#### ÁREA DE CONDICIONES DE ACCESO Y UTILIZACIÓN

Índice onomástico de descripción:

- Juan de C. Zavaleta, visitador (08 de agosto de 1909).
- Fr. Angélico Bejarano, secretario de visita (08 de agosto de 1909).
- Fr. Gregorio Castro, visitador (15 de agosto de 1914).
- J. Pablo Chacón, párroco.
- Adrián Vera Chirinos, párroco.
- Baltazar M. Cáceres, alcalde municipal (27 de octubre de 1919).

#### ÁREA DE CONTROL DE LA DESCRIPCIÓN

Norma: ISAD(G)

Nota del archivero: Jazmín Ruiz Ávila

Fecha de la descripción: 28 de setiembre de 2012

Nota del actualizador: Carlos Zegarra Moretti

Fecha de la actualización: 23 de octubre de 2012

---

#### ÁREA DE IDENTIFICACIÓN

Código de referencia: PER/APS/AH/LP/PIC/LF/05

Título: Libro de Fábrica N° 05 de la Parroquia de Pichigua (1918-1923).

#### ÁREA DE CONTENIDO Y ESTRUCTURA

Breve descripción: Libro de Fábrica de la Parroquia de Pichigua, que comprende del mes de octubre de 1918 al mes de mayo de 1923.

Alcance y contenido:

- Cuentas de ingreso y egreso de los años 1918 a 1923.
- Auto de la visita pastoral. Se aprueban las cuentas. 21 de enero de 1920. Folio 13.

#### ÁREA DE CONDICIONES DE ACCESO Y UTILIZACIÓN

Índice onomástico de descripción:

- Juan. A. Huambo.
- J. Pablo Chacón.

#### ÁREA DE CONTROL DE LA DESCRIPCIÓN

Norma: ISAD(G)

Nota del archivero: Jazmín Ruiz Ávila

Fecha de la descripción: 28 de setiembre de 2012

Nota del actualizador: Carlos Zegarra Moretti

Fecha de la actualización: 23 de octubre de 2012

---

#### ÁREA DE IDENTIFICACIÓN

Código de referencia: PER/APS/AH/LP/PIC/LF/06

Título: Libro de Fábrica N° 06 de la Parroquia de Pichigua (1919-1926).

#### ÁREA DE CONTENIDO Y ESTRUCTURA

Breve descripción: Libro de Fábrica de la Parroquia de Pichigua, que comprende del mes de noviembre de 1919 al mes de junio de 1926.

Alcance y contenido:

- Presenta carátula principal (F. 1r): "Libro de Fábrica de la Yglesia de Santa Lucia de Pichigua. Comienza el dia nueve de noviembre del año 1.919. Siendo Cura Párroco y Ecónomo el infrascrito. Adrián Vera Chirinos".
- Revisiones de las cuentas: 28 de noviembre de 1920 por el obispo de Cusco. 27 de mayo de 1921 por el obispo de Cusco.

#### ÁREA DE CONDICIONES DE ACCESO Y UTILIZACIÓN

Índice onomástico de descripción:

- Adrián Vera Chirinos.
- P. Crisólogo Gonzales.
- Teófilo Bustamante.

#### ÁREA DE CONTROL DE LA DESCRIPCIÓN

Norma: ISAD(G)

Nota del archivero: Jazmín Ruiz Ávila

Fecha de la descripción: 25 de setiembre de 2012

Nota del actualizador: Carlos Zegarra Moretti

Fecha de la actualización: 28 de octubre de 2012

---



## PARROQUIAS EXTERNAS

*San Juan Bautista de Mosocllacta (Arzobispado de Cusco)*

*Santiago de Titora (Arzobispado de Cusco)*

*Santa Bárbara de Coaza (Prelatura de Ayaviri)*

*San Juan Bautista de Ccayarani (Prelatura de Chuquibamba)*



# SAN JUAN BAUTISTA DE MOSOCLACTA

BAUTIZOS

---

## ÁREA DE IDENTIFICACIÓN

Código de referencia: PER/APS/AH/LP/MOS/LB/01

Título: Libro de Bautizos N° 01 de la Parroquia de Mosocllacta (1830-1841).

## ÁREA DE CONTENIDO Y ESTRUCTURA

Breve descripción: Libro que contiene las inscripciones de las partidas de bautizo de la Parroquia de Mosocllacta, que comprende del 31 de mayo de 1830 al 10 de marzo de 1841.

Alcance y contenido:

- El último folio no sé con certeza ni a qué parroquia pertenece ni a qué fecha. Las partidas son firmadas por Fr. Nicolás de Cáceres.
- Se indica que Mosocllacta es una semi-parroquia de Pampamarca.
- Epílogo: "Por el Cura Propio de esta doctrina Dn. José Benito Calderón desde hoy trece de Marzo de 841".

## ÁREA DE CONDICIONES DE ACCESO Y UTILIZACIÓN

Índice onomástico de descripción:

- Mariano Antonio de la Cueva, cura propio (31 de mayo de 1830 al 01 de junio de 1836).
- Dr. Antonio Tejeyra, cura inter (24 de junio de 1836 al 07 de febrero de 1838).
- Miguel Diez de Medina, cura inter (23 de febrero al 04 de octubre de 1838).
- Dr. Vicente Cabrera, cura inter (09 de octubre de 1838 al 21 de enero de 1839).

Índice toponímico de descripción:

- Comprende los ayllus: Malcochapi, Coñahuana, Chilcani, Pochonoco, Tinyacocha, Capacana, Taponoca, Collana.

## ÁREA DE CONTROL DE LA DESCRIPCIÓN

Norma: ISAD(G)

Nota del archivero: Brenda Purizaca Alvines

Fecha de la descripción: 14 de setiembre de 2012

Nota del actualizador: Carlos Zegarra Moretti

Fecha de la actualización: 24 de octubre de 2012

---

## INFORMACIÓN MATRIMONIAL

**ÁREA DE IDENTIFICACIÓN**

Código de referencia: PER/APS/AH/LP/MOS/IM/01

Título: Libro de Informaciones Matrimoniales N° 01 de la Parroquia de Mosocllacta (1809-1840).

**ÁREA DE CONTENIDO Y ESTRUCTURA**

Breve descripción: Libro que contiene las informaciones matrimoniales de la Parroquia de Mosocllacta, que comprende del 07 de enero de 1809 al el 20 de febrero de 1840.

Alcance y contenido:

- Presenta carátula principal (F. 1r): "Libro de Ynformaciones de la Yglecia de Sn. Juan Baustista de Mosocllacta, Anexo de Pampamarca siendo Cura Ynter D Juan Angulo qe. corre desde el dia de su ingreso 11 de Enero de 1809 y consta de noventa y sinco foxas".
- Se indica que el pueblo de Mosocllacta es un anexo de Pampamarca del Partido de Tinta.
- Contiene inscripciones de las partidas del pueblo nuevo del San Juan de la Cruz, anexo de Pampamarca del 20 de junio al 03 de setiembre de 1809.
- Inscripción: "Aquí la Nota del libro de casamientos f. 18. del año 1816 y luego sigue el tpo. del Sr. Cura Dr. Dn. Mariano Ant°. Cueva. Partidas que sigo estampando desde oy 9 de Febrero de 1817 en que fue instituido Cura de esa Docta. y son las siguientes". Folio 21.
- Contiene partidas sin firmar: del 27 de julio de 1832 al 05 de setiembre de 1834.

**ÁREA DE CONDICIONES DE ACCESO Y UTILIZACIÓN**

Índice onomástico de descripción:

- Pedro Joseph de Leyva, cura propio (16 de enero de 1810 al 24 de octubre de 1815).
- Mariano Antonio de la Cueva, cura propio (08 de abril de 1817 24 de mayo de 1835).
- Dr. Antonio Tejeyra, cura inter (15 de mayo de 1837 al 11 de enero de 1838).
- Miguel Diez de Medina, cura inter (23 de julio al 08 de agosto de 1838).

Índice toponímico de descripción:

- Comprende los ayllus: Ccapacana, Pochonoco, Collana, Taponoca, Tinyacocha, Coñahuana, Malcochapi, Capana.

**ÁREA DE CONTROL DE LA DESCRIPCIÓN**

Norma: ISAD(G)

Nota del archivero: Brenda Purizaca Alvines

Fecha de la descripción: 14 de setiembre de 2012

Nota del actualizador: Carlos Zegarra Moretti

Fecha de la actualización: 24 de octubre de 2012

**ÁREA DE IDENTIFICACIÓN**

Código de referencia: PER/APS/AH/LP/MOS/LM/01

Título: Libro de Matrimonios N° 01 de la Parroquia de Mosocllacta (1809-1843).

**ÁREA DE CONTENIDO Y ESTRUCTURA**

Breve descripción: Libro que contiene las inscripciones de las partidas de matrimonio de la Parroquia de Mosocllacta, que comprende del 31 de enero de 1809 al 03 de junio de 1843.

Alcance y contenido:

- Presenta carátula principal: "Libro de Casamientos de la Yglesia de Sn. Juan Bautista de Mosocllacta, Anexo de la Doctrina de Pampamarca del Partido Tinta que corre desde el día onse de Enero de 1809 día en qe. entre á esta en Cura Ynter yo D Juan Angulo, consta de ciento diez y siete foxas".
- Folio suelto: Partida de matrimonio de Santiago Carbajal con Jacinta Sutachima realizado l 18 de abril de 1836 por el cua teniente de Mosocllaqta, Manuel Carpio.
- Inventario de los bienes y alhajas de la capilla San Pedro Apóstol de Suykutambo. 08 de abril de 1816. 04 folios.
- Inventario de los bienes y alhajas de la Iglesia San Juan Bautista de Coporaque, realizado por mandato del obispo de Cusco, Mons. Bartolomé María de las Heras. 07 folios.
- Inventario de los bienes y alhajas de la Iglesia de Coporaque realizado por el cura rector de la Parroquia Santa Ana de Cusco por orden del Gobernador eclesiástico. 1820. 06 folios.

**ÁREA DE CONDICIONES DE ACCESO Y UTILIZACIÓN**

Índice onomástico de descripción:

- Pedro Joseph Leyva, cura propio (30 de enero de 1810 al 16 de octubre de 1815).
- Lic. Mariano Antonio de la Cueva, cura propio (28 de abril de 1817)
- Miguel Diez de Medina, cura inter (13 al 26 de agosto de 1838).

Índice toponímico de descripción:

- Comprende los ayllus: Capacana, Tinyacocha, Coñahuana, Chilcani, Collana, Malcochapi, Pochonoco.

**ÁREA DE CONTROL DE LA DESCRIPCIÓN**

Norma: ISAD(G)

Nota del archivero: Brenda Purizaca Alvines

Fecha de la descripción: 14 de setiembre de 2012

Nota del actualizador: Carlos Zegarra Moretti

Fecha de la actualización: 24 de octubre de 2012

**ÁREA DE IDENTIFICACIÓN**

Código de referencia: PER/APS/AH/LP/MOS/LM/02

Título: Libro de Matrimonios N° 02 de la Parroquia de Mosocllacta (1841-1874).

#### ÁREA DE CONTENIDO Y ESTRUCTURA

Breve descripción: Libro que contiene las inscripciones de las partidas de matrimonio de la Parroquia de Mosocllacta, que comprende del 08 de noviembre de 1841 al año 1874.

Alcance y contenido:

- Presenta carátula principal (F. 1r): "Libro de casamientos de los pueblos de Mosocllacta y Surimana que corre desde sinco de Marzo de 1841 en que tomó colacn. de esta Doctrina el Cura Propio Dn. José Benito Calderón".
- Auto de dispensa del 17 de abril de 1845 para contraer matrimonio por impedimento de crimen de adulterio, de Melchor Gonzales y Martina Quispe. Dicha dispensa fue aprobada el 20 de abril de 1845 confiriéndole al cura de la doctrina llevar a cabo el matrimonio pero con imposición de una penitencia.
- Auto del 24 de enero de 1851, en el cual el párroco Tomás Zambrano pide verificar si no hay impedimento alguno para que Ildelfonso Mamani y Berna Mulliapasa contraigan matrimonio.
- Lista de los devotos para el año de 1872 y 1873.
- Contiene partidas de la Parroquia de Surimana.

#### ÁREA DE CONDICIONES DE ACCESO Y UTILIZACIÓN

Índice onomástico de descripción:

- José Benito Calderón, cura propio (30 de mayo de 1841 al 27 de abril de 1845).
- Calixto Tellechea Badrial, cura propio (20 de mayo de 1847 al 16 de febrero de 1849).
- Manuel Silvestre Mendoza, cura inter (05 de abril de 1850 al 30 de abril de 1851).
- Dr. Domingo Barreda, cura propio (20 de agosto de 1851 al 15 de octubre de 1857).
- Manuel Fernando Salas, cura teniente (11 de setiembre de 1852 al 15 de octubre de 1857), cura inter (20 de diciembre de 1860 al 02 de mayo de 1869).

#### ÁREA DE CONTROL DE LA DESCRIPCIÓN

Norma: ISAD(G)

Nota del archivero: Brenda Purizaca Alvines

Fecha de la descripción: 14 de setiembre de 2012

Nota del actualizador: Carlos Zegarra Moretti

Fecha de la actualización: 24 de octubre de 2012

---

**ÁREA DE IDENTIFICACIÓN**

Código de referencia: PER/APS/AH/LP/MOS/LE/01

Título: Libro de Entierros N° 01 de la Parroquia de Mosocllacta (1806-1841).

**ÁREA DE CONTENIDO Y ESTRUCTURA**

Breve descripción: Libro que contiene las inscripciones de las partidas de entierro de la Parroquia de Mosocllacta, que comprende del 07 de diciembre de 1806 hasta el 25 de febrero de 1841.

Alcance y contenido:

- Presenta carátula principal (F. 1r): "Libro de entierros del Pueblo de Mosocllacta qe. ha puso el cura inter D.D. Antonio Tejeyra el año 1836".

**ÁREA DE CONDICIONES DE ACCESO Y UTILIZACIÓN**

Índice onomástico de descripción:

- Antonio Tejeyra, cura inter (07 de diciembre de 1806 al 18 de enero de 1838).
- Miguel Díez de Medina, cura inter (06 de marzo al 14 de setiembre de 1838).
- Juan Minauro, cura inter (29 de junio de 1839 al 05 de febrero de 1841).

Índice toponímico de descripción:

- Comprende los ayllus: Taponoca, Coñahuana.

**ÁREA DE CONTROL DE LA DESCRIPCIÓN**

Norma: ISAD(G)

Nota del archivero: Brenda Purizaca Alvinés

Fecha de la descripción: 14 de setiembre de 2012

Nota del actualizador: Carlos Zegarra Moretti

Fecha de la actualización: 24 de octubre de 2012

**ÁREA DE IDENTIFICACIÓN**

Código de referencia: PER/APS/AH/LP/MOS/LE/02

Título: Libro de Entierros N° 02 de la Parroquia de Mosocllacta (1911-1917).

**ÁREA DE CONTENIDO Y ESTRUCTURA**

Breve descripción: Libro que contiene las inscripciones de las partidas de entierro de la Parroquia de Mosocllacta, que comprende del 01 de abril de 1911 al 23 de diciembre de 1917.

Alcance y contenido:

- Auto de la visita pastoral realizada por Mons. José Gregorio Castro, obispo de Cusco. Se aprueban las inscripciones de partidas y se dieron cuatro prevenciones que se observarán inmediatamente. Pampamarca, 17 de junio de 1914. Folio 87r.
- Contiene inscripciones de la Parroquia de Tungasuca.

#### ÁREA DE CONDICIONES DE ACCESO Y UTILIZACIÓN

Índice onomástico de descripción:

- Máximo Salas (01 de abril de 1911 al 01 de mayo de 1916).
- Bernardino Montesinos (12 de junio de 1916 al 23 de diciembre de 1917).

#### ÁREA DE CONTROL DE LA DESCRIPCIÓN

Norma: ISAD(G)

Nota del archivero: Brenda Purizaca Alvines

Fecha de la descripción: 17 de setiembre de 2012

Nota del actualizador: Carlos Zegarra Moretti

Fecha de la actualización: 24 de octubre de 2012

---

### INVENTARIOS

---

#### ÁREA DE IDENTIFICACIÓN

Código de referencia: PER/APS/AH/LP/MOS/LI/01

Título: Libro de Inventarios N° 01 de la Parroquia de Mosocclacta (1908-1909).

#### ÁREA DE CONTENIDO Y ESTRUCTURA

Breve descripción: Libro que contiene los inventarios de la Parroquia de Mosocclacta, que comprende del 13 de mayo de 1908 al 06 de enero de 1909.

Alcance y contenido:

- Inventario de la parroquia de Mosocclacta en presencia de los señores notables de la ciudad, llevado a cabo el 13 de mayo de 1908. 01 folio.
- Inventario de la parroquia de Surimana en presencia de los señores notables de la ciudad, llevado a cabo el 04 de febrero de 1908. 01 folio.
- Inventario de la parroquia de Surimana en presencia de los señores notables de la ciudad, 06 de enero de 1909. 01 folio.

#### ÁREA DE CONTROL DE LA DESCRIPCIÓN

Norma: ISAD(G)

Nota del archivero: Brenda Purizaca Alvines

Fecha de la descripción: 17 de setiembre de 2012

Nota del actualizador: Carlos Zegarra Moretti

Fecha de la actualización: 24 de octubre de 2012

---



# SANTIAGO DE TOTORA

## BAUTIZOS

---

### ÁREA DE IDENTIFICACIÓN

Código de referencia: PER/APS/AH/LP/TOT/LB/01

Título: Libro de Bautizos N° 01 de la Parroquia de Totora (1723-1738).

### ÁREA DE CONTENIDO Y ESTRUCTURA

Breve descripción: Libro que contiene las inscripciones de las partidas de bautizo de la Parroquia de Totora, que comprende del 25 de julio de 1723 al 09 de noviembre de 1738.

Alcance y contenido:

- Presenta carátula principal: “[hueco] en que se asientan los Bautismos y Olios en esta Santa Iglesia de Thotora q° es de Patron el apostol el Grande, que se hiso el año de 1731. Siendo Cura el RPM Fr. Nicolas de Caseres Dr. Theologo en la RV de Sn. Ygnasio de Loyola a maior gloria de Dios Nro° Señor”.
- La Iglesia de Totora es anexo de la doctrina de Livitaca.

### ÁREA DE CONDICIONES DE ACCESO Y UTILIZACIÓN

Índice onomástico de descripción:

- Fr. Nicolás de Cáceres, cura propio (20 de mayo al 02 de setiembre de 1731).

Índice toponímico de descripción:

- Comprende los ayllus: Guanaco, Pataqueña, Llusco, Llancoma, Halcco, Huancaviri, Totora.

### ÁREA DE CONTROL DE LA DESCRIPCIÓN

Norma: ISAD(G)

Nota del archivero: Lizby Magdalena Flores Campos

Fecha de la descripción: 17 de setiembre de 2012

Nota del actualizador: Carlos Zegarra Moretti

Fecha de la actualización: 18 de octubre de 2012

---

MATRIMONIOS

---

**ÁREA DE IDENTIFICACIÓN**

Código de referencia: PER/APS/AH/LP/TOT/LM/01

Título: Libro de Matrimonios N° 01 de la Parroquia de Totora (1749-1752).

**ÁREA DE CONTENIDO Y ESTRUCTURA**

Breve descripción: Libro que contiene las inscripciones de las partidas de matrimonio de la Parroquia de Totora, que comprende del 15 de febrero de 1749 al 28 de mayo de 1752.

Alcance y contenido:

- La Iglesia de Totora es anexo de la doctrina de Livitaca.
- Auto de la visita pastoral realizada por Joseph Antonio Santander, racionero de la Catedral de Cusco y visitador nombrado por el obispo de cusco, Juan de Castañeda Velásquez de Salazar, a la Iglesia de Totora, vice-parroquia de Livitaca. Livitaca, 14 de agosto de 1751. Folio 07. 01 folio.

**ÁREA DE CONDICIONES DE ACCESO Y UTILIZACIÓN**

Índice onomástico de descripción:

- Fr. Francisco Pacheco de la Cuba, cura propio de Livitaca (04 de febrero de 1751).

Índice toponímico de descripción:

- Comprende los ayllus: Pataqueña, Halcco, Huancaviri, Totora.

**ÁREA DE CONTROL DE LA DESCRIPCIÓN**

Norma: ISAD(G)

Nota del archivero: Lizby Magdalena Flores Campos

Fecha de la descripción: 17 de setiembre de 2012

Nota del actualizador: Carlos Zegarra Moretti

Fecha de la actualización: 18 de octubre de 2012

---

**ÁREA DE IDENTIFICACIÓN**

Código de referencia: PER/APS/AH/LP/TOT/LP/01

Título: Libro Parroquial N° 01 de la Parroquia de Totora (1748-1762).

**ÁREA DE CONTENIDO Y ESTRUCTURA**

Breve descripción: Libro Parroquial que contiene las inscripciones de matrimonio y entierro de la Parroquia de Totora, que comprende del 10 de marzo de setiembre de 1748 al 19 de setiembre de 1762.

Alcance y contenido:

- Presenta carátula principal (f. 1r): "Libro de Difuntos que dio el Ber. P. Fr. Franco. Pacheco de la Cuba y Maldonado, Cura Propio de esta Doctr. de Libitaca que dio para esta su Ygla. de Totora en 1° de Febrero de 1796. Tiene 50 foxas. El R.P. Predicador fray Miguel de Lizarraga del Sagrado orden de predicadores fue Cura teniente en este partido de Totora por el Sor. Dr. Dn. Franco Villagra Cura y Vicario de la doctrina de Libitaca, Totora".
- La Iglesia de Totora es anexo de la doctrina de Livitaca.
- Auto de la visita pastoral realizada por Felipe Gallegos. Se aprueba las partidas y se manda que en el margen de las inscripciones futuras se ponga razón del peso que ofrecen los contrayentes de las velas de cera que se dan al tiempo del Evangelio como pertenecientes a la Iglesia. Livitaca, 12 de setiembre de 1755. Folios 16v-17r.

**ÁREA DE CONDICIONES DE ACCESO Y UTILIZACIÓN**

Índice onomástico de descripción:

- Fr. Francisco Pacheco de la Cuba, cura propio de Livitaca (25 de enero de 1751 al 14 de diciembre de 1752).

Índice toponímico de descripción:

- Comprende los ayllus: Pataqueña, Huancaviri, Totora, Halcco; las estancias: Pucyonovi.

**ÁREA DE CONTROL DE LA DESCRIPCIÓN**

Norma: ISAD(G)

Nota del archivero: Lizby Magdalena Flores Campos

Fecha de la descripción: 17 de setiembre de 2012

Nota del actualizador: Carlos Zegarra Moretti

Fecha de la actualización: 18 de octubre de 2012



# SANTA BÁRBARA DE COAZA

ENTIERROS

---

## ÁREA DE IDENTIFICACIÓN

Código de referencia: PER/APS/AH/LP/COAZA/LE/01

Título: Libro de Entierros N° 01 de la Parroquia de Coaza (1786-1790).

## ÁREA DE CONTENIDO Y ESTRUCTURA

Breve descripción: Libro que contiene las inscripciones de las partidas de entierro de la Parroquia de Coaza, que comprende del 16 de junio de 1786 al 07 de julio de 1790.

Alcance y contenido:

- Presenta portada: "Partidas de Entierros desde el año de 1787 en adelante. Santa Bárbara de Coaza".
- Presenta carátula principal (F. 1r): "Libro, donde se sientan las partidas de entierros del Pueblo Capital de Coaza desde 9º de Junio de 1787 en adelante; siendo Cura propio el Dr. Dn. Juan Josef Palomino".
- Contiene la inscripción de la partida de entierro de Bartola, "criada del casique" del 20 de marzo de 1787.

## ÁREA DE CONDICIONES DE ACCESO Y UTILIZACIÓN

Índice onomástico de descripción:

- Juan José Palomino, cura propio (16 de junio de 1786 al 07 de julio de 1790).

Índice toponímico de descripción:

- Comprende los ayllus: Carabaya, Yanaaco, Corooca, Quiton Quiton, Urinsaya, Asillo, Azángaro.

## ÁREA DE CONTROL DE LA DESCRIPCIÓN

Norma: ISAD(G)

Nota del archivero: Lizby Magdalena Flores Campos

Fecha de la descripción: 15 de octubre de 2012

Nota del actualizador: Carlos Zegarra Moretti

Fecha de la actualización: 25 de octubre de 2012

---



# SAN JUAN BAUTISTA DE CCAYARANI

LIBRO PARROQUIAL

## ÁREA DE IDENTIFICACIÓN

Código de referencia: PER/APS/AH/LP/CCA/LP/01

Título: Libro Parroquial N° 01 de la Parroquia de Ccayarani (1908-1967).

## ÁREA DE CONTENIDO Y ESTRUCTURA

Breve descripción: Libro Parroquial que contiene las inscripciones de bautizo, matrimonio y entierro de la Parroquia de Ccayarani, que comprende del 16 de julio de 1908 al 22 de abril de 1967.

Alcance y contenido:

- Portada: "Libro de Bautismos, Matrimonios y Defunciones de la Parroquia de Ccayarani. Desde el año de 1915".
- Las partidas están divididas en bautizos, matrimonios y entierros.
- Los bautizos empiezan en el folio 3 al 65 y comprenden las fechas del 14 de enero de 1915 al 22 de abril de 1927. Se encuentran ordenadas cronológicamente.
- Los entierros empiezan en el folio 71 al 86 y comprenden las fechas del 16 de julio de 1908 al 20 de octubre de 1930. Se encuentran ordenadas cronológicamente.
- Los matrimonios empiezan en el folio 141 al 156 23 de junio de 1915 al 30 de abril de 1933. Se encuentran ordenadas cronológicamente.
- Carátula (F. 71): "Partidas de defunciones según datos obtenidos en la visita que como cura encargado he practicado en la parroquia de Ccayarani en el mes de enero de 1.915".
- Carátula (F. 141): "Partidas de matrimonios en la parroquia de Ccayarani".
- Manuel Nicanor Velásquez era, además de cura encargado de Ccayarani, cura interino y Vicario Foráneo de Cailloma.
- Declaración que hace Isidro Soto como su hija natural a Guillermina, procreada con Isabel Condo. Ccayarani, 02 de abril de 1916. Folio 12. 02 folios.
- Luis M. Torres Tovar era, además de cura encargado de Ccayarani, vicario de Cailloma.
- Luis Trujillo era, además de párroco encargado de Ccayarani, párroco interino de Chivay.
- Daniel Salcedo es párroco de Chivay.
- Folio suelto: Telegrama con inscripciones numéricas.

## ÁREA DE CONDICIONES DE ACCESO Y UTILIZACIÓN

Índice onomástico de descripción:

- Manuel Nicanor Velásquez, cura encargado (16 de julio de 1908 al 20 de abril de 1917).
- Luis M. Torres Tovar, cura encargado (02 de febrero al 30 de junio de 1926).
- Luis Trujillo, cura encargado (10 de abril de 1926 al 18 de mayo de 1933).
- Juan B. Vilca (02 de junio de 1936 al 25 de abril de 1937).
- Daniel Salcedo, cura encargado (04 de marzo al 22 de abril de 1967).
- Fr. Cristóbal Polanco, cura encargado (30 de abril de 1933).

**ÁREA DE CONTROL DE LA DESCRIPCIÓN**

Norma: ISAD(G)

Nota del archivero: Lizby Magdalena Flores Campos

Fecha de la descripción: 08 de octubre de 2012

Nota del actualizador: Carlos Zegarra Moretti

Fecha de la actualización: 26 de octubre de 2012

---